

CG

elettronica

8 articoli
8 progetti
6 servizi
6 idee-spunto

n. 8

OM

CB

Hi-Fi

numero 128

Pubblicazione mensile
sped. in abb. post. g. III
1 agosto 1977

L. 1.000



handic

bolagen

43 C
Ricetrasmittitore AM 3 W.
4 canali

CB TRANSCEIVERS





SIRTEL

41100 Modena
Piazza Manzoni 4
Tel (059) 304164 - 304165

«il cercapersone»

TI CERCA....
TI TROVA....
TI PARLA!!

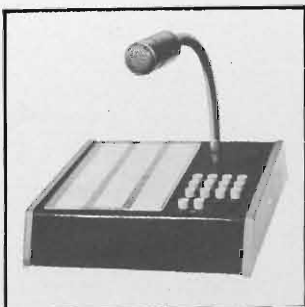

COLLEGAMENTO VIA RADIO
CHIAMATA SELETTIVA INDIVIDUALE
CHIAMATA DI GRUPPI
AVVISO DI CHIAMATA ACUSTICO
RICEZIONE DEL MESSAGGIO PARLATO
VOLUME REGOLABILE - ECONOMICITÀ
SISTEMA SIPAS MOD. PS-03

TELEVISORE 26" a COLORI

in scatola di montaggio



Kit completo
TVC SM7201

L. 349.000
(IVA e porto esclusi)

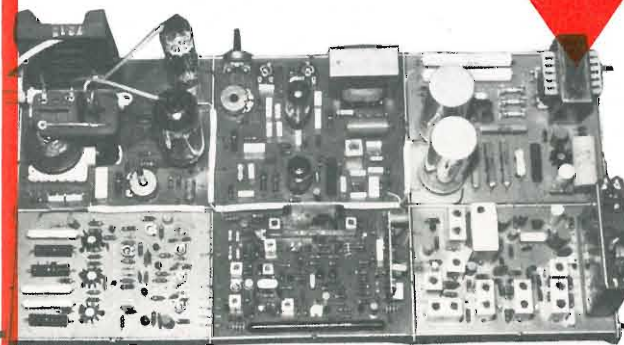

Kit Color

ASSOLUTA SEMPLICITA' DI MONTAGGIO

- I circuiti che richiedono speciali strumenti per la taratura sono premontati ed allineati.
- La messa a punto di tutti gli altri circuiti si effettua con un comune analizzatore.
- Un dettagliato manuale di istruzioni allegato fornisce tutte le indispensabili specifiche per il montaggio e la messa a punto.
- Il nostro Laboratorio Assistenza Clienti è a disposizione per qualsiasi Vostra esigenza.



Spett **KIT COLOR**

Vogliate inviarmi, senza alcun impegno da parte mia, n. 1 opuscolo illustrativo della scatola di montaggio SM 7201.

Allego L. 500 in francobolli per spese postali.

Cognome _____

Nome _____

Via _____

Città _____ C.A.P. _____

Per ulteriori informazioni richiedere, con tagliando a lato, opuscolo illustrativo alla:

KIT COLOR
via M. Malachia De Taddei, 21
Tel. (02) 4986287 - 20148 MILANO

I circuiti stampati di cq elettronica

Da molto tempo i Lettori chiedevano che della maggior parte dei progetti presentati venissero predisposte e messe in vendita le scatole di montaggio complete. Noi non siamo dei commercianti di parti elettroniche e quindi, purtroppo, non abbiamo potuto soddisfare queste richieste. E poi ci sono già fior di Ditte che operano nel settore e basta sfogliare **cq elettronica** per trovare decine di indirizzi cui rivolgersi.

Ma un « pezzo » tra tutti può invece costituire un problema: è il circuito stampato di **quel** progetto della rivista, che varia ogni volta.

Sensibile a questo problema e con l'obiettivo di fornire un servizio **non** speculativo **cq elettronica** ha deciso di far predisporre e porre in vendita i circuiti stampati di molti suoi progetti, come già annunciato da alcuni mesi.

cq elettronica garantisce che tutte le basette sono perfettamente rispondenti al relativo progetto: perciò, nessuna brutta sorpresa Vi attende!

i circuiti stampati disponibili sono:

5031	Generatore RF sweeper a banda stretta (200 kHz ÷ 25 MHz) (Riccardo Gionetti) - n. 3/75	L. 2.000 (serie delle tre basette)
5122	Utile ed economico amplificatore da 5 a 15 W _{RMS} (Renato Borromei) - n. 12/75	L. 800
5123	Convertitorino per la CB (Bruno Benzi) - n. 12/75	L. 800
6012	Fototutto (Sergio Cattò) - n. 1/76	L. 700 (solo il fototutto)
6032	Segnalatore di primo evento (Francesco Paolo Carcausi) - n. 3/76	L. 700
6041	Generatore di onde quadre, Convertitore onda sinusoidale in quadra, Dispositivo per l'avanzamento automatico delle diapositive, Capacimetro a lettura digitale (Renato Borromei) - n. 4/76	L. 3.000 (tutta la serie)
6051	Logica di un automatismo (Giampaolo Magagnoli) - n. 5/76	L. 1.500
6052	Il sincronizza-orologi (Salvatore Cosentino) - n. 5/76	L. 1.500
6071	Come misurare la distorsione armonica totale (Renato Borromei) - n. 7/76	L. 2.000 (le due basette)
6101	Modulatore di fase a mosfet con audio livellatore (Guerrino Berci) - n. 10/76	L. 1.200
7021	Blackbird, un « cicalino » « logico » (Paolo Forlani) - 2/77	L. 1.000
7051	VFO ad aggancio di fase (Roberto Danieli) - 5/77	L. 1.200
7061	Sorteggiatore elettronico (Carlo Gardi) - 6/77	L. 1.000

I prezzi indicati si riferiscono **tutti** a circuiti stampati in rame su vetronite con disegno della disposizione dei componenti sull'altra faccia; tutte le forature sia di fissaggio che per i reofori dei componenti sono già eseguite.

Spese di imballo e spedizione: 1 basetta L. 800; da 2 a 5 basette L. 1.000.

Pagamenti a mezzo assegni personali e circolari, vaglia postali, o a mezzo conto corrente postale 343400; si possono inviare anche francobolli da L. 100, o versare gli importi direttamente presso la nostra Sede. Spedizione per pacchetto raccomandato.

sommario

1410	I circuiti stampati di cq elettronica
1441	La rivista degli anni '80
1442	Dieci idee per un'antenna insolita (Nascimben)
1446	Mercury: vidicon minicamera per ATV/SSTV (2ª parte) (Fanti)
1453	Eddystone 730/1A (Bianchi)
1464	Come utilizzare il modulo MA1001 (Dondi)
1468	VIVERE LA MUSICA ELETTRONICA (Bozzòla)
	5. VCO uso e consumo - Applicazioni e schemi (2ª parte)
1474	Filtri passa-basso (Di Pietro)
1482	L'alta fedeltà (High Fidelity, Hi-Fi) è l'insieme dei mezzi per captare, registrare, riprodurre e riambientare i suoni nel modo più vicino alla realtà (Tagliavini)
1489	Autoscan per il ricevitore dello SWL (Miceli)
1498	La pagina dei pierini (Romeo)
	Come fanno i frequenzimetri a misurare il periodo - Barakkin-giocattolo
1500	La conversione analogico/digitale dalla teoria alla pratica (Becattini/Benini/Landi)
1502	La Radioastronomia, questa misteriosa (Scòzzari)
1506	Encoder allo stato solido per RTTY (Becattini)
1519	Generatore di ritmi facile da costruire (2ª parte) (Ravenda)
1531	quiz (Cattò)
1532	Mixer a integrati per cineamatori (Artini)
1536	notizie IATG
1536	ITALCOM
1537	Realizziamo con poche kilolire un amplificatore stereo da 15 WRMS (Borromei)
1544	Come risparmiare sulla canalizzazione dell'AT23 (Perroni)
1546	Telegramma da ENAL-FIRA
1546	Dalla FIR-CB
1547	offerte e richieste
1547	OMAGGIO
1548	Siamo seri!
1549	modulo per inserzione
1550	pagella del mese

EDITORE edizioni CD
DIRETTORE RESPONSABILE Giorgio Totti
REDAZIONE - AMMINISTRAZIONE
ABBONAMENTI - PUBBLICITÀ
40121 Bologna, via C. Boldrini, 22 - ☎ 55 27 06 - 55 12 02
Registrazione Tribunale di Bologna, n. 3330 del 4-3-68
Diritti riproduz. traduzione riservati a termine di legge
STAMPA Tipo-Lito Lame - Bologna - via Zanardi 506/B
Spedizione in abbonamento postale - gruppo III
Pubblicità inferiore al 70%
DISTRIBUZIONE PER L'ITALIA
SODIP - 20125 Milano - via Zuretti, 25 - ☎ 6967
00197 Roma - via Serpieri, 11/5 - ☎ 87.49.37
DISTRIBUZIONE PER L'ESTERO
Messaggerie Internazionali - via Gonzaga 4 - Milano
Cambio indirizzo L. 200 in francobolli
Manoscritti, disegni, fotografie,
anche se non pubblicati, non si restituiscono.

ABBONAMENTO Italia a 12 mesi L. 12.000 (nuovi)
L. 11.000 (rinnovi)
ARRETRATI L. 800 cadauno.
RACCOLTORI per annate 1973 ÷ 1977 L. 3.500 per annata
(abbonati L. 3.000).
TUTTI I PREZZI INDICATI comprendono tutte le voci di
spesa (imballi, spedizioni, ecc.) quindi null'altro è do-
vuto all'Editore.
SI PUO' PACARE inviando assegni personali e circolari,
vaglia postali, o a mezzo conto corrente postale 343400,
o versare gli importi direttamente presso la nostra Sede
Per piccoli importi si possono inviare anche francobolli
da L. 100.
A TUTTI gli abbonati, nuovi e rinnovi, sconto di L. 500
su tutti i volumi delle Edizioni CD.
ABBONAMENTI ESTERO L. 13.000
Mandat de Poste International
Postanweisung für das Ausland
payable à / zahlbar an } edizioni CD
40121 Bologna
via Boldrini, 22
Italia

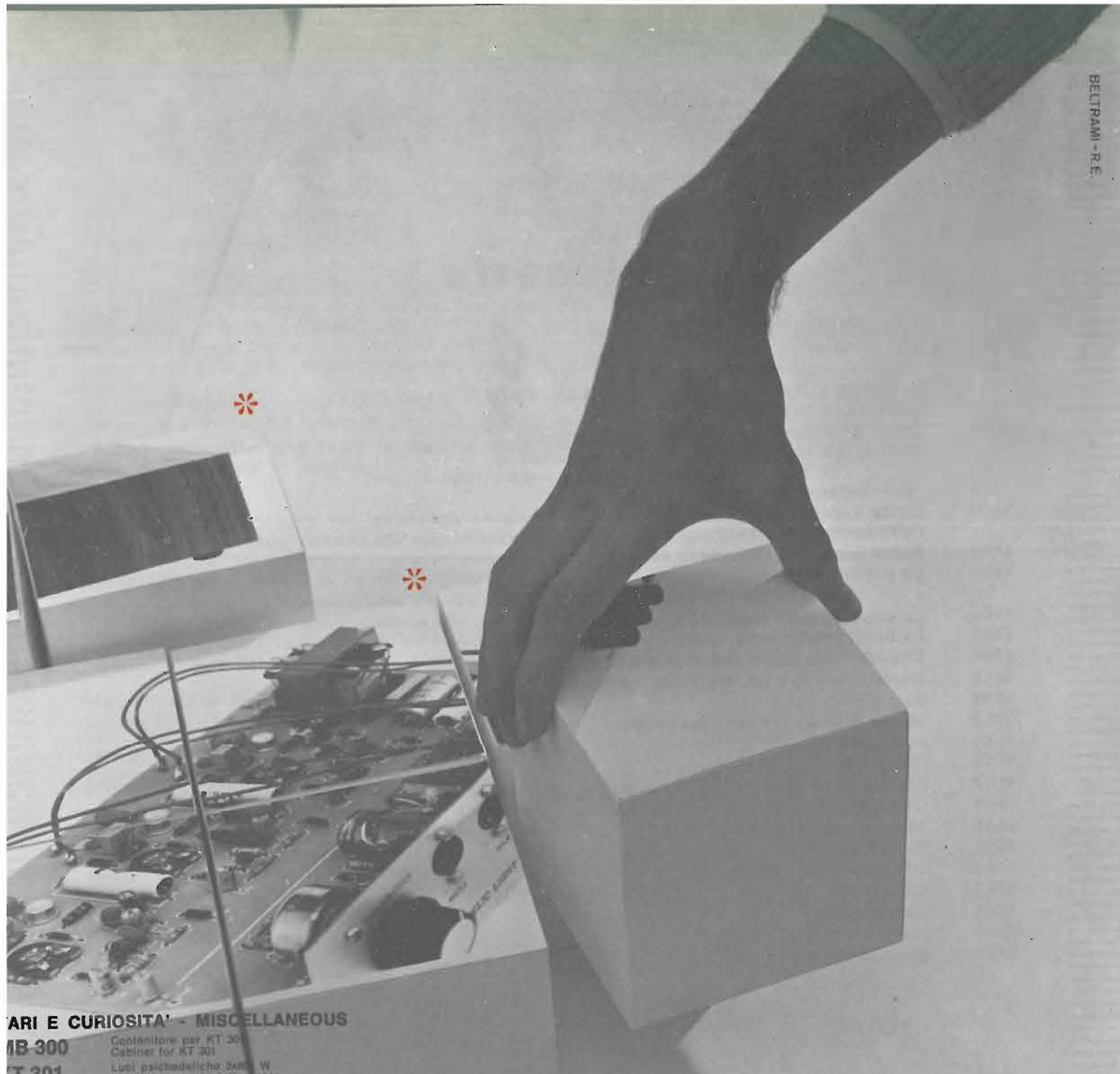

ARI E CURIOSITA' - MISCELLANEOUS

- KT 300 Contenitore per KT 301
- KT 301 Luci psichedeliche 2x60 W 3600-Watt psychedelic lights
- KT 302 Interruttore crepuscolare Twilight switch
- KT 303 Regolat. velocità motori AC-Motor speed regulator
- KT 305 Inverter 12 Vcc 220 Vca 150 W 150-Watt 12 VDC - 220 VAC inverter
- KT 306 Riduttore 24/12 Vcc 2 A 24-VDC - 12 VDC - 2 Amp voltage reducer
- KT 307 Temporizzatore Timer
- KT 308 Allarme auto automatico Car alarm (Automatic)
- KT 309 Sirena elettronica Electronic siren
- KT 310 Guardiano elettronico per auto Electronic car watchman
- KT 311 Oscillatore Code practice oscillator
- KT 312 Ozonizzatore per auto Car ozonizer
- KT 313 Ozonizzatore per casa Home ozonizer
- KT 318 Prescaler per frequenza 300 MHz 300 MHz frequency prescaler
- KT 320 Frequenzimetro digitale 0/65 MHz 0/65 MHz digital frequency meter
- KT 321 Orologio digitale Digital clock
- KT 323 Variatore di luci Light dimmer
- KT 324 Ricevitore OM cc AM radio kit
- KT 325 Ricevitore OM cc-cs AM portable radio, AC - DC
- KT 340 Riachiatutto elettronico "Risk it all" electronic quiz game
- KT 341 Amplificatore telefonico Telephone amplifier
- KT 342 Accensione elettronica per auto a scarica capacitiva Capacitive discharge electronic ignition

gioca
 .. nella meraviglia
 di costruirti

(cose che pensavi solo per grandi tecnici)

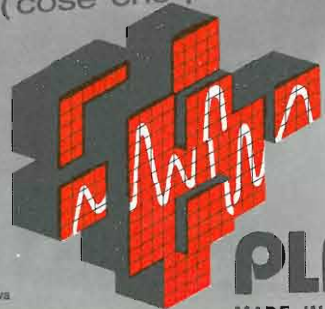

PLAY® KITS PRACTICAL ELECTRONIC SYSTEMS
 MADE IN ITALY

MAS. CAR.

RICETRASMETTITORI CB - OM - FM
 RICETRASMETTITORI VHF
 INSTALLAZIONI COMUNICAZIONI:
 ALBERGHIERE,
 OSPEDALIERE,
 COMUNITA'

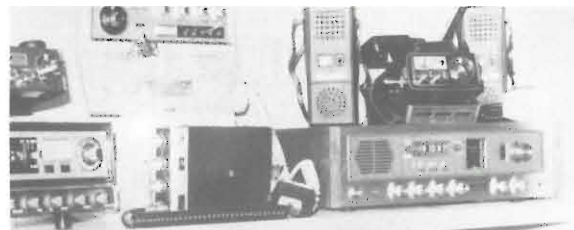

ACCESSORI:
 ANTENNE: CB. OM. VHF. FM.
 MICROFONI: TURNER - SBE - LESON
 AMPLIFICATORI LINEARI:
 TRANSISTORS - VALVOLE
 QUARZI: NORMALI - SINTETIZZATI
 PALI - TRALICCI - ROTORI
 COMMUTATORI D'ANTENNA MULTIPLI
 CON COMANDI IN BASE
 MATERIALE E CORSI SU NASTRO
 PER CW

Qualsiasi riparazione Apparato AM L. 15.000 + Ricambi
Qualsiasi riparazione Apparato AM/LSB/USB L. 25.000 + Ricambi
Qualsiasi riparazione Apparato Ricetrans. Decametriche L. 55.000 + Ricambi
Su apparecchiature non manomesse, contrariamente chiedere preventivo

MAS. CAR. di A. MASTRORILLI - Via R. Emilia, 30 - 00198 ROMA - Telef. (06) 844.56.41

GMH

GIANNI VECCHIETTI

Casella Postale 3136 - 40100 BOLOGNA

LA NOSTRA AZIENDA, IN FASE DI ESPANSIONE E POTENZIAMENTO,

RICERCA

IL SEGUENTE PERSONALE :

A) Tecnici di laboratorio

età 20 / 35 anni; esenti da obblighi di leva; capacità di autogestione; approfondita conoscenza elettronica in generale.

B) Magazzinieri

età 25 / 35 anni; esenti da obblighi di leva; capaci di gestire un magazzino con circa 10.000 voci codificate; idonei ad operare con procedure di carico e scarico a mezzo elaboratore; capacità di autogestione; conoscenza anche superficiale dei materiali elettronici.

C) Addetti al reparto spedizioni

età 18 / 30 anni; esenti da obblighi di leva; capaci di preparare e confezionare gli ordinativi della ns. clientela; conoscenza anche superficiale dei materiali elettronici.

GLI INTERESSATI SONO PREGATI DI INVIARE CURRICULUM MANO SCRITTO A: CASELLA POSTALE 3136 - 40100 BOLOGNA INDI CANDO LA POSIZIONE A CUI SONO INTERESSATI, LE PRECEDENTI ESPERIENZE DI LAVORO, LA RETRIBUZIONE RICHIESTA E IL TITOLO DI STUDIO. SI PREGA DI NON TELEFONARE.



MAGNUM
ELECTRONIC

47100 FORLÌ (Italia) Via Ravegnana, 33 - Tel. (0543) 32364

PROGETTAZIONI
COSTRUZIONI
ELETTRONICHE



LA MAGNUM ELECTRONIC
CERCA RIVENDITORI QUALIFICATI
A LIVELLO PROVINCIALE
E/O REGIONALE
PER LE ZONE ITALIANE LIBERE.

NOSTRI RIVENDITORI ATTUALI:

LOMBARDIA	/	SAET INTERNATIONAL
PIEMONTE	/	
VENETO	/	PAOLETTI
TOSCANA	/	
UMBRIA	/	
LAZIO	/	MAS-CAR
SICILIA	/	C.A.R.E.T.
VERONA	/	
VICENZA	/	ELETTRONICA 2001
FERRARA	/	MORETTI
BOLOGNA	/	SAET
ANCONA	/	ELETTRONICA PROFESSIONALE

Ditta RONDINELLI (già Elettro Nord Italiana)
via Bocconi, 9 - 20136 MILANO - Tel. 02-58.99.21

VALVOLE

Table listing various vacuum tube types (TIPO) and their prices (LIRE). Includes models like ECL84, EY87, 6X4, etc.

CIRCUITI INTEGRATI

Table listing integrated circuits (TIPO) and their prices (LIRE). Includes models like SN7403, SN7404, SN7407, etc.

CONDENSATORI ELETTROLITICI

Table listing electrolytic capacitors (TIPO) and their prices (LIRE). Includes specifications like 22 mF 25V, 100 mF 50V, etc.

ATTENZIONE - CONDIZIONI GENERALI DI VENDITA

Gli ordini non verranno da noi evasi se inferiori a L. 5.000 (cinquemila) o mancanti di anticipo minimo di L. 3.000 (tremila), che può essere inviato a mezzo assegno bancario, vaglia postale o in francobolli. Pagando anticipatamente si risparmiano le spese di diritto assegno. Si prega scrivere l'indirizzo in stampatello compreso CAP.

Ditta RONDINELLI (già Elettro Nord Italiana)
via Bocconi, 9 - 20136 MILANO - Tel. 02-58.99.21

MATERIALI PER ANTIFURTO E AUTOMATISMI IN GENERE

R 27/70 - V.F.O. per apparati CB sintetizzati con sintesi 37.600 MHz, per sintesi diversa comunicare la sintesi oppure marca e tipo di baracchino sul quale si vuole applicare il V.F.O. che sarà tarato sulla frequenza voluta L. 28.000 + s.s.
151/E Equalizzatore preamplificatore stereo per ingressi magnetici senza comandi curva equalizzazione R.I.A.A. + 1 DB - bilanciamento canali 2 DB - rapporto S/N migliore di 80 DB - sensibilità 2/3 mV. Alimentazione 12 V o più variando la resistenza di caduta. Dimensioni mm. 80 x 50 L. 5.800 + s.s.
151/T - Controllo di toni attivo mono, esatta e attenuazione 20 DB da 20 a 20.000 Hz max. segnale input. 50 mV per max. out 400 mV RMS - Abbinandò due di detto articolo al 151/E è componibile un ottimo preamplificatore stereo a comandi totalmente separati L. 5.800 + s.s.
151/50 - Amplificatore finale 50 Watt RMS con segnale ingresso 250 mV alimentazione 50 V L. 16.500 + s.s.

ALTOPARLANTI PER HF

Table listing high frequency speakers (ALTOPARLANTI PER HF) with columns for diam., frequency, power, and type. Includes models like 156 B 1, 156 E, 156 F, etc.

TWEETER BLINDATI

Table listing tweeters (TWEETER BLINDATI) with columns for diam., frequency, power, and type. Includes models like 156 T, 156 U, 156 V, etc.

SOSPENSIONE PNEUMATICA

Table listing pneumatic suspension speakers (SOSPENSIONE PNEUMATICA) with columns for diam., frequency, power, and type. Includes models like 156 XA, 156 XB, 156 XC, etc.

STRUMENTI DI TIPO ECONOMICO

31 P - Filtro Cross-Over per 30/50 W 3 vie 12DB per ottava 4 opp. 8 Q L. 14.400 + s.s.
31 Q - Filtro come il precedente ma solo a due vie L. 12.600 + s.s.
153 H - Giradischi professionale BSR Mod. C 117 cambiadischi aut. L. 57.600 + s.s.
153 L - Piastra giradischi automatica senza cambiadischi modello ad alto livello professionale - senza testina con testina pezzo o ceramica con testina magnetica L. 72.000 + s.s., L. 75.600 + s.s., L. 86.400 + s.s.

TRASFORMATORI

158 A - Entrata 220 V - uscita 9 / 12 / 24 V - 0,4 A L. 1.800 + s.s.
158 AC - Per accensione elettronica più schema del vibratore tipico con 2 transistori 2N 3055, nucleo ferite dimens. 35x35x30 L. 3.000 + s.s.
158 CD - Entrata 220 V - uscita 8 / 12 V - 2 A e 160 V - 100 mA L. 4.200 + s.s.
158 D - Entrata 220 V - uscita 6 / 12 / 18 / 24 V - 0,5 A (6+6+6+6) L. 2.880 + s.s.
158 E - Entrata 220 V - uscita 12 + 12 V - 0,7 A L. 2.880 + s.s.
158 I - Entrata 220 V - uscita 6 / 9 / 12 / 18 / 24 / 30 V - 2 A L. 5.440 + s.s.
158 I/30 - Entrata 220 V - uscita 30 V - 2,5 A L. 5.440 + s.s.
158 M - Entrata 220 V - uscita 35 / 40 / 45 / 50 V - 1,5 A L. 5.440 + s.s.
158 N - Entrata 220 V - uscita 12 V - 5 A L. 5.440 + s.s.
158 N2 - Entrata 220 V - uscita 6 / 12 / 24 V - 2 A L. 5.440 + s.s.

Table listing transformer models (S C R) and their prices (LIRE). Includes models like 8 A 600 V, 10 A 400 V, 300-C400, etc.

REGOLATORI E STABILIZZATORI 1,5 A

TIPO DISPLAY E LED LIRE
8 A 600 V 2400
10 A 400 V 2200
B30-C400 2400
B30-C750 2400
830-C1200 3300
840-C1000 6000
B40-C2200/3200 7700
B80-C7500 7700
B80-C1000 12000
B80-C2200/3200 32000
B120-C2200 55000
B80-C8500 2000
B80-C7000/9000 82000
B120-C7000 78000
B200 A 30 valanga controllata 6800
B200-C2200 1650
B400-C1500 990

VISITATECI O INTERPELLATECI
TROVERETE: transistori, circuiti integrati, interruttori, commutatori, dissipatori, portafusibili: spinotti, jack, Din, giapponesi, boccole, bocchettini, manopole, variabili, impedenze, zoccoli, contenitori, nonché materiale per antifurto come: contatti a vibrazione, magnetici, relè di ogni tipo e tutto quanto attinente all'elettronica.



BREMI

43100 PARMA - Via Pasubio, 3/C - Tel. 0521/72209

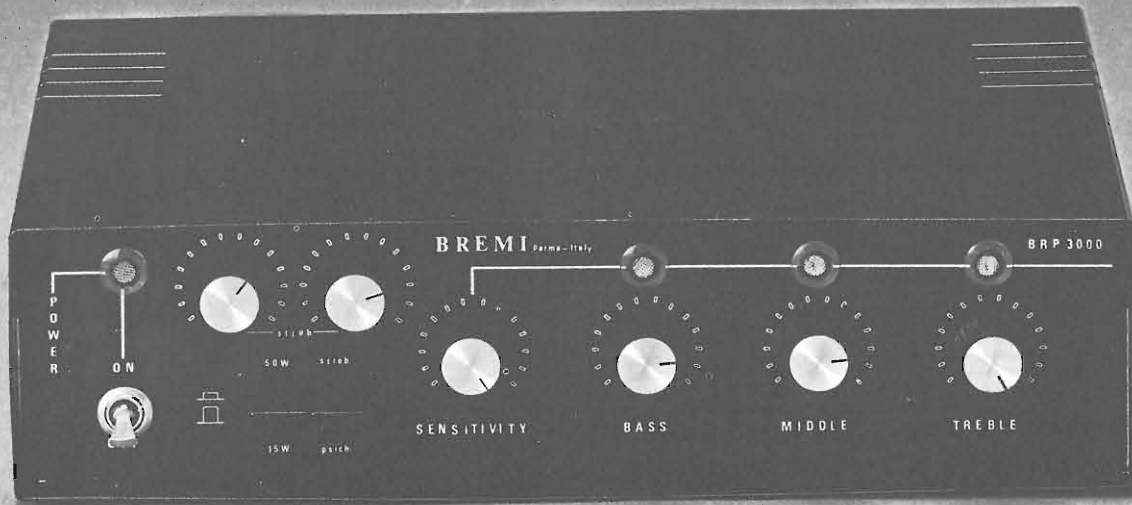

LUCI PSICHEDELICHE

3000 W musicali, con stroboscopio
mod. BRP-3000

ALIMENTATORE STABILIZZATO AUTOPROTETTO PW5262/3

- Corrente erogata per uso continuo 4 A;
- Tensione regolabile da 10 a 15 V;
- Dimensioni 160 x 80 x 38 mm (escl.dissipatore)

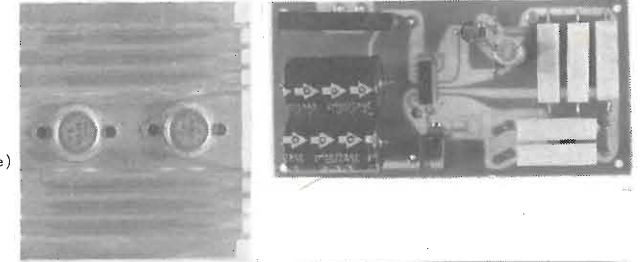

COMPLETO DI TRASFORMATORE

AMPLIFICATORE PA5269

- Frequenza di lavoro 88-110 MHz;
- Potenza di uscita 100 W;
- Dimensioni 140 x 73 x 42 mm (escl.dissipatore)



VU-METER AMPLIFICATO VU5265

- Indicatore di modulazione per T5252;
- Dimensioni strumento indicatore 42 x 42 mm;

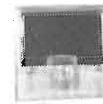

VU-METER AMPLIFICATO VU5268

- Indicatore di segnale per R5257;
- Dimensioni strumento indicatore 42 x 42 mm;

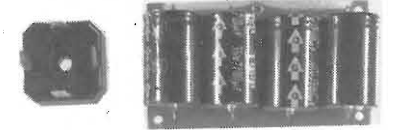

ALIMENTATORE PW5270 (per PA5269)

- corrente erogata per uso continuo 7 A;
- tensione erogata 26 V cc

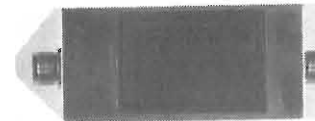

COMPLETO DI TRASFORMATORE

FILTRO PASSA BASSO LPF 5271

- Potenza massima 140 W;
- Attenuazione nella gamma 88-105 MHz 1-1,5 dB;
- Attenuazione a 180 MHz 60 dB;

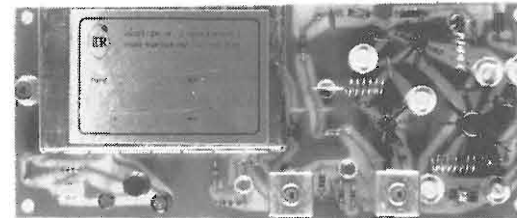
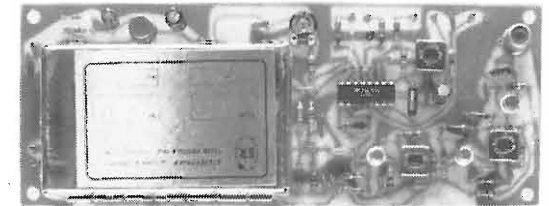

Ricevitore FM per ponti R 5257
A conversione quarzata
Frequenza di lavoro 88 - 110 MHz
Dimensioni mm. 70 x 180 x 28

Eccitatore - Trasmettitore FM T 5252

Frequenza di lavoro 88 - 110 MHz
Deviazione 100 KHz
Dimensioni mm. 75 x 180 x 28



Eccitatore - Trasmettitore FM per ponti T 5258

Frequenza di lavoro 88 - 110 MHz
A conversione quarzata
Dimensioni mm. 75 x 180 x 28

Filtro + Amplificatore PA 5254

Frequenza di lavoro 88 - 110 MHz
Potenza di uscita 10 W
Dimensioni mm. 160 x 50 x 25

(escl: dissipatore)

elettronica di LORA R. ROBERTO
13050 PORTULA (Vc) - Tel. (015) 75 156



CATALOGO GENERALE A RICHIESTA

Signal di ANGELO MONTAGNANI

Aperto al pubblico tutti i giorni sabato compreso
ore 9 - 12.30 15 - 19.30

57100 LIVORNO - Via Mentana, 44 - Tel. 27.218 - Cas. Post. 655 - c/c P.T. 22/8238

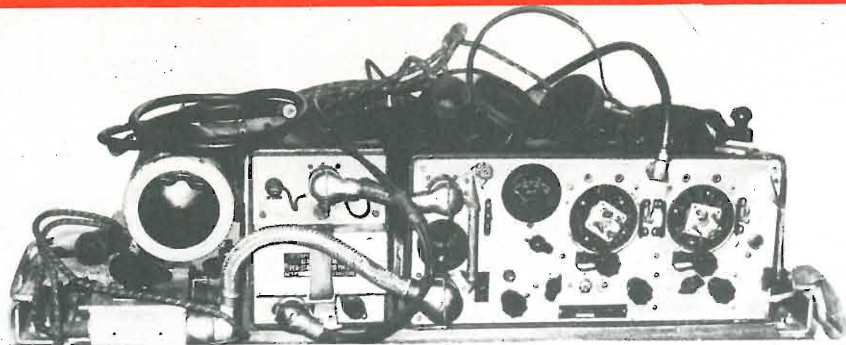

Stazione base radio ricetrasmittente 19 MK II originale americana di produzione canadese - frequenza coperta da 2 a 4,5 Mc da 4,5 a 8 Mc (gamma dei 40 m - 45 m - 80 m) frequenza variabile + radiotelefono VHF 235 Mc. Impiega 15 valvole di cui 6/6K7G 2/6K8 2/6V6 1/6H6 1/EF50 1/6B8 1/E1148 1/807 (tutte valvole correnti e reperibili sul mercato). Alimentazione a dynamotor 12 V 15 A. Corredata di variometro d'antenna, cavi per il suo funzionamento, cuffia e microfono, tasto e manuale di istruzioni in italiano. Peso kg 53. Dimensioni cm 95 x 34 x 28. Funzionante, provata 12 Vcc L. 85.000 + 15.000 i.p.
Funzionante solo in AC 220 V L. 135.000 + 15.000 i.p.

Catalogo generale: raccoglie tutto dettagliato il materiale da noi posto in vendita nell'anno 1976 e in parte pubblicizzato nelle pagine della Rivista «cq elettronica» di Bologna.

Lo potrete ricevere inviando L. 3.500 + 500 s.s. a mezzo c/c P.T. 22/8238, oppure a mezzo vaglia, assegni circolari o francobolli.

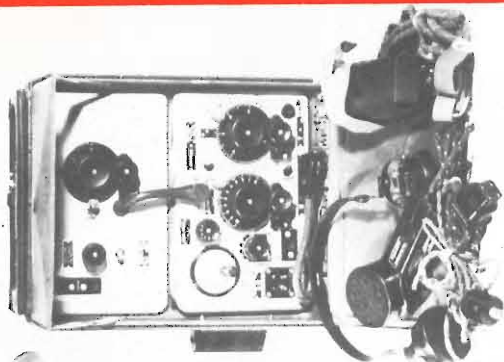

Stazione radio ricevente e trasmittente tipo **Wireless sets n. 18**; frequenza variabile da 6 a 9 Mc; 40÷45 metri. Manuale con variabile, forma rettangolare, dimensioni cm 45 x 28 x 16. Peso circa kg 10. Corredata del supporto di antenna orientabile e relativi elementi componibili: impiega n. 6 valvole termoioniche: 3 valvole ARP12 - 2 AR8 - 1 ATP4. Il suo funzionamento è con batterie a secco 162 V e 3 V filamento. Viene corredata di: microfono originale, cuffia originale, tasto telegrafico, antenna, manuale originale tecnico. Funzionante provata L. 30.000 + 5.000 i.p. escluso le batterie di cui sopra che possiamo fornire a L. 25.000 la serie.

Stazione radio ricetrasmittente **Wireless set** - tipo 48 MK I. Portatile. Produzione canadese. Peso kg 10. Dimensioni forma rettangolare cm 45 x 28 x 16 + supporto di antenna orientabile. Funzionante a batterie a secco. Frequenza variabile da 6 a 9 Mc, 40÷45 m. Calibrata a cristallo con cristallo 1000 Kc. Impiega 10 valvole di cui: 3/ILD5 2/ILN5 2/ILA6 2/1A5 2/1299-3D6. Viene corredata di: antenna - cuffia - microfono - tasto - manuale tecnico.
L. 40.000 + 5.000
1) versione funzionante senza batteria
L. 65.000 + 5.000
2) versione funzionante con batterie

APPARECCHI
per RADIO - TELE
DIFFUSIONE

apparecchiati
re per radio
diffusione:
TRASMETTITORI 15 W. RF
PONTI RADIO
AMPLIFICATORI TRANSISTORIZZATI
AMPLIFICATORI VALVOLARI
100 W. RF - 200 W. RF - 400 W. RF
800 " " "
1500 " " "
3000 " " "
6000 " " "

OLTRE 800 STAZIONI OPERANTI
IN ITALIA ED ALL'ESTERO.....

FILTRI IN CAVITA' / COLLINEARI
ANTENNE DIRETTIVE / MODULATORE per telediffusione:
TRASMETTITORI UHF / VHF
PONTI TELEVISIVI
AMPLIFICATORI TV COLORE



COSTRUZIONI ELETTRONICHE S.M.C.

di S. NICOLOSI & C.

Uffici e Stabilimento

① CAMPOCHIESA D'ALBENGA - 17031 Albenga - C.P. 100 - ☎ 0182/570.346

ELT elettronica

Spedizioni celeri
Pagamento a 1/2 contrassegno
Per pagamento anticipato,
spese postali a nostro carico.



VFO 27

VFO 100

Adatto per pilotare trasmettitori FM operanti su 88-104 MHz; uscita 100 mW; monta il circuito modulatore FM, deviazione ± 75 KHz; alimentazione 12-16 V; dimensioni 13 x 6; nei seguenti modelli:
88-92,5 MHz - 92-97 MHz - 97-102,5 MHz - 102,5-108 MHz
L. 27.500

Amplificatore finale 10 W per 88-108 MHz, adatto al VFO 100; alimentazione 12 V.
L. 43.000

VFO 27

Gamma di frequenza 26-28 MHz, stabilità migliore di 100 Hz/h, uscita 100 mW, alimentazione 12-16 V
L. 24.500

PRESCALER 500 MHz

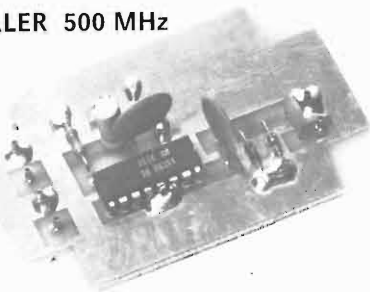

Equipaggiato con 11C90 e diodi UHF, permette la lettura di VHF e UHF - Alimentazione: 5 V - Divide per 10 - Dimensioni 4,5 x 7
L. 35.000

ALIMENTATORE AF-5

Ingresso 220 V uscita 5 V 1,5 A

L. 17.000



Contenitore metallico molto elegante, adatto ai nostri VFO, completo di demoltiplica, manopola, interruttore, spinotti, un metro di cavetto, un metro di cordone bipolare rosso nero, viti, scala senza o con riferimenti su 360° (a richiesta comando « clarifier »), dimensioni 18 x 10 x 7,5
L. 15.500

VFO 27 « special »

Uscita 100 mW su 50 Ω , stabilità migliore di 100 Hz/h, adatto all'AM e all'SSB, alimentazione 12-16 V, dimensioni 13 x 6; è disponibile nelle seguenti frequenze di uscita: «punto rosso» nei seguenti modelli:

36.600-39.800 MHz
34.300-36.200 MHz
36.700-38.700 MHz
36.150-38.100 MHz
37.400-39.450 MHz

L. 24.500

«punto blu»
22.700-24.500 MHz

L. 24.500

«punto giallo»
31.800-34.600 MHz

L. 24.500

A richiesta, stesso prezzo, forniamo il VFO 27 «special» tarato su frequenze diverse da quelle menzionate. Inoltre sono disponibili altri modelli nelle seguenti frequenze di uscita:
VFO « special »
16.400-17.900 MHz
10.800-11.800 MHz
11.400-12.550 MHz
L. 28.000

VFO 72

Frequenza di uscita 72-73 MHz, Pout 100 mW, alimentazione 12-16 V, ingresso BF per modulare in FM; dim. 13 x 6
L. 25.500

FREQUENZIMETRO PROGRAMMABILE 50-F

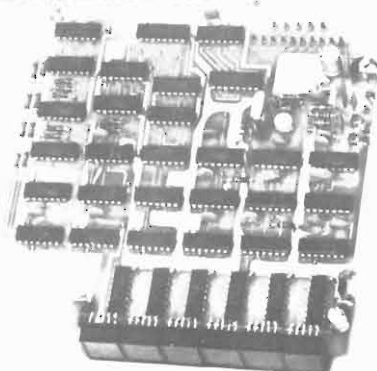

Frequenze di ingresso: 0-50 MHz - Sensibilità: 50 mV - 6 display a stato solido - Alimentazione complessiva 1,1 A - 5 V - Oltre che come normale frequenzimetro, si può usare abbinato a qualsiasi RICEVITORE o RICETRAS per leggere la frequenza di ricezione o di trasmissione - Dimensioni 15 x 15,5
L. 95.000

Tutti i moduli si intendono in circuito stampato (vetronite), imballati e con istruzioni allegate.

ELT elettronica - via T. Romagnola, 92 - tel. (0571) 49321 - 56020 S. Romano (Pisa)

Ricorda!

Quando scegli uno strumento di misura, la sua specializzazione deve essere anche la tua.



E' vero. Ci sono tanti e rispettabilissimi strumenti di misura, ma l'importante per te è che siano specializzati nel tuo problema. I tester PANTEC - una divisione della Carlo Gavazzi - ti offrono questa specializzazione al più alto livello, perchè nascono da una specifica esperienza nel tuo settore. Questa esperienza, ben nota nel campo degli strumenti elettronici e dei sistemi integrati di controllo, ti propone ora il nome PANTEC come una precisa garanzia di affidabilità e precisione.

Questo ed altri tester PANTEC sono disponibili presso il tuo Rivenditore.

PANTEC
DIVISION OF CARLO GAVAZZI

Strumenti di misura alla misura del tuo problema.



KITs AZ

I KITs vengono forniti completi di circuito stampato FORATO e SERIGRAFATO, componenti vari e accessori, schemi elettrici e di cablaggio, istruzioni per il montaggio e l'uso.

AZ C3

INDICATORE DI CARICA ACCUMULATORE AUTO

Visualizza in ogni istante lo stato della batteria dell'auto, con 3 indicazioni; Led verde: tutto bene, Led giallo: attenzione, Led rosso: pericolo. Alimentazione 12 V 30 mA.

KIT L. 5.000 Montato L. 6.000

AZP2

Microamplificatore con TAA611B

- Alimentazione 6÷12 V / 85÷120 mA
- Pu efficace 0,7÷1,5 W su 4÷80 Ω
- Dimensioni 40 x 40 x 25 mm

KIT L. 3.200

PREMONTATO L. 4.000

AZP5

Miniamplicatore con TBA800

- Alimentatore 6÷24 V / 70÷300 mA
- Pu efficace 0,35÷4 W su 8÷16 Ω
- Dimensioni 50 x 50 x 25 mm

KIT L. 4.000

PREMONTATO L. 5.000

AZ PS

tipo	337	378
Potenza	2+2 W	4+4 W
V Alimentatore	12-24 V	16-30 V
I max	max 500 mA	max 700 mA
I alim	8-16 Ω	8-16 Ω
Kit	L. 7.000	8.600
Montato	L. 8.000	9.500

AZ-IBS

INDICATORE DI BILANCIAMENTO STEREO AUTOPROTEGTO
Utile per il bilanciamento di amplificatori di potenza da 2 W a 100 W R.M.S. mediante regolazione interna. Dimensioni 40 x 20 x 55 mm

KIT L. 4.000
PREMONTATO L. 5.000

AZ-VUS
INDICATORE D'USCITA AMPLIFICATO

MONO

AZ-VUS
INDICATORE D'USCITA AMPLIFICATO
STEREO

Progettato per l'uso quale indicatore di tensione d'uscita per preamplificatori Alta Fedeltà può essere ottimamente utilizzato come VU meter per amplificatori di potenza. Sensibilità, per la max deviazione, da 550 mV a 250 μV eff - 990 W su 8 Ω - Alimentazione maggiore di 9 V cc.

KIT mono L. 5.000 montato L. 6.000 - KIT stereo L. 10.000 mont. L. 11.000

AZ MM1
KIT L. 6.000 MONTATO L. 7.500

METRONOMO MUSICALE con 555
Regolazione continua del tempo di battuta da 40 (grave) a 210 (prestissimo) - Indicazione acustica e a LED - Alimentazione 6÷12 V / 25 mA max
Dimensioni 60 x 45 mm

Penna per la preparazione dei circuiti stampati diretti su rame L. 3.000
Ventola tangenziale piccola L. 6.000
Ventola a chiocciola Vc 55 L. 5.000
Ventola tangenziale grande L. 7.000
Confezione grasso silicone gr. 25 L. 4.000

via Varesina 205
20156 MILANO - ☎ 02-3086931

PIZZA PROVA CIRCUITI INTEGRATI

Permette un facile accesso ad ogni piedino - Risolve i problemi di prova con ogni tipo di sonda - Evita il pericolo di danneggiamento degli integrati.

modello	lire
TC-8	9.600
TC-14	5.940
TC-16	6.220
TC-16 LSI	11.720
TC-18	13.070
TC-20	15.130
TC-22	15.130
TC-24	18.100
TC-28	19.940
TC-36	26.050
TC-40	27.450

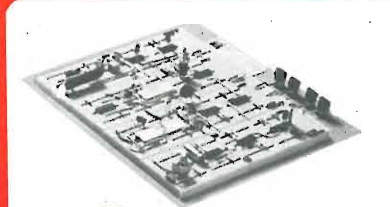

PIASTRE PROTOTIPI

tipo	punti	C.I.	lire
200-K	728	8	24.750
208	872	8	37.800
201-K	1032	12	32.600
212	1024	12	45.650
218	1760	18	61.350
227	2712	27	78.400
236	3648	36	104.500

LEDs DIGIT MULTIPLI



7 display TEXAS lente bianca multiplexati - catodo comune
12 display TEXAS lente rossa
9 display piatto rosso
12 display PANAPLEX gas
— Forniti con schema collegamenti. Disponibilità display Fairchild, Opcoa, National, Litronix L. 5.000

E' disponibile su richiesta il catalogo generale e il listino prezzi di tutti i materiali a magazzino. Spedizioni in contrassegno. Spese di trasporto a carico del destinatario.

COMPONENTI



NOVITA'

OCCASIONI

Pacco materiali vari kg. 2 circa L. 2.000
Pacco 1/2 kg vetronite L. 1.500
100 resistenze assortite L. 500
25 resistenze alto wattaggio assortite L. 2.500
15 trimmer per c.s. 2 W assortiti con perno teflon Ø 6 L. 1.500
10 manopole piccole Ø 6 L. 500
10 commutatori a slitta L. 1.500
1 testina registrat. Geloso Mod. Cr. 15 registrazione e cancellaz. L. 2.500
5 NTC 390 Ohm L. 1.000
1 elegante borsello in skay o vinilpelle L. 1.500
10 valv. ass. Magnadyne L. 3.500
100 condensatori ceramici in mica argentata L. 1.500

XR 2216 - Monolitic Compander - Compressore espansore della dinamica dei segnali BF. Adatto per impianti di alta fedeltà e per ottenere registrazioni perfette. L. 8.100

XR 2206 - Generatore di funzioni da 0,1 Hz a 1 MHz distorsione massima 0,5%. Il migliore ed il più versatile attualmente in commercio. L. 6.500

XR 4151 - Convertitore Tensione - Frequenza. - Da 0 Volt a 10 Volt e da 0 Hz a 10 Khz. Per realizzare volmetri ed Ommetri digitali in abbinamento con un frequenzimetro. Linearità delle 0,1%. Per applicazioni professionali ed industriali utile per realizzare un moog economico. L. 9.500

XR2240 Timer programmabile. - Per tempi da un microsecondo a parecchi giorni. Precisione dello 0,5%. Utile per realizzare convertitori A/D e per sintetizzatori di frequenza. L. 4.500

ICL 8211 - Rivelatore di calo di tensione rispetto al livello prestabilito. L. 2.500

ICL 8212 - Rivelatore di aumento di tensione rispetto al livello prestabilito.

Entrambi possono essere usati come:

- precisi riferimenti di tensione programmabile;
- Zener regolabili con continuità mediante un partitore da 2 a 30 V;
- regolatori serie e regolatori shunt di tensione;
- indicatori precisi di minimo e di massimo;
- generatori di corrente costante.

A.Z. PU 1030
AMPLIFICATORE DI POTENZA FINALI D'ARLINGTON
Modulo amplificatore a simmetria complementare Darlingtion HI-FI
Pu 10÷30 W
V. alimentazione ±14÷±26 Vcc
I. max alim. 0,6÷1,3 A
Kit L. 15.000

RC 4-8 Ω
V. alimentazione ±14÷±26 Vcc
I. max alim. 0,6÷1,3 A
Kit L. 15.000

Risposta in freq. (per Pu max)
5 Hz - 35 Hz
Dtot (a Pu max) <0,5 %
Montato L. 18.000

AZ TP
TEMPORIZZATORE FOTOGRAFICO INTEGRATO 1-99 sec

V. alimentazione 9 Vcc o 12 Vcc
I. Alimentazione Regolazione a scatti di 1 sec
Potenza commutab. max 10 A 220 V
Comando di utiliz. N.N. e N.O.
Kit L. 12.500



Montato L. 15.000

Radiatori - Cavi RG8, RG58 - R, L, C - trimmer, potenziometri, manopole - Altoparlanti HI-FI - Transistor - Darlingtion - TTL, MOS, ECL - Connettori ecc. Richiedete il catalogo-listino.

TRASFERIBILI MECANORMA

10 striscie L. 1.800
al rotolo L. 1.800
Richiedeteci i cataloghi Mecanorma e listini

COMPONENTI



OROLOGI E CRONOMETRI MOS-LSI

M 1001 B - National - Modulo completo 4 digit - radio clock L. 15.000
MM 5311 - National 28 pin BCD multiplex 6 digit L. 11.000
MM 5314 - National 24 pin BCD multiplex 6 digit L. 9.000
MK. 50250 - Mostek 28 pin multiplex 6 digit 24 h - Allarm. L. 12.900
MK. 5017 - Mostek 24 pin - multiplex - 6 digit 3 versioni L. 26.500
ICM. 7205 - Intersil Crono 24 pin mux 3 funzioni 6 digit L. 30.000
ICM. 7045 - Intersil - crono 28 pin mux. 4 funzioni 8 digit L. 45.000
AY.5-1224-GIE - Orologio 16 pin 4 digit mux. L. 6.500

CONTATORI FREQUENZIMETRI CONVERTITORI A-D

MK. 5002-5007 - Mostek contatori 4 digit con display decoder L. 16.000
MK. 5009 - Mostek base tempi contatori 16 pin DC 1 MHz L. 25.000
ICM. 7208 - Intersil - Contatore 6 MHz 7 digit 28 pin + IVA L. 34.000
ICM. 7207 - Intersil - Base tempi per 7208 14 pin + IVA L. 9.900
LD.110 - LD.111 - Siliconix - Coppia convertitore AD + Contatore 3 / 1/2 digit - Mux L. 30.000
8052-7101 - Intersil - Coppia Convertitore AD - Contatore 3 1/2 digit BCD L. 35.000
3814 - Fairchild - Voltmetro digitale 4 1/2 digit L. 25.000

MULTIFUNZIONI

M.252 - Generatore di ritmi L. 10.000
5024 - Generat. per organo L. 14.000
8038 - Generat. di funzione L. 5.000
555 - Timer L. 1.200
556 - Dual timer L. 2.400
11 C 90 - Prescaler ÷ 10-11 - 650 MHz L. 19.500
UAA.170 - Pilota 16 led per scale L. 4.500
LM.3900 - OP-AMP - quadruplo L. 1.600
LM.324 - OP-AMP - quadruplo L. 4.000
NE.536 - FET - OP-AMP L. 6.000
SN.76131 - Preamplificatore stereo L. 1.800
ma 739 - Preamplificatore stereo L. 1.800
78XX - Serie regolatori positivi L. 2.000
79XX - Serie regolatori negativi L. 2.000
FCD.810 - Foto isolatore 1500 V L. 1.200
F8 - Microprocessor - Fairchild L. 250.000

E' disponibile su richiesta il catalogo generale e il listino prezzi di tutti i materiali a magazzino. Spedizioni in contrassegno.

Spedizione: contrassegno - Spese trasporto (tariffe postali) a carico del destinatario. I prezzi vanno maggiorati di IVA - Chiedeteci preventivi.

via Varesina 205
20156 MILANO - ☎ 02-3086931



MODULI PER LUCI PSICHEDELICHE

Potenza: 1000 W per canale
Sensibilità: 250 mV su carico finale

Modulo bassi L. 5.900
Modulo medi L. 5.200
Modulo alti L. 5.200

I tre moduli, montati in un elegante contenitore in legno, con pannello anteriore serigrafato, completo di 3 potenziometri per il controllo della sensibilità con relative manopole e lampade spia, e pannello posteriore munito di 3 prese. Ticino per il collegamento delle lampade esterne, più una presa per l'ingresso del segnale di bassa frequenza e spina con cavo per l'alimentazione di corrente

Montato e collaudato L. 38.000

N.B. - Dall'apparecchio sopradescripto sono escluse le lampade esterne.

LE INDISPENSABILI EDIZIONI E.C.A.

DVT	- Equivalenze diodi e zener	L. 3.000
ICL	- Data book integrati lineari	L. 4.200
ICD	- Data book integrati digitali	L. 6.800
THT	- Data book SCR - DIAC - TRIAC	L. 5.800
TVT	- Equivalenze transistors	L. 3.000
DTE 1	- Data book trans. europei	L. 3.000
DTE 2	- Data book diodi e zener	L. 3.000
DTA 3	- Data book trans. americani	L. 3.000
DTJ 5	- Data book trans. giapponesi	L. 3.000

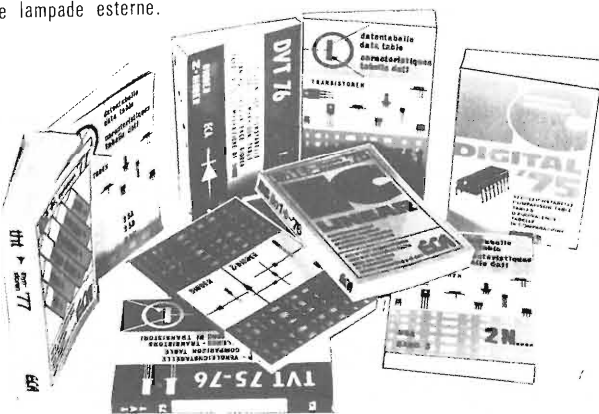

NUOVI FILTRI CROSS-OVER



DUE VIE:

Frequenza d'incrocio 2500 Hz
Attenuazione 12 dB/ottava
Potenza 100 W L. 7.200

TRE VIE:

Frequenza incrocio 600 e 4500 Hz
Attenuazione 12 dB/ottava
Potenza 100 W L. 9.000

TRE VIE:

Come modello precedente con regolazione dei toni medi e alti. Montato in elegante frontale metallico serigrafato L. 18.000

CONDIZIONI DI VENDITA:

Non si evadono ordini inferiori a L. 5.000 escluse le spese di trasporto. - Tutti i prezzi si intendono comprensivi di IVA. Pregasi non richiedere ulteriori informazioni. - La presente pubblicazione annulla e sostituisce le precedenti. Non disponiamo di cataloghi.

CONDIZIONI DI PAGAMENTO:

Anticipato o a mezzo contrassegno allegando all'ordine un anticipo di L. 1.500 anche in francobolli. - Non si accettano altre forme di pagamento. - Richieste non conformi a quanto sopra verranno cestinate senza riscontro.

E.A.V. - Elettroacustica Veneta - via Firenze 24 - 36016 THIENE (VI) - Tel. (0445) 31904

new icom

IC 211E - ICOM

Ricetrasmittitore VHF con lettura digitale con controllo PLL - ideale per stazione base funzionamento in SSB/CW/FM per la frequenza dai 144-146 MHz a VFO. Completo di circuito di chiamata e per funzionamento in duplex. Potenza di uscita in RF: FM: 1-10W regolabile. CW: 10W - SSB 10W PEP - alimentazione AC/DC 220 V e 12 V.

L. 795.000 IVA compresa

IC 245 - ICOM

Ricetrasmittitore VHF/FM/SSB/CW a lettura digitale con controllo PLL - Per stazione mobile o fissa frequenza di lavoro 144-146 MHz Potenza di uscita in RF: 10W - completo di unità separata per operazioni in SSB per la frequenza 144-146 MHz con lettura ogni 100 Hz. Potenza di uscita RF SSB 10W PEP CW 10W.

L. 590.000 IVA compresa

IC 202 - ICOM

Ribetrasmittitore VFO in SSB su 144 MHz. Portatile.

L. 260.000

IVA compresa

IC 240 - ICOM

Ricetrasmittitore VHF/FM - per stazioni mobili completo d'accessori per il funzionamento sulla frequenza 144-146 MHz. Sistema PLL - 22 canali - Potenza uscita in RF 1/10W - fornito completo di canali per 11 ponti e 4 simplex.

L. 295.000

IVA compresa

IC 215 - ICOM

Ricetrasmittitore FM/VHF portatile completo di accessori - Funzionante sulla frequenza 144/146 MHz controllato a quarzo 15 canali - 2 potenze di uscita in radiofrequenza: 0,5/3W - Funzionante con pile tipo mezza torcia. Fornito di quarzo per 10 ponti e due simplex.

L. 260.000

IVA compresa



MARCUCCI S.p.A.

il supermercato dell'elettronica

20129 Milano - Via F.lli Bronzetti, 37 Tel. 7386051

STRUMENTAZIONE GENERATORI DI SEGNALI R.F. PROFESSIONALI

AN/URM 25 F	10 kHz - 50 MHz
TS 413 BU	70 kHz - 40 MHz
608 D H.P.	2 MHz - 408 MHz Hewlett Pak.
J 14	2/250 MHz Avo Signal
605/A	Test oscillators Hewlett Pakard
608/C	Generatore di segnali H. P.

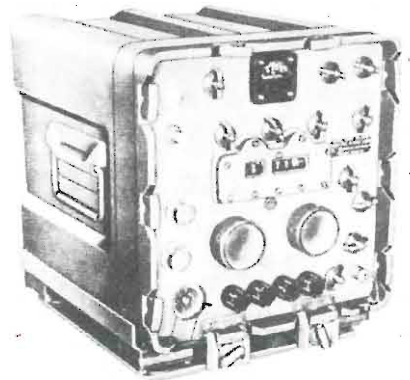

FREQUENZIMETRI

AN URM/32	20 + 1.000 Mc.
AN USM/159	20 — 1.000 Mc.
TS 186/UP	

OSCILLOSCOPI

OS 50	3 kHz 15 MHz 3" scala a specchio
CT 316 DC	15 MHz 4" Hartley e Solatron
545	Tektroniks
545/A	Tektroniks
503	Tektroniks
585/A	Tektroniks a cassette
531/A	Tektroniks
1805	Hichich
LA 265/A	Lavoie

ALTRI TIPI:

CT 432	Wattmetro 1/400MHz 20/2550W
V 200 A	Volmetro elettronico
C 375	Ponte R.C.L. Waine

RICEVITORI A SINTONIA CONTINUA

R 390/A	Collins Motorola con 4 filtri meccanici - Copertura 0,32 MHz in 32 Gamme.
R 391/URR	Collins filtro di media a cristallo - Copertura 05-32 MHz in 32 Gamme.
R 392/URR	Collins filtro di media a cristallo: Copertura 05-32 MHz in 32 Gamme. Versione veicolare a 24 V. HMM 100 kHz 15 MHz in 6 Gam. 05-54 Mc.
SP 600 JL	Racal a sintetizzatore 20 kHz 30 MHz.
SP 600 JX	
RA 17	
CR 100	2/32 MHz Radio ricevitore; Marconi.
HB 22	2/32 MHz SSB receiver Marconi a 220 V.

TELESCRIVENTI KLAYNSMITH

TT 17	Alimentazione 115 V RX-TX
TT 117	Alimentazione 115 V solo RX
TT 4	Alimentazione 11 V RX-TX
TT 76	Perforatore scrivente doppio passo con tastiera e trasmettitore incorporato automatico. Alimentazione 220 V
TT 176	Perforatore scrivente doppio passo a cofanetto con trasmettitore incorporato. Alimentazione universale.
TT 107	Perforatrice scrivente doppio passo a cofanetto alim. 115 V.

TELESCRIVENTI TELETYPE MOD. 28

MOD. 28	KSR Ricetrasmittente
MOD. 28	RO Solo ricevente
MOD. 28	KSR Consol
MOD. 28	Perforatore

APPARECCHIATURE EX-MILITARI CHE VENGONO FORNITE REVISIONATE E FUNZIONANTI

CERCAMETALLI PROBE

Disponibili nei seguenti modelli:

TROPHY HUNTER TREASUREPROBE V MODEL 93035
 COINCOLLECTOR DELUXE N. 9200-D
 MARK I TREASUREPROBE MODEL 9200S
 ELDORADO V DELUXE MOD. 9418-D

Distributori
 esclusivi
 per l'Italia

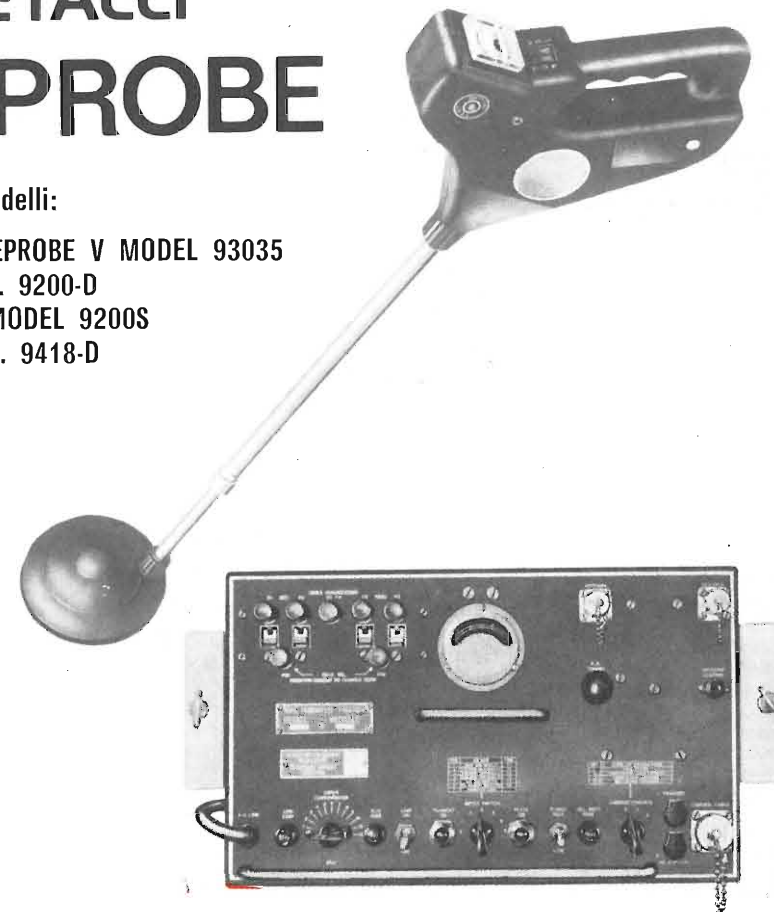

APPARECCHIATURE PER STAZIONI RADIO COMMERCIALI IN FM

Nuovo tipo T 14 TRC/1 « J » in FM diretta e con possibilità di accordo da 88 a 103.

AMPLIFICATORI LINEARI ADATTI PER FM

AM912 con 4CX 150/A in cavità 250 W input frequenza 95/200 MHz.
 AM912/A con 4CX 250/B in cavità 500 W input frequenza 95/200 MHz.

Disponiamo anche del Mixer e relative antenne per la apparecchiature su indicate.

INDUSTRIA **wilbikit** ELETTRONICA

salita F.lli Maruca - 88046 LAMEZIA TERME - tel. (0968) 23580

KIT n. 79 - INTERFONICO GENERICO PRIVO DI COMMUTAZIONI

Questo interfono ideato dalla WILBIKIT si distingue da tutti gli altri attualmente in commercio, in quanto non necessita delle fastidiose commutazioni per parlare ed ascoltare, infatti il suo funzionamento simile a quello telefonico permette la simultanea conversazione da entrambe le parti. Appunto per questa innovazione è particolarmente indicato per essere inserito nei caschi dei motociclisti e permettere così il dialogo altrimenti impossibile, tra il passeggero e il pilota, inoltre la sua versatilità gli consente di essere impiegato, in tutte quelle esigenze in cui è necessario comunicare velocemente con uno o più interlocutori in ambienti come uffici, abitazioni, magazzini, ecc. (il KIT è fornito di un dispositivo di chiamata).

CARATTERISTICHE TECNICHE

Alimentazione 6-8 V.c.c.
Assorbimento max 500 mA.
Sensibilità 50 mV.
Potenza d'uscita 3 watts R.M.S.
Due microfoni piezo in dotazione
Due pulsanti di chiamata in dotazione
L. 13.500

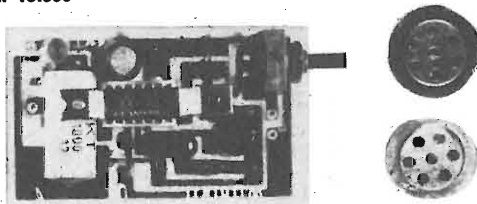

Kit n 1	- Amplificatore 1,5 W	L. 4.500
Kit n 2	- Amplificatore 6 W R.M.S.	L. 7.500
Kit n 3	- Amplificatore 10 W R.M.S.	L. 9.500
Kit n 4	- Amplificatore 15 W R.M.S.	L. 14.500
Kit n 5	- Amplificatore 30 W R.M.S.	L. 16.500
Kit n 6	- Amplificatore 50 W R.M.S.	L. 18.500
Kit n 7	- Preamplificatore Hi-Fi alta impedenza	L. 7.500
Kit n 8	- Alimentatore stabilizzato 800 mA 6 Vcc	L. 3.950
Kit n 9	- Alimentatore stabilizzato 800 mA 7,5 Vcc	L. 3.950
Kit n 10	- Alimentatore stabilizzato 800 mA 9 Vcc	L. 3.950
Kit n 11	- Alimentatore stabilizzato 800 mA 12 Vcc	L. 3.950
Kit n 12	- Alimentatore stabilizzato 800 mA 15 Vcc	L. 3.950
Kit n 13	- Alimentatore stabilizzato 2 A 6 Vcc	L. 7.800
Kit n 14	- Alimentatore stabilizzato 2 A 7,5 Vcc	L. 7.800
Kit n 15	- Alimentatore stabilizzato 2 A 9 Vcc	L. 7.800
Kit n 16	- Alimentatore stabilizzato 2 A 12 Vcc	L. 7.800
Kit n 17	- Alimentatore stabilizzato 2 A 15 Vcc	L. 7.800
Kit n 18	- Riduttore di tensione per auto 800 mA 6 Vcc	L. 2.950
Kit n 19	- Riduttore di tensione per auto 800 mA 7,5 Vcc	L. 2.950
Kit n 20	- Riduttore di tensione per auto 800 mA 9 Vcc	L. 2.950
Kit n 21	- Luci a frequenza variabile 2.000 W	L. 12.000
Kit n 22	- Luci psichedeliche 2.000 W canali medi	L. 6.950
Kit n 23	- Luci psichedeliche 2.000 W canali bassi	L. 7.450
Kit n 24	- Luci psichedeliche 2.000 W canali alti	L. 6.950
Kit n 25	- Variatore di tensione alternata 2.000 W	L. 4.950
Kit n 26	- Carica batteria automatico regolabile da 0,5 A a 5 A	L. 16.500
Kit n 27	- Antifurto superautomatico professionale per casa	L. 28.000
Kit n 28	- Antifurto automatico per automobile	L. 19.500
Kit n 29	- Variatore di tensione alternata 8000 W	L. 12.500
Kit n 30	- Variatore di tensione alternata 20.000 W	L. 14.500
Kit n 31	- Luci psichedeliche canale medi 8000 W	L. 14.900
Kit n 32	- Luci psichedeliche canale alti 8000 W	L. 14.500
Kit n 33	- Luci psichedeliche canale bassi 8000 W	L. 14.500
Kit n 34	- Alimentatore stabilizzato 22 V 1,5 A per Kit n 4	L. 5.500
Kit n 35	- Alimentatore stabilizzato 33 V 1,5 A per Kit n 5	L. 5.500
Kit n 36	- Alimentatore stabilizzato 55 V 1,5 A per Kit n 6	L. 5.500
Kit n 37	- Preamplificatore Hi-Fi bassa impedenza	L. 7.500
Kit n 38	- Alim. stab. variabile 4-18 Vcc con protezione S.C.R. 3 A	L. 12.500
Kit n 39	- Alim. stab. variabile 4-18 Vcc con protezione S.C.R. 5 A	L. 15.500
Kit n 40	- Alim. stab. variabile 4-18 Vcc con protezione S.C.R. 8 A	L. 18.500
Kit n 41	- Temporizzatore da 0 a 60 secondi	L. 8.500

Kit n 42	- Termostato di precisione al 1/10 di grado	L. 14.500
Kit n 43	- Variatore crepuscolare in alternata con fotocellula	L. 5.950
Kit n 44	- Variatore crepuscolare in alternata con fotocellula	L. 12.500
Kit n 45	- Luci a frequenza variabile 8.000 W	L. 17.500
Kit n 46	- Temporizzatore profess. da 0-45 secondi, 0-3 minuti, 0-30 minuti	L. 18.500
Kit n 47	- Micro trasmettitore FM 1 W	L. 6.500
Kit n 48	- Preamplificatore stereo per bassa o alta impedenza	L. 19.500
Kit n 49	- Amplificatore 5 transistor 4 W	L. 6.500
Kit n 50	- Amplificatore stereo 4+4 W	L. 12.500
Kit n 51	- Preamplificatore per luci psichedeliche	L. 7.500
Kit n 52	- Carica batteria al Nichel cadmio	L. 15.500
Kit n 53	- Aliment. stab. per circ. digitali con generatore a livello logico di impulsi a 10 Hz-1 Hz	L. 14.500
Kit n 54	- Contatore digitale per 10	L. 9.750
Kit n 55	- Contatore digitale per 6	L. 9.750
Kit n 56	- Contatore digitale per 2	L. 9.750
Kit n 57	- Contatore digitale per 10 programmabile	L. 14.500
Kit n 58	- Contatore digitale per 6 programmabile	L. 14.500
Kit n 59	- Contatore digitale per 2 programmabile	L. 14.500
Kit n 60	- Contatore digitale per 10 con memoria	L. 13.500
Kit n 61	- Contatore digitale per 6 con memoria	L. 13.500
Kit n 62	- Contatore digitale per 2 con memoria	L. 13.500
Kit n 63	- Contatore digitale per 10 con memoria programmabile	L. 18.500
Kit n 64	- Contatore digitale per 6 con memoria programmabile	L. 18.500
Kit n 65	- Contatore digitale per 2 con memoria programmabile	L. 18.500
Kit n 66	- Logica conta pezzi digitale con pulsante	L. 7.500
Kit n 67	- Logica conta pezzi digitale con fotocellula	L. 7.500
Kit n 68	- Logica timer digitale con relè 10 A	L. 18.500
Kit n 69	- Logica cronometro digitale	L. 16.500
Kit n 70	- Logica di programmazione per conta pezzi digitale a pulsante	L. 26.000
Kit n 71	- Logica di programmazione per conta pezzi digitale con fotocellula	L. 26.000
Kit n 72	- Frequenzimetro digitale	L. 75.000
Kit n 73	- Luci stroboscopiche	L. 29.500

NUOVA PRODUZIONE

Kit n 74	- Compressore dinamico	L. 11.800
Kit n 75	- Luci psichedeliche a c.c. canali medi	L. 6.950
Kit n 76	- Luci psichedeliche a c.c. canali bassi	L. 6.950
Kit n 77	- Luci psichedeliche a c.c. canali alti	L. 6.950
Kit n 78	- Temporizzatore per tergitristallo	L. 8.500
Kit n 79	- Interfonico generico, privo di commut.	L. 13.500
Kit n 80	- Segreteria telefonica elettrologica	L. 33.000
Kit n 81	- Orologio digitale 12 Vcc	L. 33.500

Per le caratteristiche più dettagliate dei Kits vedere i numeri precedenti di questa Rivista.

I PREZZI SONO COMPRESIVI DI I.V.A.

Assistenza tecnica per tutte le nostre scatole di montaggio. Già premontate 10% in più. Le ordinazioni possono essere fatte direttamente presso la nostra casa. Spedizioni contrassegno o per pagamento anticipato oppure sono reperibili nei migliori negozi di componenti elettronici. Cataloghi e informazioni a richiesta inviando 450 lire in francobolli.

PER FAVORE INDIRIZZO IN STAMPATELLO



Via S. Pellico, 2
20040 CAPONAGO (MI)
Tel. (02) 95.86.378

AMPLIFICATORE FM 88-108 MHz - B 180 FM

completamente a transistor



CARATTERISTICHE

Alimentazione: 220 V
Frequenza: 85-110 MHz
Pot. ingresso: 2-14 W
Pot. uscita: 100 W con 8-10 W d'ingresso
Adatto anche per trasmissioni in stereofonia.

PRONTA CONSEGNA

mod. B350 FM 200 W in uscita con 30 W di ingresso
mod. B350/1 FM 200 W in uscita con 5-10 W di ingresso
mod. B500 FM 350 W in uscita con 25 W di ingresso

Possibilità di collegare in parallelo i nostri amplificatori raddoppiando la potenza usando i nostri speciali adattatori.

Possibilità di collegare in parallelo i nostri amplificatori raddoppiando la potenza usando i nostri speciali adattatori.

DISPONIBILI ALTRE APPARECCHIATURE PER STAZIONI FM

Spedizioni ovunque in contrassegno - Per pagamento anticipato spese di spedizione a nostro carico -

NOVA elettronica

20071 Casalpusterlengo (MI)
Via Marsala 7 - ☎ (0377) 84.520

Lettori digitali di frequenza per apparati HF-VHF



Questi lettori di frequenza digitali sono costruiti con i migliori ritrovati dell'elettronica, visualizzazione con 6 digit, MHz, kHz e 100 Hz, alimentazione 220 Vac., dimensioni 105 x 65 x 200 mm.

- Visualizzazione a 6 digit
- Alimentazione 220 V ac
- Dim. 105 x 65 x 200 mm
- MHz, kHz e 100 Hz

Y-01 per linea separata DRAKE L. 110.000
Y-02 per DRAKE TR 4C, KENWOOD TS 520, TS 900, SOMMERKAMP FT 277, FT 505, FT 250, Swan 700 CX e ICOM IC 201 - TRIO TS 700, SOMMERKAMP FT 221 L. 130.000

Pagamento contanti all'ordine o contrassegno, garanzia mesi 12.

DERICA ELETTRONICA

00181 ROMA - via Tuscolana, 285/B - tel. 06-7827376
il negozio è chiuso: sabato pomeriggio e domenica

MILLIVOLMETRO PHILIPS mod. GM6020 come nuovo
L. 180.000

Stazione Rx-Tx 19 MK II e III originale canadese come nuova, revisionata dall'esercito e non più usata. Completa di alimentatore, variometro, cuffia e tasto
L. 60.000

Antenna telescopica per detta stazione in acciaio ramato e verniciato h/mt 1,60 estens. a met. 9,60 - sei sezioni
L. 15.000

Come sopra h/mt 1,80 estens. a mt 6 in quattro sezioni
L. 10.000

Base per dette antenne isolata in porcellana
L. 9.500

Generatore di segnali Marconi mod. TF 801 B/2 da 12 Mc a 425 Mc
L. 600.000

Oscillatore SHF «Hewlett Packard» mod. 670 SM completo di alimentatore 717/A
L. 250.000

Modulatore Marconi mod. TF1102
L. 35.000

Registratore e riproduttore di suono su disco tipo AN/FNQ/3A della SOUND DESCRIBER Corp., fornita di dieci dischi
L. 40.000

Registratori a bobina Geloso mod. G650, alimentazione AC
L. 70.000

Rx 278/B/GR2, 200-400 MHz - 1750 canali, sintonia canalizzata e continua adatta per 432 Mc
L. 290.000

VIDEO GENERATOR Marconi TF85 50 Hz 5 MHz
L. 130.000

OSCILLATORE BF 0-20 KHz Radio Meter (classe Bruel)
L. 300.000

VOLMETRO elettronico Brüel mod. 2405
L. 100.000

AMPLIFICATORE microfonico Brüel mod. 2601
L. 100.000

PONTE misura frequenze e distorsione Brüel
L. 120.000

BEAT OSCILLATOR Ericsson mod. ZYH 1505 0-15 KHz
L. 90.000

MICROVOLMETRO Rohde e Schwarz tipo UVM-BN12012
L. 170.000

OSCILLOSCOPI Dumont 5 pollici mod. 274A
L. 100.000

idem idem idem mod. 304H
L. 130.000

idem idem idem mod. 304A
L. 150.000

idem RCA 3 pollici tipo 155
L. 80.000

PONTE INDUTTANZE Ericsson mod. 2TR1501
L. 100.000

PONTE CAPACITIVO Ericsson mod. ZTC1001
L. 100.000

OSCILLATORE livello Siemens 3K117C da 0,2-6 KHz
L. 130.000

OSCILLATORI BF 20 Hz-20 kHz, Philips Mod. 9M2315
L. 70.000

GENERATORE TV LAEL mod. 153
L. 95.000

MISURATORE DI CAMPO TES mod. MC354
L. 80.000

MONITOR radio frequency mod. ID446/GPS
L. 180.000

DEMOLUTORE TV Rohde e Schwarz 470-790 MHz
L. 500.000

TELESCRIVENTE OLIVETTI mod. T2
L. 80.000

MIXER Geloso G300 4 canali + riverbero alimentazione rete e batterie nuovi imballo originale
L. 60.000

MIXER Geloso mod. G3275A 5 canali + toni - Aliment. rete
L. 75.000

PER ANTIFURTI:
INTERRUTTORE REED con calamita
L. 450*

COPPIA MAGNETE E INTERRUTTORE REED in contenitore plastico
L. 1.800*

COPPIA MAGNETE E DEVIATORE REED in contenitore plastico
L. 2.800*

INTERRUTTORE a vibrazione (Tilt)
L. 2.800*

SIRENE POTENTISSIME 12 V 10 A
L. 15.000*

Sirene meccaniche 12 Vcc 2,5 A
L. 18.000*

SIRENA elettronica max assorb. 700 mA
L. 16.000

INTERRUTTORE a chiave estraibile nei due sensi
L. 5.500

Minisirena meccanica 12 Vcc 1 A
L. 12.000*

MICRORELAIS 24 V - 4 scambi
L. 2.000*

Microrelais SIEMENS nuovi da mantaggio 12 V - 4 scambi
L. 1.800*

CALAMITE in plastica per tutti gli usi mm. 8 x 3,5 al m.
L. 1.200*

CALAMITE mm. 22 x 15 x 7
cad. L. 300*

CALAMITE mm. 39 x 13 x 5
cad. L. 150*

CALAMITE Ø mm. 14 x 4
cad. L. 100*

Strumenti miniatura nuovi, indicatori livello e/o batteria, bobina mobile, lettura orizzontale
L. 1.200*

MICROSWITCH piccoli 20 x 10 x 6
L. 400

idem idem con leva
L. 500

idem idem medi 28 x 16 x 10
L. 500

idem idem con leva e/o rotella
L. 700

idem idem grandi 50 x 22 x 18
L. 500

idem idem con leva ogni tipo
L. 1.100

INTERRUTTORI TERMICI KLIXON (nc) a temperatura regolabile da 37° e oltre
L. 500*

AMPLIFICATORI NUOVI di importazione BI-PAK 25/35 RMS a transistor, risposta 15 Hz a 100.000 ±1 dB, distorsione migliore 0,1% a 1 KHz, rapporto segnali disturbo 80 dB, alimentazione 10-35 V; misure mm 63 x 105 x 13, con schema
L. 12.000

Microamplificatori nuovi BF, con finali AC 180-181, alim. 9 V - 2,5 W eff. su 5 Ω, 2 W eff. su 8 Ω, con schema
L. 2.500*

COPPIAALTOPARLANTI auto 7+7 W nuovi
L. 5.000

CINESCOPI rettang. 6". Schermo alluminizzato 70° con dati tecnici
L. 9.000

DISPLAY nuovi TEXAS con 8 digit + segno color rosso su scheda mm 64 x 25
L. 3.000

NIXIE ROSSE ITT mod. GN4 nuove
L. 3.000

ZOCOLI per dette
cad. L. 800

ZOCOLI per integrati 7+7 e 8+8 p. cad. L. 120

Idem c.s. 7+7 p. sfalsati
cad. L. 150

MICROFONI CON CUFFIA alto isolamento acustico MK 19
L. 4.500*

MOTORINI temporizzatori 2,5 RPM - 220 V
L. 2.500

MOTORINO 220 V 1 giro ogni 12 ore per orologi e timer
L. 3.000

TRASFORMATORI NUOVI SIEMENS 8 W E universale U 12 V
L. 2.500

COPPIA TRASFORMATORI alimentazione montati su chassis nuovi da montaggio 200 W cad. prim. 220 V sec/5,5 - 6 - 6,5 V 30 A
L. 12.000

VARIABILI A TRE SEZIONI con compensatori di rettificata, capacità totali 500 pF con demoltiplica grande a ingranaggi, rapporto 1÷35
L. 8.000

VARIABILI doppi Ducati EC 3491-13 per ricev. A.M.
L. 500

VARIABILI 100 pF ottonati demoltiplic. con manopola Ø mm. 50 Vernier Ø mm. 85 con supporto ceram. per bobina
L. 10.000

CONTACOLPI elettromeccanici a 5 cifre 12/24 V
cad. L. 800

CONTACOLPI mecc. a 4 cifre nuovi
L. 1.000

DEVIATORI quadrupli a slitta nuovi
L. 200

N.B.: Per le rimanenti descrizioni vedi CQ precedenti. (*) Su questi articoli, sconti per quantitativi.

Non si accettano ordini inferiori a L. 5.000. I prezzi vanno maggiorati del 14% per I.V.A. Spedizioni in contrassegno più spese postali.

DERICA ELETTRONICA

via Tuscolana, 285/B - 00181 ROMA
il negozio è chiuso: sabato pomeriggio e domenica

OTTICA - OTTICA - OTTICA. Macchina fotografica per aerei Mod. K17C completa di shutter, diaframma comandi e obiettivo KODAK aero-stigmat F30-305 mm. focale. Senza magazzino
L. 60.000

FILTRI per detta gialli e rossi Ø mm. 110
L. 10.000

PARTE collimatore aereo F84 composto di grossa lente mm. 90, specchio interno-riflettente mm. 70 x 80, lente piccola mm. 31, con shutter, servo motorino di comando 24 V 100 RPM, potenziometri meccanica meravigliosa, usato ottimo
L. 20.000

ORIZZONTE artificiale usato
L. 10.000

ORIZZONTE artificiale usato con contenitore e pomelli elevaz. ed allineamento
L. 15.000

Periscopi rivelatori a infrarosso nuovi, alimentati 12-24 Vcc, completi contenitore stagno
L. 350.000

Filtri infrarosso tipo FARO Ø 140 mm
L. 12.000

GRUPPO OTTICO SALMOIRAGHI composto da due obiettivi ortoscopici Ø mm 20 - 1° obiettivo 2x - 2° obiettivo 6x - completo di due filtri
L. 16.000

ANTIFURTI:
ALLARME in confezione mod. 100 composto da: una minisirena mecc., un rivelatore incendio, un interr. porte, due int. normali, un porta batterie, 17 m cavo
L. 24.000

ALLARME in scatola mod. SF200 composto da una minisirena mecc., un rivelatore incendio, un interruttore a magnete per detti
L. 12.000

RIVELATORE incendio mod. DCF10 con detector e buzzer
L. 7.000

Disponiamo di grandi quantità di transistors - diodi - integrati che potremmo fornirVi a prezzi speciali.

VARIATORI TENSIONE alternata 125/220 V per carico resistivo sostituibili normali interruttori parete, potenza: 1000 W L. 6.000 - 2000 W L. 9.000 - 4000 W L. 12.000

GRUPPI ELETTROGENI nuovi GEN-SET mod. 1000 A da 1200 W uscita 220 Vac 12/24 V per carica batterie
L. 390.000

PROIETTORI nuovi CINELABOR DACIS a circuito chiuso per 30 mt. pellic. 16 mm. completo di trasformatore 220 V sec. 21 V e 5 V, teleruttore 5 A
L. 45.000

DECADE induttanze Rohde e Schwarz mod. LDN6312 0-1000 mH
L. 40.000

idem idem idem mod. LDN6313 0-10 H
L. 45.000

POTENZIOMETRI a slitta (slider) in bachelite con manopola 1000 Ω - 10 kΩ - 47 kΩ
L. 500

POTENZIOMETRI a slitta in metallo 500 Ω - 1000 Ω - 10 kΩ - 100 kΩ
L. 700

POTENZIOMETRI a slitta (slider) plastici doppi 2 x x 100 kΩ e 2 x 1 MΩ
L. 1.000

POTENZIOMETRI a slitta (slider) quintupli
L. 1.500

HELIPOT 10 giri 500-1000 Ω
L. 4.000

TERMOMETRI a L 5-35 °C adatti per sviluppo foto e giardini
L. 1.500

TRANSISTOR BC108 extra scelta (minimo 50 pezzi)
cad. L. 90

MORSETTIERE ogni tipo da 3 a 30 settori. Ogni settore
L. 60

MICRORELAIS VARLEY 12 V 700 Ω 2 scambi L. 1.600

BREMI

Elettronica Medica Industriale

Costruzione apparecchiature: Elettroniche industriali - Elettroniche medicali.
43100 PARMA - Via Pasubio, 3/C - Tel. 0521/72209

AMPLIFICATORE LINEARE MOD. BRL 50

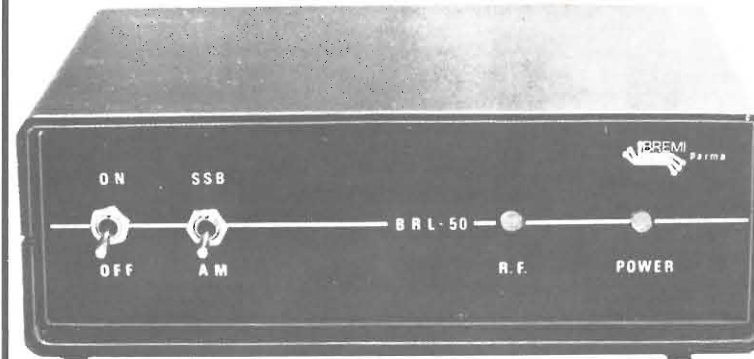

Potenza input: 50 Watt
Potenza d'uscita: 30 Watt R.F.
Potenza d'assorbimento:
1 ÷ 4 Watt RF
Assorbimento: 2,5 ÷ 4 A
Alimentazione: 12 ÷ 15 V
Gamma di funzionamento:
26 ÷ 30 MHz
ROS ingresso: migliore 1,3
Funzionamento: AM-SSB-FM
Commutatore elettronico
Protezione contro l'inversione di polarità
Fusibile 5A fuori contenuto

la stazione CB + Roger...



COMMUTATORE A TRE POSIZIONI
con carico fittizio.
Potrete usare tre antenne
per il vostro RTX-CB;
sulla quarta posizione
si inserisce
un carico fittizio di 5 W.
mod. « 27/113 »

ROSMETRO - VATTMETRO
Vi permette di tenere sotto
controllo la vostra antenna.
Il wattmetro misura potenze fino a 100 W.
mod. « 27/110 »

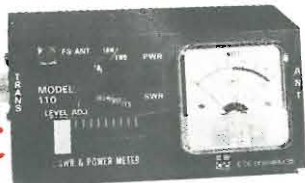

MATCH - BOX
Accorda perfettamente l'impedenza
dell'antenna a quella del ricetrasmittitore
migliorandone il rendimento.
mod. « 27/422 »



Vi attendiamo
al nostro Stand A/14 Pad. 26
dall'8 al 12 settembre
del SIM di Milano

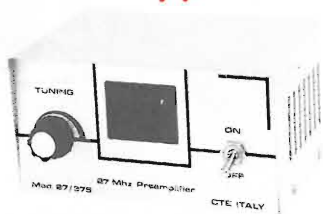

PREAMPLIFICATORI D'ANTENNA
Guadagno oltre i 25 dB
facilita i DX.
Con indicatore luminoso di trasmissione.
mod. « 27/375 »



SINTETIZZATORE DIGITALE
Per ottenere con
il vostro ricetrasmittitore
100 canali CB.
Applicabile su tutti gli RTX.
mod. « STRATOS 2000 »

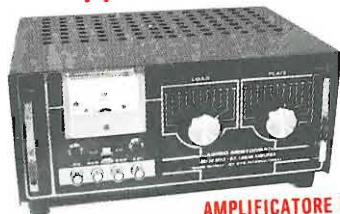

AMPLIFICATORE LINEARE « CB »
con preamplificatore d'antenna.
Da stazione base
Potenza: AM 300 W - SSB 600 W
mod. « JUMBO ARISTOCRAT »



C.T.E. INTERNATIONAL S.N.C.

via Valli, 16-42011 BAGNOLO IN PIANO (RE)
tel. 0522-61397

AVETE PROBLEMI DI ALIMENTAZIONE?



SERIE POWERCARD Alimentatori stabilizzati versatili, compatti e di basso costo per montaggio a innesto o a chassis:
— quindici modelli fondamentali (in 2 sizes da 7.5 W e 15 W di uscita) per una vasta gamma di applicazioni per circuiti integrati logici e lineari
— uscite da 5 a 30 V anche triple con valori di corrente compresi tra 250 mA e 3 A
— possibilità di combinazioni serie/parallelo
— trasformatore toroidale per minimizzare la dispersione, ridurre la radiazione e l'ingombro

SERIE MP 1 uscita fino a 50 V e 20 A in versione professionale o industriale

SERIE MQ Programmabile fino a 30 V e 10 A in versione professionale o industriale

SERIE MR 1 uscita da 5 V con potenza fino a 100 W in versione professionale o industriale

SERIE D.O.L. 120 V o 240 V nominali di ingresso, uscita singola o multipla da 5 V, ± 12 V, 24 V, -15 V, -30 V con potenza da 50 W fino a 160 W

SERIE CONVERTITORI DC/DC 24 V o 50 V nominali d'ingresso uscita singola o multipla da 5 V fino a 60 V con potenza da 15 W fino a 300 W

SERIE MA Professionale 1 uscita regolabile fino a 30 V e 10 A

Caratteristiche comuni

- Elevata efficienza
- Dimensioni contenute
- Elevata affidabilità
- Basso coefficiente di temperatura
- Protezione contro sovra-correnti e sovra-tensioni
- Trasformatore a doppio schermo
- Scelta della tensione d'ingresso
- Predisposizione per operazioni serie/parallelo

ITT Standard

C. Europa 51 20093 Cologno M. (MI)

Tel. 02-25.47.184

COMPONENTI

Presentiamo
il **KIT 8** prezzo imbattibile!

La maggior parte dei « kit » commerciali ha solo lo scopo di far conoscere in linea generale un determinato tipo di microprocessore. Quando l'utente desidera passare a qualche applicazione o espandere le prestazioni del suo sistema, allora si rende conto che per entrare in possesso del « vero » microcomputer deve orientarsi verso l'acquisto di un sistema totalmente nuovo ed in genere molto più costoso.

A ciò si aggiunge il fatto che troppo spesso i kit acquistati rimangono a lungo inutilizzati, per mancanza di periferiche o di qualche accessorio. Alla fine l'utente, scoraggiato, abbandona un campo che potrebbe per lui essere assai ricco di soddisfazioni.

Il KIT 8 non è un giocattolo. Il KIT 8 è al tempo stesso un sistema **COMPLETAMENTE AUTO-SUFFICIENTE** che può essere usato da chiunque grazie anche all'esauriente manuale in **LINGUA ITALIANA** e, contemporaneamente, è la base di un potente e collaudato microcomputer che nel tempo successivo potrà essere facilmente espanso e dotato di ogni tipo di periferiche.

Il KIT 8 comprende:

1 scheda CPU CHILD 8/BS vers. 2 con clock a quarzo, 1K RAM, 1K ROM	L. 169.000
1 scheda PROMB da 4K PROM senza memorie	L. 69.000
1 chip di memoria ROM per detta con il programma POCKET per la gestione del miniterminale 7SPC	L. 35.000
1 kit di integrati per l'espansione della CPU	L. 12.000
1 scheda di circuito stampato 5BS per realizzare un bus in grado di ospitare fino a 5 schede della famiglia CHILD	L. 16.000
4 connettori per detto	L. 16.000
1 miniterminale 7SPC completo di display esadecimale ad 8 cifre, cavo di collegamento, connettore, montato e collaudato	L. 69.000
1 manuale KIT 8 in lingua italiana	L. 10.000
1 User's Guide	L. 6.000
1 Programming Manual	L. 2.000
1 libro dell'F8 in lingua italiana	L. 12.000
1 RPN/8 manuale in lingua italiana	L. 3.000
1 CHILD: un sistema di sviluppo per la didattica dei microprocessori in lingua italiana	L. 3.000
1 Kit 1 manual	L. 3.000
	L. 425.000

PREZZO del Kit 8 completo L. 349.000 da montare - L. 399.000 montato e collaudato.
Prezzi IVA imballo e porto ESCLUSI.

Dal terminale 7SPC è possibile creare, eseguire, correggere i programmi. Nella scheda PROMB si possono inserire, negli appositi zoccoli, altre prom con programmi già fatti che forniremo in futuro. E' possibile senza alcuna modifica collegare un terminale convenzionale, come una telescrivente, un video converter ecc.
In caso di necessità il ns. servizio tecnico è in grado di assicurarvi tutta l'assistenza di cui avete bisogno per montare, collaudare, riparare i vostri kit.



general processor già **micropi**

Sistemi di elaborazione - Microprocessori - via Montebello, 3-a/rosso - tel. (055) 219143 - 50123 FIRENZE

L.E.D.A.R. ELETTRONICA

via C. Manfredi, 57 - 88046 Lamezia Terme - Tel. (0968) 22.895

**Alimentatore professionale a tripla protezione
Offerta di lancio 20 % di sconto**

MOD. 025/5A DG Lettura digitale a 3 cifre (display) L. ~~98.000~~ - L. 78.400
MOD. 025/5A DS Lettura su voltmetro-ampmetro L. ~~78.000~~ - L. 62.400

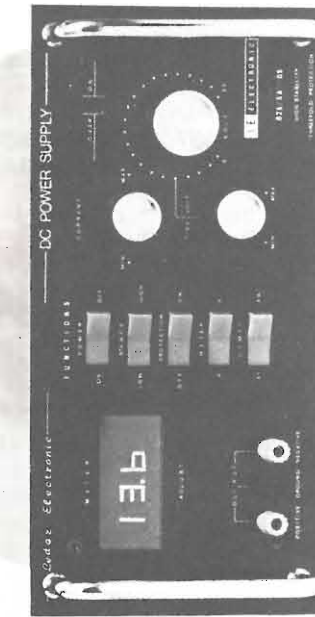

mod. 025/5A DG - Voltmetro/Ampmetro digitale incorporato a 3 displays con presa per ingresso esterno.
Risoluzione .1 per Volt - .01 per Ampere - Precisione 0,1 % ± 1 Digit
Regolazione da 0 a 25 V - 5 A continui
Stabilità migliore dello 0,03 % per variazioni di rete del ± 15 %
Ronzio residuo < 0,001 V a 5 A
1° Protezione contro i cortocircuiti o sovracc. a lim. di corr.
2° Prot. a soglia di cond. regol. da 100 mA a 6 A t.i. 0,3 sec
3° Prot. a soglia termica contro il surrisc. dei transistors fin.
Dimensioni 33 x 18 x 25 cm - peso kg 8

Mod. 025/5A DS
Caratteristiche uguali al mod. 025/5A DG
Voltmetro/Ampmetro a bobina mobile incorporato a 3 portate.
25 V f.s. - 6 A f.s. 0,6 A f.s.

Spedizioni contrassegno o per pagamento anticipato - cataloghi e informazioni a richiesta inviando L. 500 in francobolli. **Tutti i nostri prodotti sono garantiti per 1 anno.**

**indice degli inserzionisti
di questo numero**

pagina	nominativo
1505	A & A
1424-1425	AZ
1562	BITRON VIDEO
1505	BORGOGELLI A.L.
1597	BOTTONI
1418-1435	BREMI
1572	CASSINELLI
1585	C.E.E.
1430-1431	C.E.L.
1577	CENTRO ELETTRONICO BISCOSSI
1567	CEP
3 ^a copertina	C.T.E.
1412-1436	C.T.E.
1434-1435	DERICA ELETTRONICA
1557-1570	DOLEATTO
1565-1566	ECHO ELETTRONICA
1481	ELECTROMEC
1445	ELECTRONIC CENTER SERVICE
1426	ELETTROACUSTICA V.
1554	ELETTROMECCANICAPINAZZI
1559	ELETTRONICA LABRONICA
1422	ELT ELETTRONICA
1555	ERE
1551-1562	ESCO
1588-1589-1590-1591	FANTINI
1576	FRIGNANI ELECTRONIC
1423	GAVAZZI
1571-1575-1587-1599	GBC
1438	GENERAL PROCESSOR
1535	HAM CENTER
1554	HOBBY ELETTRONICA
1437	ITT STANDARD
1409	KIT COLOR
1579	LANZONI G.
1581	LARIR
1564	LA MAGNETOELETTRONICA
1463	LAYER
1594-1595	LA SEMICONDUCTORI
1439-1497	L.E.D.A.R. ELETTRONICA
1419	LRR ELETTRONICA
1563	M.A.E.L.
1428-1429	MAESTRI T.
1415-1598	MAGNUM
1427-1558	MARCUCCI
1413	MAS-CAR
1 ^a copertina	MELCHIONI
1568	MICROFON
1420	MONTAGNANI
1582	MOSTRA MANTOVA
1566	MOSTRA PIACENZA
1569	MOSTRA SANREMO
1433-1525-1596	NOVA
4 ^a copertina	NOV.E.L.
1578	P.G. ELECTRONIS
1421	PMM COSTRUZIONI
1586	P.T.E.
1580	RADIO SURPLUS ELETTRONICA
1552	RIMA 80
1416-1417	RONDINELLI
1584	SAET
1556	SIGMA ANTENNE
1518	SIM
2 ^a copertina	SIRTEL
1440-1574	STE
1592-1593	TELCO
1583	TODARO & KOWALSKI
1414	VECCHIETTI G.
1432-1573	WILBIKIT
1560	ZETA
1433-1600	ZETAGI ELETTRONICA

QUALITÀ' E SICUREZZA



AK 20

144 - 146 MHz - FM - 12 canali

Trasmittitore: 3,5 W; spurie -50 dB.
Ricevitore: 0,35 µV (20 dB quieting) squelch 0,2 µV
Selettività -70 dB a ± 25 kHz - intermodulazione
-60 dB - Rit. ± 30 kHz.
Alimentazione: 11 - 15 VDC - 50 - 700 mA.
Dimensioni e pesi: 72 x 154 x 230 mm - 2.1 kg

Microfono dinamico con p.t.t. ● Altoparlante incorporato ● Presa per altop. ext. o cuffia ● Interruttore per escludere l'illuminazione ● Protezione contro inversioni di polarità ● Filtro antidisturbo sull'alimentazione ● Generatore di nota 1750 Hz ● RIT (Receiver Incremental Tuning) ± 30 kHz intorno alla frequenza di canale).

Prezzo (inclusa una coppia di quarzi per un canale simplex) e staffa di supporto per auto **L. 198.000** (IVA 14 % incl.)
Quarzi per ripetitori e canali simplex: la coppia **L. 7.000** (IVA 14 % incl.).

DISPONIBILI ANCHE IL MODELLO « MARINA » (AK 20M) E IL MODELLO « CIVILE » (AK 20C)

STE ELETTRONICA
TELECOMUNICAZIONI

TEL. (02) 21.57.891 - 21.53.524
20134 MILANO - VIA MANIAGO, 15

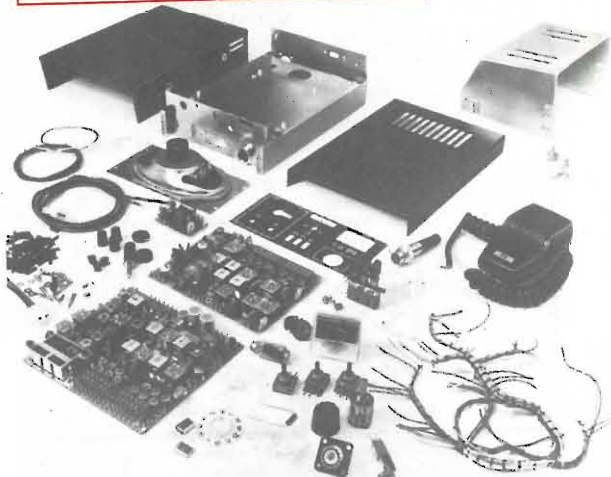

scatola di montaggio
AK 20

AK 20 KIT

KIT completo, con moduli premontati e funzionanti e istruzioni di montaggio. Costruzione facile, rapida e sicura in due sere di applicazione. Cablaggio già pronto!
Prezzo eccezionale: **L. 160.000** (IVA 14 % incl.) con una coppia di quarzi per un canale simplex.

ASSISTENZA

La rivista degli anni '80

Sul n. 4 di questo anno, a pagina 766, Vi abbiamo informato di una riunione a Bologna per verificare lo « stato » della rivista e formulare nuovi piani per il futuro. Per l'immediato futuro, si deve intendere, cioè da subito a 1 o 2 anni. Ma come dovrà essere la rivista degli anni '80?

Si è tenuta pochi giorni orsono una riunione a Firenze, ristretta al Presidente della IATG e a pochissimi dei principali Collaboratori delle edizioni CD con l'obiettivo di ipotizzare come saranno i Lettori degli anni '80 e cosa vorranno. Qualcuno penserà che la IATG e le edizioni CD siano covi di matti; ma come, pensare adesso come saremo tra 5 ÷ 10 anni?

Ma tira a campà, che te frega, ma lassa perde...

Eh no, cari amici: le 1000 lire che oggi ogni Lettore versa per ricevere la rivista, o le quote di Associazione IATG, non devono servire solo all'immediato o finire in gloria, come troppe iniziative nel nostro Paese.

Quei soldi devono essere anche un investimento per il futuro, un aiuto concreto sul piano culturale per i giovani che vogliono crearsi un futuro, per tutti coloro che vogliono mantenere vivo un hobby, per tutti coloro che intendono proteggere e mettere a frutto la fatica fatta per imparare e i soldi spesi di conseguenza. Avviarsi in strade morte, impegnare denaro in direzioni sbagliate, significa solo perder tempo noi e far perder tempo a chi ha fiducia in noi, buttar quattrini dove non serviva e non averne più per quel che serviva davvero.

Pensare al futuro è sempre un fatto positivo: non risolve tutti i problemi, ma minimizza gli errori e i rischi.

« Noi — hanno giustamente detto di recente l'Editore di **cq elettronica** e il Presidente della IATG — possiamo parlare di futuro perché abbiamo avuto un passato e perché abbiamo un presente ».

E' molto giusto, questo: chi non ha mai avuto una tradizione di esperienze, chi vive l'oggi alla giornata, come fa a intravedere il suo avvenire?

Sono emersi in quella riunione due punti di sorprendente importanza, e una ipotesi affascinante di quale potrà essere la rivista degli anni '80.

IATG ed **edizioni CD** hanno però deciso di non fermarsi qui; indicano perciò una indagine tra tutti i Lettori: come sarà il Lettore degli anni '80? cosa vorrà da **cq?** e come dovrà essere **cq?**

Tutti i Lettori possono liberamente scrivere alla **IATG** o alle **edizioni CD**, via Boldrini 22, Bologna, formulando le loro ipotesi.

C'è tempo per rispondere fino al 30 settembre.

Il Lettore che porterà il più importante e qualificato contributo di idee verrà invitato a Bologna a spese della IATG e delle edizioni CD, parteciperà a una speciale riunione cui saranno presenti i protagonisti della riunione di Firenze; apprenderà (sotto giuramento di segretezza!) i piani futuri, sarà iscritto a titolo gratuito alla IATG e allo User Group® per il 1978 e riceverà l'abbonamento per il 1978 alla rivista **cq elettronica**, oltre a un omaggio dell'Editore.

Tutto questo avverrà presumibilmente il 22 ottobre.

La persona sarà avvertita al suo indirizzo a mezzo lettera raccomandata o telegramma. *****

Dieci idee per un'antenna insolita

14NB, prof. Bruno Nascimben

Da tempo mi considero un antenno-mane, un individuo cioè che costruisce e demolisce continuamente antenne, alla ricerca di quella « antenna filosofale » ideale di ogni buon OM e SWL.

Consentitemi dunque di trascrivere per voi qualche idea tratta dal mio « antenna-rio » segreto. Idee elementari, ma che non dubito saranno apprezzate da chi ama sperimentare dal lato dell'antenna.

Non chiedetemi subito quanti dB guadagna esattamente ciascuna di queste antenne che descrivo, perché è come domandarmi quanti watt deve avere un trasmettitore per parlare con lo zio emigrato nello Wyoming.

Sono domande che rivelano soltanto l'ingenuità o l'oziosità di chi interroga, o semplicemente con quanta facilità e inesattezza siamo abituati a parlare di dB. Se volete una risposta onesta dovete prima comprendere che ogni antenna deve essere « tailor made » cioè fatta su misura, vale a dire funzionante non isolatamente ma con tutto il rimanente circuito.

Dobbiamo essere dunque tanto abili da convincere Radio Frequenza che la nostra linea di discesa è la via più breve per giungere a terra, e questa arte persuasiva si chiama buon adattamento di impedenza, buona linea di discesa, buona costruzione, etc... è un po' come fare della buona cucina: ci vuole amore e quella abilità che deriva da un bazzicare quotidiano con l'argomento.

Una strumentazione in dotazione all'industria specializzata potrebbe essere utile, ma non indispensabile né sufficiente.

Il guadagno che da queste antenne ci si può dunque attendere è compreso tra quello di un semplice dipolo e quello di una yagi a quattro elementi.

IDEA 1

E' un'antenna omnidirezionale composta di quattro elementi lunghi mezz'onda, e formanti un quadrato avente il lato di un quarto d'onda. Se detta antenna è utilizzata in VHF può risultare autoportante e fissabile a massa in un qualsiasi vertice del quadrato (A).

Lungo i lati sono trovabili punti (b, c) a impedenza sufficientemente alta da consentire una discesa bilanciata con eventuale trasformatore di impedenza a delta. Con una linea di discesa coassiale si utilizzerà soltanto il punto (A) per l'esterno schermante del cavo, e (b) per il conduttore centrale del cavo. L'impedenza è proporzionale alla distanza tra (A) e (b).

IDEA 2

E' questa un'antenna veramente insolita particolarmente adatta come antenna UHF da interno, se realizzata in lamiera, altrimenti anche per frequenze più basse se realizzata in rete metallica.

E' direttiva con polarizzazione orizzontale se appoggiata come nel disegno. L'antenna è costituita da un disco con mezza lunghezza d'onda di diametro, piegato a metà e formante un angolo di circa 45°. Tra (b) e (c) è trovabile una impedenza di circa $250 \div 300 \Omega$. Il centro del disco si può mettere a massa, quindi utilizzabile per il fissaggio a un sostegno.

IDEA 3

Questa antenna teoricamente potrebbe estendersi come una spirale a moltissime spire. In pratica è conveniente limitare il numero di spire a tre o quattro. E' un'antenna omnidirezionale a polarizzazione orizzontale se il piano di appoggio della spirale è orizzontale.

Di ingombro molto ridotto ma a larga banda e di ottimo guadagno.

Essenzialmente è costituita da una serie log-periodica di antenne Hula-Hop.

La spirale tra (b) e (c) determina la frequenza di lavoro più alta, mentre quella più esterna [in questo disegno (a) - (b)] determina la frequenza di lavoro più bassa.

IMPORTANTE è che la lunghezza della spira (b) (c) sia inferiore a un quarto d'onda della frequenza di lavoro più alta, e quella di (a) (b) inferiore a un quarto d'onda della frequenza di lavoro più bassa. Tra i punti (a) e (b) e tra (b) e (c) è utile aggiungere condensatori o compensatori di sintonia.

Se la linea di discesa è coassiale, il conduttore interno si deve connettere al punto (c) mentre la calza schermante va ad (a).

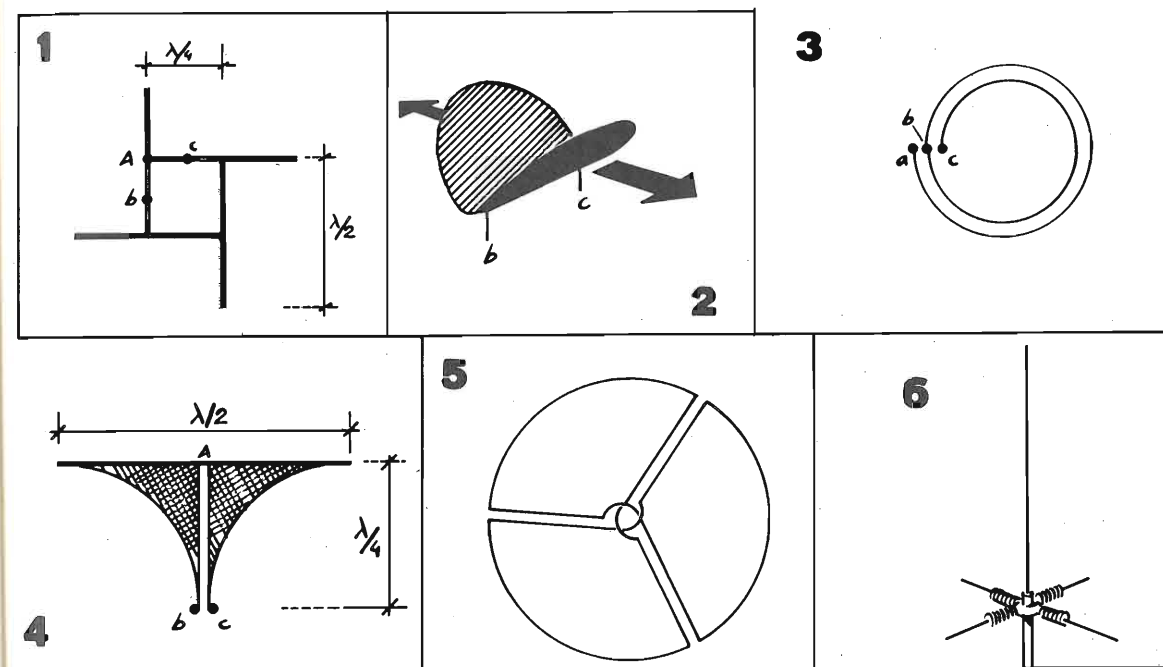

IDEA 4

L'antenna « a vela rovesciata » è a larga banda e ha un guadagno e una radiazione simile a un dipolo. Si costruisce con filo a rete metallica, se ad onde corte, in modo da ridurre il peso e la resistenza al vento.

In VHF e in UHF in lamiera. Il punto (A) si può mettere a massa, se la linea di discesa è bifilare e bilanciata.

L'impedenza è alta tra (b) e (c) ma è possibile avere impedenze inferiori avvicinandoci verso (A).

IDEA 5

Anche questa antenna è omnidirezionale con polarizzazione eguale a quella del piano di appoggio del cerchio. Per non confonderla con una antenna in commercio chiamata a « trifoglio », la chiamerò antenna « a ruota » o a « cavolfiore ».
 Il cerchio ha il raggio di un quarto di lunghezza d'onda. I raggi bifilari non sono radianti perché le correnti sono in opposizione.
 Se volete una impedenza piuttosto alta, tagliate un filo radiale e scendete con la linea di discesa.
 Se volete un'impedenza piuttosto bassa, mettete la linea di discesa in parallelo ai due fili di un raggio bifilare. Capito? Bravi.

IDEA 6

Ground plane a ingombro ridotto. Non è un'idea mia, è un'idea commerciale.
 I baffi, formanti il piano di terra riportato, sono raccordati con l'aggiunta di bobine da sintonizzare mediante grid-dip o per tentativi alla frequenza di lavoro.

IDEA 7

Molto interessante ma molto critica è questa antenna. Se fatta con filo sottile si può avere un alto guadagno ma a banda molto stretta.
 L'ingombro è assai ridotto, infatti i loops L_1 e L_2 devono essere ciascuno inferiore al quarto d'onda.
 C_1 e C_2 sono di sintonia. Se i due loops sono egualmente sintonizzati su una stessa frequenza, i lobi principali di propagazione sono perpendicolari al piano di appoggio dell'antenna. Contrariamente, se uno di questi è leggermente fuori sintonia, l'antenna irradia sul piano di appoggio e risulta direttiva con un buon rapporto avanti/indietro equivalente a una due elementi yagi, dipolo più direttore, altri-menti dipolo più riflettore.

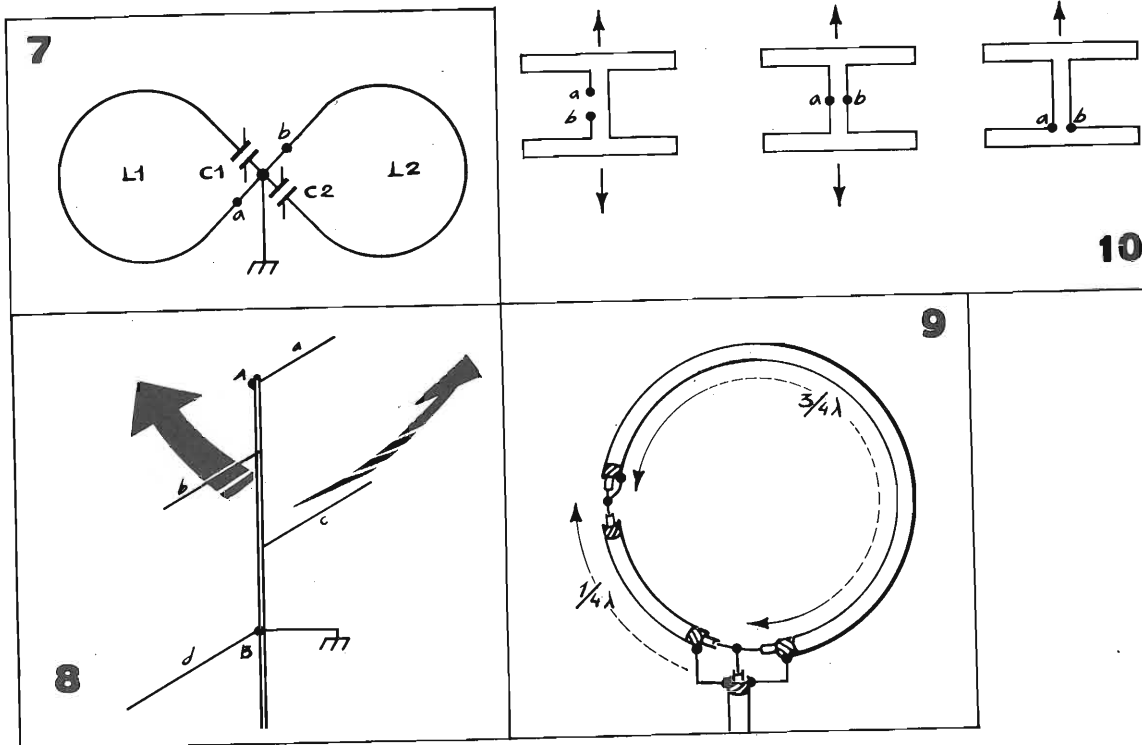

IDEA 8

E' a larga banda e si presenta particolarmente utile in VHF per TV-DX. Di costruzione robusta, è facile da allestire su un'asta metallica verticale. Il funzionamento è comprensibile se la consideriamo formata da una serie di mezze lunghezze d'onda.
 L'elemento (a) più l'elemento (b), più il tratto di asta tra questi, formano una antenna a mezz'onda ripiegata nel tratto di asta che costituisce il gamma-match.
 Lo stesso ragionamento si può fare con gli elementi (b) e (c), e poi tra (c) e (d), ed eventuali altri elementi di lunghezza e distanza proporzionalmente maggiori.
 Se gli elementi sono molto ravvicinati, abbiamo una gamma molto estesa, con guadagno poco ondulato ma con impedenza bassa.
 Con elementi molto distanziati si ottiene un guadagno molto ondulato con picchi e voragini molto pronunciati, ma l'impedenza è più alta.
 L'ondulazione del guadagno si può comunque minimizzare mediante elementi aventi diametro non troppo sottile. Se costruiamo l'antenna in modo che il tratto di asta tra un elemento e l'altro sia di circa un sesto d'onda, utilizzeremo una linea di discesa in cavo coassiale di 75Ω , avendo l'attenzione di connettere la calza schermante del cavo SOLTANTO in (B), e il conduttore interno in (A).

IDEA 9

E' una antenna tutta in cavo coassiale da 75Ω . Il disegno dice quasi tutto.
 La versione da me realizzata in VHF ha presentato un guadagno non maggiore del dipolo, ma è vantaggiosamente omnidirezionale e ha un buon adattamento di impedenza.

IDEA 10

E' costituita da un insieme di due dipolini di lunghezza un quarto d'onda, distanziati tra di loro un ottavo d'onda.
 Detta antenna si può costruire in piattina o in filo rigido. Nel disegno di sinistra tra (a) e (b) abbiamo una impedenza di circa 300Ω .
 Nella versione al centro e in quella di destra l'impedenza è molto più bassa.
 Le frecce dicono le direzioni di propagazione.
 Notate che quella di destra è direttiva e ha un certo rapporto avanti/indietro.

Consiglio chi vuol tentare la costruzione di queste antenne di documentarsi su qualche buon testo riguardo al fattore di raccordo e ai trasformatori di impedenza. *****

qualificare le radio libere:

Strumentazione e componenti professionali al giusto rapporto qualità-prezzo — Installazione diretta sui vostri impianti con tutte le relative garanzie.

ECS ELECTRONIC CENTER SERVICES

Significa progetto, costruzione e adattamento dei nostri componenti professionali sui vostri impianti radio con intervento diretto e nostra garanzia.

- Eliminare professionalmente ogni problema tecnico della vostra emittente in vista della riforma delle radio-diffusioni che selezionerà le migliori radio libere.
- Garantire con nuove dotazioni tecniche, l'aumento dell'ascolto, del gradimento e della resa economica della vostra emittente.

Fra i nostri componenti segnaliamo:

**CODIFICATORI STEREOFONICI
 TRASMETTITORI MOBILI PER REPORTAGE
 GENERATORI FREQUENZA OCCUPATA
 SINTETIZZATORI SEGNALE ORARIO
 COMPRESSORI DINAMICI**

Richiedeteci liberamente informazioni e preventivi.



electronic center services

Casella Postale 133 - 19100 La Spezia

Mercury

vidicon minicamera per ATV/SSTV

(segue dal n. 6/77)

professor Franco Fanti, I4LCF

Ho descritto nella prima parte le caratteristiche tecniche e il funzionamento di questa minicamera, caratteristiche tecniche che si possono così sintetizzare:

- **dimensioni** 110 x 90 x 195 mm (ATV)
110 x 110 x 195 mm (ATV/SSTV)
- **alimentazione** 16 V_{cc} ± 10 %
- **scansioni** 625 linee, 50 quadri
- **uscita video** 1,4 V_{pp}, 75 Ω, sincronismo negat., standard CCIR
- **risponso della frequenza** 4,5 MHz
- **vidicon** 2/3" (8844)
- **regolazione automatica della sensibilità** rapporto da 1 a 5.000

Possiamo ora passare alla parte pratica e cioè la sua costruzione e messa a punto. Nelle fotografie (vista laterale anteriore e vista laterale posteriore) è riprodotta la minicamera « Mercury » nella versione ATV/SSTV che mi sembra la più interessante in quanto riprenderò in esame questo tipo in un articolo successivo per descrivere l'adattatore per la utilizzazione della camera per la Slow Scan. Lo spazio libero che si vede dalla fotografia nella parte superiore della camera permetterà l'alloggiamento dell'apposito circuito stampato che verrà fissato con quattro distanziatori sporgenti che appaiono abbastanza chiaramente nella seconda foto.

Norme costruttive

Sempre con riferimento alle fotografie, si può vedere come la maggior parte dei componenti siano montati su due circuiti stampati posti ai lati della bobina di focalizzazione e deflessione entro le quali è calettato il vidicon 8844.

Fare attenzione nel montaggio del giogo che esso dovrà avere il contatto del vidicon verso l'alto e ciò per una corretta visione delle immagini.

Verso la parte anteriore, in una scatoletta metallica schermata, abbiamo il circuito che genera le alte tensioni necessarie per vidicon.

I due pannelli di estremità, uniti da quattro montanti che sopportano anche il calettamento dei circuiti stampati, portano l'obiettivo, quello anteriore, e alcuni comandi direttamente accessibili oppure accessibili attraverso fori, quello posteriore.

Un involucro a conchiglia racchiude il tutto in una composizione esteticamente molto valida e compatta.

Detto della parte meccanica, passiamo ora all'esame degli elementi più importanti che debbono essere tenuti presenti nella installazione della parte elettrica. Si consiglia l'uso di circuiti stampati che contengano tutti i componenti e che possono essere fissati al rack con dei distanziatori.

I componenti installati non danno luogo a particolari problemi per cui valgono anche in questo caso le solite raccomandazioni.

Attenzione alla polarità dei diodi, degli elettrolitici, alla esatta collocazione dei transistori e degli integrati.

Il circuito video dovrà essere trattato con un poco più di cura del resto specie nella parte d'ingresso (Q₁-Q₂-Q₃-Q₄) evitando ritorni a massa lunghi e lontani che potrebbero raccogliere disturbi.

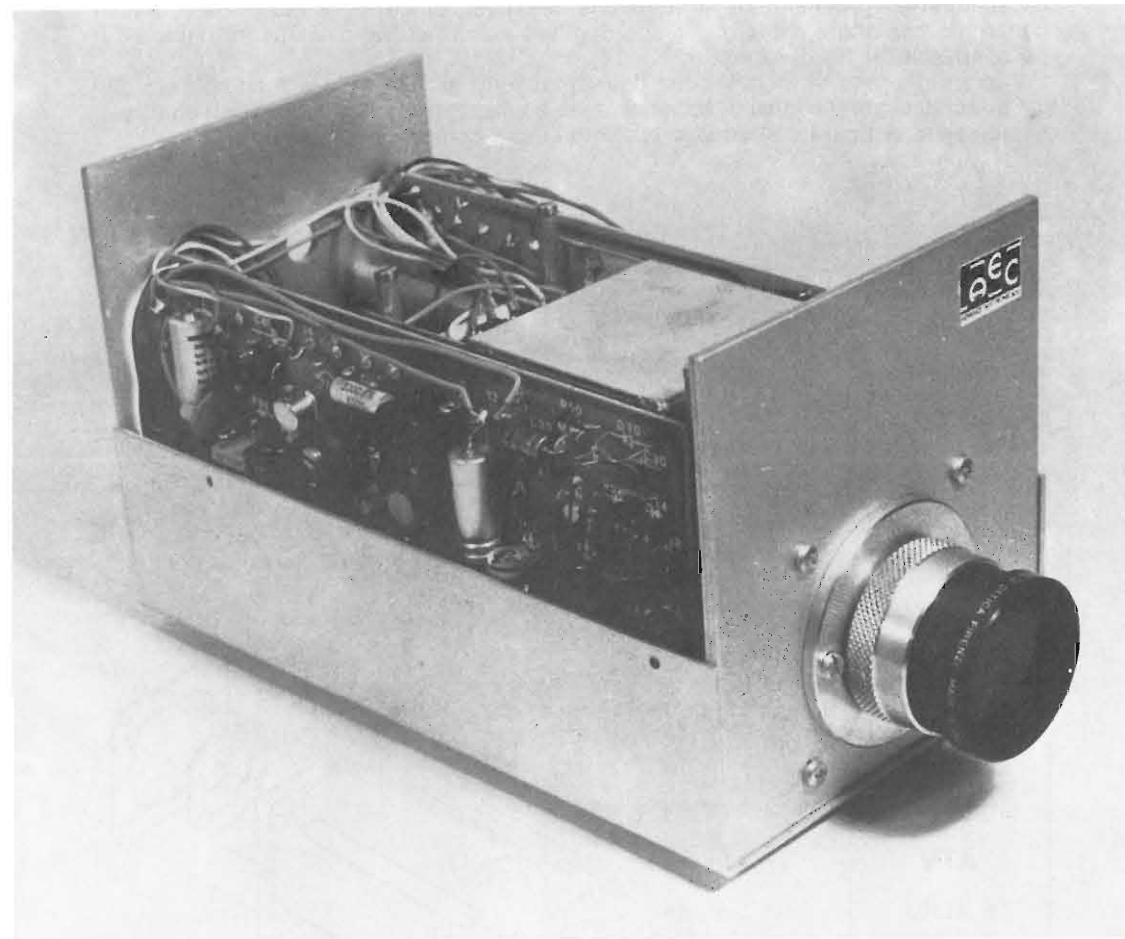

Veduta laterale anteriore della minicamera « Mercury » aperta.

E' preferibile anche schermare i due primi transistori e la zona a loro interessata perché essi non debbono captare segnali spuri.

In particolare, per gli integrati suggerirei la installazione su zoccoli. Le resistenze usate sono tutte da 1/4 W, salvo qualche eccezione indicata nel circuito elettrico. Nel circuito elettrico già pubblicato a pagina 1108/1109 del n. 6 un tratteggio indica i componenti che sono inclusi in ogni circuito stampato.

Fra i circuiti vi sono delle interconnessioni, si noterà sul circuito elettrico che le masse sono indicate con (0) e i + 10,8 V con (22).

Per questi collegamenti si possono utilizzare fili isolati anche di piccola sezione, incluse le connessioni che portano segnali video.

Attenzione che Q₂₃ e Q₁₀ sono montati non sul circuito stampato ma sul pannello posteriore che funziona così da dissipatore.

I fili di interconnessione possono essere di lunghezza anche un poco superiore al necessario, senza però eccedere troppo, allo scopo di permettere l'eventuale ribaltamento a 90° dei circuiti stampati.

Così come suggerisco di utilizzare fili di diverso colore in modo da avere una specie di codice che permetta una facile individuazione.

Nello schema elettrico sono indicate anche le connessioni che serviranno successivamente per il funzionamento in Slow Scan TeleVision. Qualora questa funzione non interessi, essi andranno trascurati.

La scatola contenente il circuito alta tensione, di cui si è già parlato, ha un coperchio che andrà saldato per una migliore schermatura, ovviamente dopo averne controllato il funzionamento.

Sempre nella fase di installazione dei componenti si dovrà porre il complesso giochi di deflessione e bobina di focalizzazione a una appropriata distanza dall'obiettivo. Nel disegno di figura 1 si vedono appunto questi componenti.

figura 1

Gruppo delle bobine di deflessione e della bobina di focalizzazione.

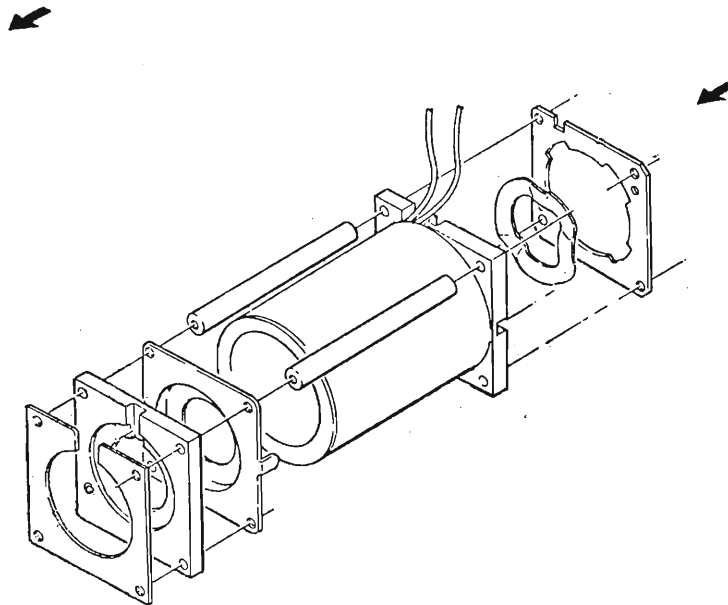
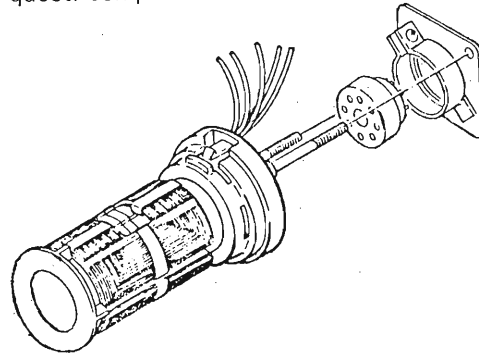

questo programma

ATV

è stato varato da

IATG

Radiocomunicazioni

Il fissaggio avviene sul pannello anteriore mediante quattro viti come appare chiaramente da questo disegno.

Occorrono però dei distanziatori (come nel disegno, o di altro tipo) affinché la posizione del vidicon sia a 17,5 mm dal piano focale.

Infine la parte ottica è costituita da un obiettivo 16 mm che è intercambiabile in quanto è montato a vite (attacco « C »). In funzione delle proprie necessità si sceglierà l'obiettivo.

Si potranno avere più obiettivi dal grandangolare al teleobiettivo e si potranno in tal modo soddisfare tutte le necessità.

Si rammenta a tale scopo che due sono gli elementi che contraddistinguono un obiettivo e cioè apertura e lunghezza focale.

Con l'apertura (espressa da un rapporto come ad esempio 1:2,7) si indica la possibilità di trasmettere al vidicon più o meno luce. Tanto più piccolo è il rapporto che indica l'apertura focale tanto più grande è la luminosità.

La lunghezza focale, espressa in mm, determina invece l'ampiezza dell'angolo di ripresa. Essa va dai 25 ai 150 mm e oltre.

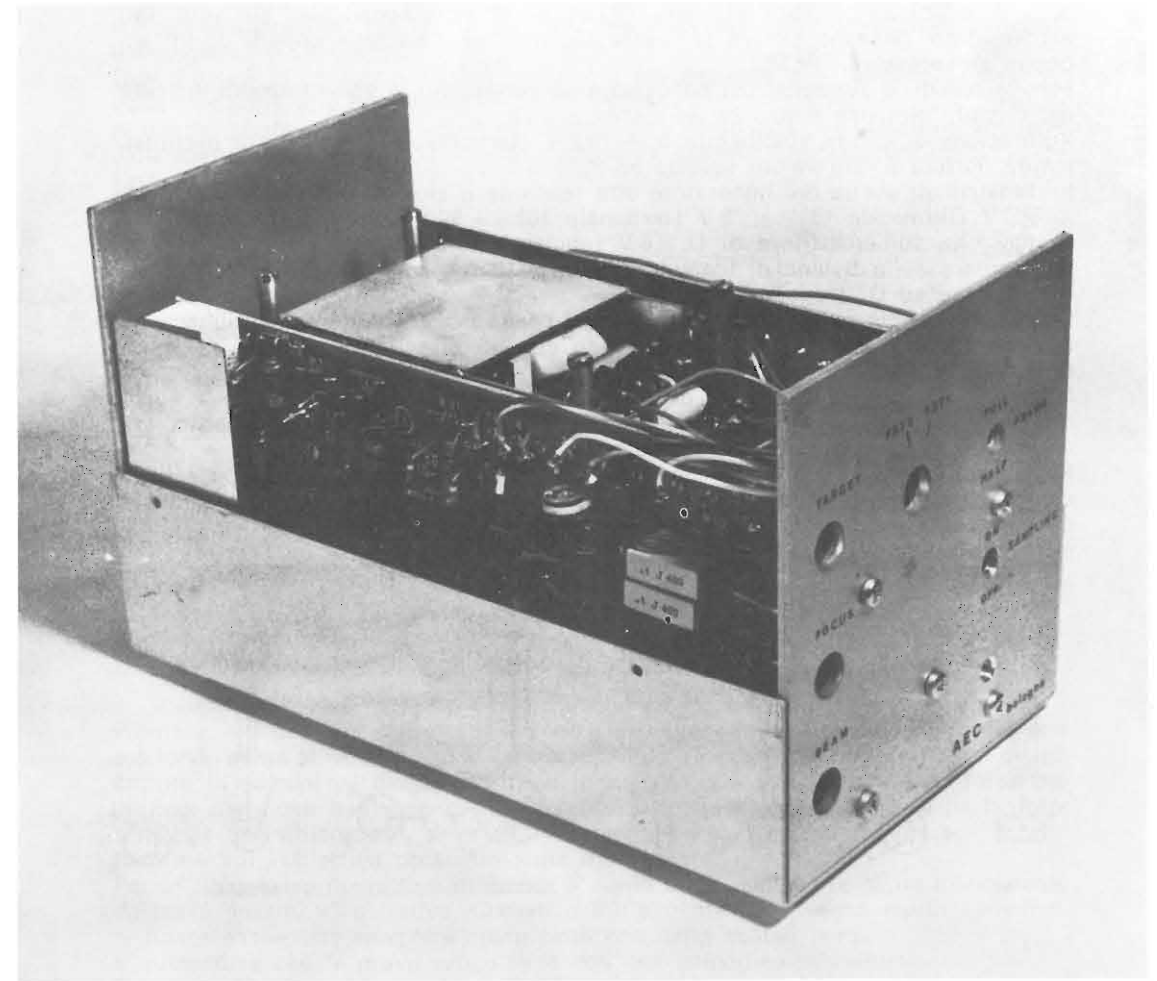

Veduta laterale posteriore della minicamera « Mercury » aperta.

Non mi pare sia necessario rimanere ancora sull'argomento perché tutti oggi possiedono una macchina fotografica e quindi sanno che gli obiettivi sono regolabili per adattare l'ottica alla distanza dell'oggetto da riprendere e per variare la luminosità, e la profondità di campo, agendo sul diaframma.

Si è già detto nella descrizione del circuito elettrico che la minicamera ha un alimentatore esterno dal quale giungono alcuni cavi a un connettore da pannello a vite e che dalla telecamera parte il segnale video per il monitor. Il cavo usato per questa funzione è un cavetto schermato con una impedenza di 75 Ω.

E con questo mi pare di avere detto tutto sulle norme costruttive.

Messa a punto

Il vidicon fino a questo momento sarà rimasto nella sua scatola protetto dalla luce e vi dovrà rimanere ancora per un poco.

Quindi **non** esporlo alla luce e **non** installarlo nel gioco se non dopo avere controllato perfettamente il funzionamento di alcuni circuiti della telecamera.

La camera richiede una alimentazione di $+ (14 \div 18) V$ in corrente continua, 500 mA, e 12 V in corrente alternata, 10 mA, se si vuole agganciarla alla rete. Tali alimentazioni possono essere prelevate dal monitor « Raider » oppure da un apposito alimentatore.

Fornite quindi le alimentazioni necessarie, si controllino le varie tensioni indicate nel circuito elettrico mediante un tester, e cioè:

- tensione di uscita stabilizzata a $+ 10,8 V$ (terminale 22) che verrà eventualmente portata a tale valore agendo su P_9 ;
- tensioni di uscita del generatore alta tensione e cioè $+ 340 V$ (terminale 3), $+ 300 V$ (terminale 15), $+ 75 V$ (terminale 16), $- 90 V$ (terminale 10);
- tensione sull'emettitore di Q_6 (6 V regolabili con P_8);
- corrente sulla bobina di focalizzazione di 110 mA (regolabile con P_4);
- tensione su D_1 (regolabile con P_2).

Dopo avere effettuato i controlli suddetti si passa ora dal tester all'oscilloscopio. Posto il puntale all'uscita video, toccando con un dito il contatto sul target si dovrebbe vedere una variazione della forma d'onda.

E' questa una grossolana prova di funzionamento del circuito video.

Si deve poi passare all'accertamento delle varie forme d'onda e in particolare ai segnali di scansione quadro e riga sui terminali (24) e (25).

Rammento a questo proposito che qualora il segnale di scansione dovesse mancare anche solo per pochi minuti il vidicon ne rimarrebbe irrimediabilmente danneggiato (questo il motivo per cui ho suggerito di fare queste prove preliminari senza vidicon).



figura 2

Transistori utilizzati.

Le varie forme d'onda da controllare sono riportate sullo schema elettrico presentato nella prima parte (pagine 1108 e 1109 del n. 6/77). Queste forme d'onda sono per l'ATV ma possono essere utilizzate anche nella versione Slow Scan tenendo presente che i tempi di 20 ms saranno di 60 ms e che quelli di 1,2 ms saranno di 3,6 ms.

Se le frequenze non sono regolari (controllare con l'oscilloscopio oppure ancor meglio con un frequenzimetro) agire sui trimmers P_{15} (frequenza di linea 15.625 Hz) e su P_{10} (frequenza di quadro 50 Hz).

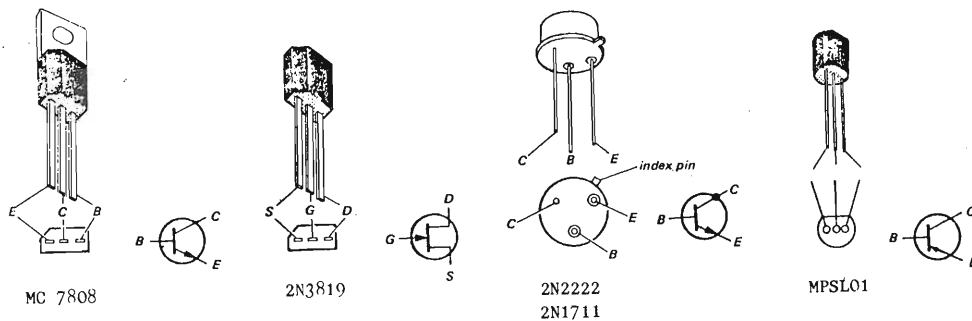
Si tratta ora di controllare se il « target », « focus » e « beam » operano correttamente.

Si rammenta che il potenziometro P_1 del target (come gli altri due accessibile attraverso un foro praticato nel pannello posteriore) agisce sul controllo automatico di sensibilità.

La rotazione di questo trimmer in senso orario diminuisce la sensibilità e viceversa. Metterlo in posizione media.

Il potenziometro P_6 del focus varia la tensione di focalizzazione elettrostatica del vidicon e permette di avere una immagine ben dettagliata. Misurando con il tester nel punto (6) si dovranno avere da 150 a 250 V, circa. Mettere il trimmer nella posizione media.

Il potenziometro P_7 del beam regola la polarizzazione negativa della griglia 1 del vidicon e agisce cioè sul fascio. La rotazione in senso orario determina l'aumento del negativo e viceversa.

Con il tester si dovrebbe leggere nel punto (2) da $- 10$ a $- 80 V$ circa. Mettere nella posizione atta a ottenere $- (20 \div 30) V$.

A questo punto, se tutti i controlli hanno dato esito positivo, togliere tensione dalla camera e installare il vidicon con molta cautela e senza toccare la parte anteriore con le dita.



figura 3

Esemplificazione di connessioni a un video monitor e a un videorecorder.

Premere, sempre con cautela, il vidicon che deve entrare con leggera pressione e a fondo corsa si troverà con la faccia sensibile a circa 1 mm all'interno del giogo. Entrato il vidicon nel giogo, calettarvi lo zoccolo con molta cautela. E' forse superfluo, ma giova farvi cenno, che durante tutte queste operazioni la parte fotosensibile del vidicon non deve essere rivolta verso sorgenti luminose.

Avvitare poi l'obiettivo prescelto sulla minicamera.

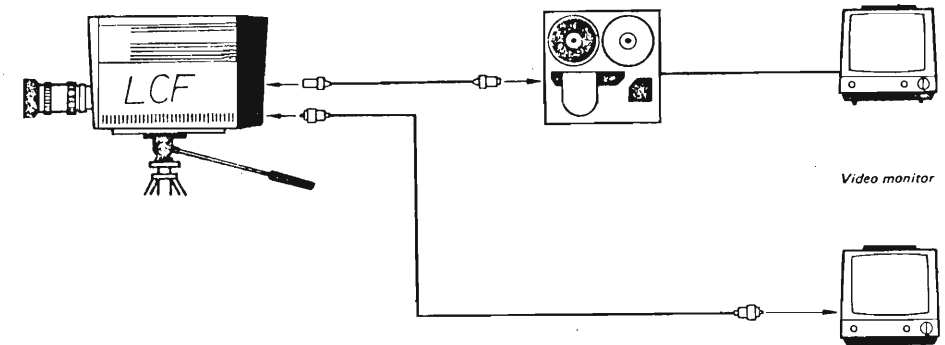
Per le successive operazioni di messa a punto si deve disporre di un monoscopio da porre davanti all'obiettivo. Consiglio inizialmente un disegno molto semplice, al limite anche una semplice croce fatta con dello scotch nero.

E' preferibile che la prova venga fatta con una immagine ben illuminata.

Collegare l'uscita video della camera con il monitor (il Raider ad esempio), il commutatore in FSTV, se si è installato questo switch in previsione dell'uso anche in SSTV, e il commutatore sampling in posizione « off » (per chiarire le idee vedere lo schema elettrico e la seconda fotografia).

A questo punto dare corrente: per chi volesse controllare, si dovrebbe avere un assorbimento di circa 500 mA.

Una immagine dovrebbe apparire, ovviamente dopo qualche secondo, per il riscaldamento del filamento del vidicon. Se non appare, spegnere immediatamente, togliere il vidicon e ricontrollare i circuiti, insistere potrebbe compromettere in modo irreparabile il vidicon.

Agendo in senso orario sul potenziometro del « beam » si fa scomparire l'immagine. A questo punto agire in senso inverso e l'immagine apparirà prima abbastanza negativa e poi normale. La giusta regolazione si ha superando leggermente questo punto.

Con il trimmer del « focus » si può ottenere una immagine meglio definita. Focalizzazione che però deve essere migliorata anche agendo meccanicamente sull'obiettivo.

Infine con il « target », che controlla la sensibilità automatica, si deve fare in modo da avere una buona sensibilità però tale da non saturare il vidicon.

Se l'immagine risulta inclinata si debbono allentare le due viti con testa a croce poste ai lati delle bobine di deflessione. Se si effettua la costruzione con circuiti stampati avere l'accortezza di lasciare un foro sul circuito per potere accedere a tali viti.

Agire poi sulla parte in plastica posta alla estremità per togliere la inclinazione riscontrata, e quindi stringere nuovamente le viti.
L'immagine geometrica suggerita all'inizio per questa fase finale della messa a punto potrebbe ora non essere più sufficiente per cui, dopo una prima rifinitura, si potrebbe usare un monoscopio più raffinato.



figura 4
Esemplificazione di connessioni impernate su una console.

L'immagine sul monitor potrebbe mostrare delle imperfezioni per cui è opportuno agire sui potenziometri di linearità e ampiezza, sia di riga che di quadro, allo scopo di renderla il più normale possibile.
A questo punto la minicamera è pronta ma si raccomanda **sempre** di evitare di dirigerla verso fonti luminose sia con camera accesa che con camera spenta.

* * *

Elenco di alcuni componenti di figura 2 pagina 1108/1109 n. 6-1977 - Prima parte della minicamera Mercury.

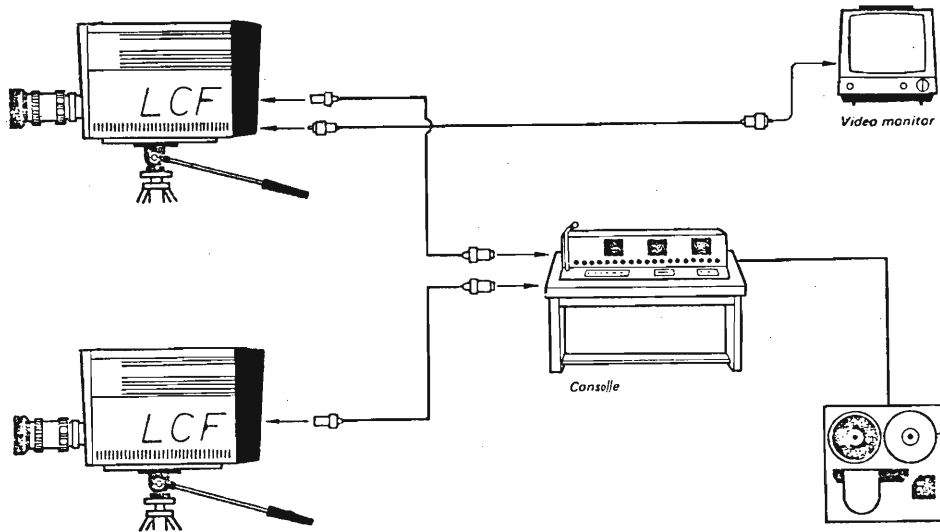
- Q₁ 2N3819 (selezionato)
- Q₂, Q₄, Q₁₁ BC549C (o equivalenti)
- Q₃, Q₅, Q₇, Q₉, Q₁₃, Q₁₄, Q₁₅ BC547B (o equivalenti)
- Q₆ 2N2222 (o equivalente)
- Q₈ MP5L01 (o equivalente)
- Q₁₀ BD233 (o equivalente)
- Q₁₆ 2N1711 (o equivalente)
- Q₁₇, Q₂₀ 2N1893 (o equivalente)
- Q₁₈ BC307 (o equivalente)
- Q₂₁, Q₂₂ NE555
- Q₂₃ MC7808
- D₁ diodo al Germanio
- D₂, D₃, D₄, D₅, D₁₁, D₁₂, D₁₃, D₂₀ 1N914
- D₉, D₁₅, D₁₆, D₁₉ 1N4007

Età: 22 anni Nazionalità: inglese Sensibilissima...

(è la ricevente "Eddystone 730/1 A")

IBIN, Umberto Bianchi

Umberto Bianchi
corso Cosenza 81
TORINO

La produzione dell'industria elettronica inglese non ha, a mio avviso, riscosso, nel nostro paese, quel successo che invece avrebbe meritato.
Non si deve dimenticare che ha prodotto riceventi come il Racal, una delle migliori riceventi a valvole mai costruite, e le pur ottime riceventi Eddy stone, nei vari modelli che coprono lo spettro dalle onde lunghe alle microonde.

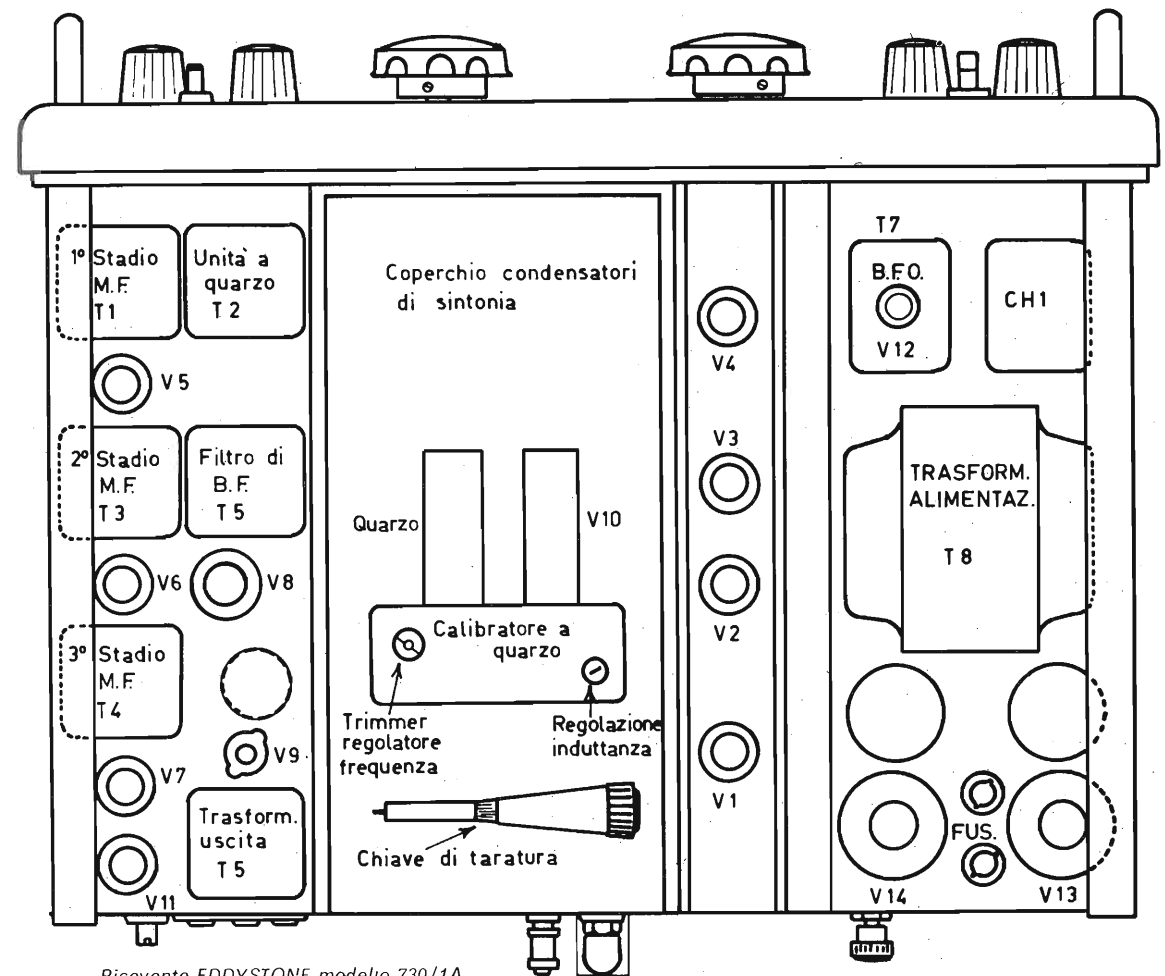

Ricevente EDDYSTONE modello 730/1A.

Vista superiore.

E' logico che anche il settore del surplus ha risentito di questa disinformazione e per rimediare in parte, approfittando della recente comparsa in Italia di uno di questi modelli, l'Eddystone 730/1A, che viene posto in vendita a un prezzo abbastanza competitivo, passerò alla descrizione.

Questa ricevente è stata costruita fin dal 1955 dalla Stratton & CO. Ltd - Birmingham 31 - England, alla quale è possibile rivolgersi per ottenere ricambi e ulteriori delucidazioni.

Poiché si tratta di una ricevente a semplice conversione, non mi dilungherò nella parte descrittiva, che risulta tradizionale, ma fornirò invece le notizie necessarie per procedere, senza errori, alle operazioni di riallineamento e taratura, a volte necessarie, trattandosi di esemplari non più nuovi.

Generalità

L'Eddystone 730/1A è una supereterodina a semplice conversione che copre le frequenze comprese fra i 500 kHz e i 30 MHz.

In essa vengono impiegate 14 valvole, quasi tutte del tipo miniatura e noval. Ha una sensibilità di circa $2\mu\text{V}$ per un rapporto S/N di 10 dB.

Questa sensibilità può essere notevolmente incrementata con la semplice sostituzione della prima valvola, 6BA6, con una 6CD6. Questa sostituzione non comporta alcuna modifica circuitale e risulta quindi senza difficoltà. Eventualmente è anche possibile ridurre il calore interno, che si sviluppa dopo un lungo periodo di funzionamento, eliminando la raddrizzatrice (5R4) e inserendo al suo posto due diodi al silicio.

Le riceventi che vengono ora vendute in Italia, recentemente importate dall'Inghilterra, sono in genere accuratamente ricondizionate e tarate e la sola regolazione necessaria è quella di predisporre il cambiotensioni sulla corretta tensione di rete. L'ingresso di rete può infatti essere predisposto per tensioni comprese tra i 100 e i 250 V.

Occorre inoltre connettere un altoparlante che presenti un'impedenza compresa tra 2,5 e 3Ω , ai terminali contrassegnati « LS » posti sul retro della ricevente, sempre se non si intende usare solo un paio di cuffie da collegare al jack posto sul frontale.

Sul retro è anche posta la regolazione della intensità luminosa delle lampade che rischiarano la scala di sintonia.

E' disponibile anche, sempre sul retro, una presa simmetrica di uscita a 600Ω , preziosa per collegare la ricevente a un decoder per telescriventi.

Collegamento d'antenna

L'impedenza di entrata dell'antenna è nominalmente di $70 \pm 80\Omega$ sulle gamme 1-2-3 e 400Ω sulle gamme 4 e 5. Due prese coassiali, collegate in parallelo, sono poste sul retro per il collegamento del sistema d'antenna.

Ricezione di segnali telegrafici (CW) e a banda laterale unica (SSB)

Per ricevere questo tipo di segnali, i comandi devono essere posti nel seguente modo:

AGC	su « off »
BFO	su « on »
Crystal Phasing Knob	con l'indice della manopola su « off »
BFO Pitch Control	con l'indice ruotato leggermente rispetto il centro
RF Gain	regolato come necessità
AF Gain	regolato come necessità
Selectivity	massima o intermedia

La posizione dei controlli dipende da diversi fattori quali: l'intensità dei segnali, la quantità delle interferenze presenti e il guadagno dell'antenna. Se quest'ultimo non è elevato occorrerà regolare il comando del guadagno RF sul massimo, in caso contrario questo deve essere posizionato, con vantaggio nella ricezione, su un guadagno più ridotto.

Il commutatore di inserzione ed esclusione del BFO fa parte della capacità di controllo. Agendo su di essa si ha una variazione di nota di circa 3 kHz da ciascun lato rispetto lo zero. Per una corretta ricezione occorrerà predisporre questo comando in modo da avere circa 1000 Hz o meno per la ricezione dei segnali telegrafici mentre occorrerà procedere per tentativi per la ricezione dei segnali in SSB.

La regolazione fine di questo comando consentirà, nel caso di ricezione CW, di eliminare eventuali interferenze.

Impiego del filtro a quarzo

Può risultare vantaggioso impiegare un elevato grado di selettività in quanto il rumore in uscita dal ricevitore risulta correlato alla larghezza di banda dello stadio a frequenza intermedia, di conseguenza tanto più è stretta la banda passante, tanto più basso risulta il rumore a parità di guadagno.

Questa soluzione risulta essere quella ottimale quando si ricevono segnali in CW, di conseguenza in questo caso occorre operare con la selettività al massimo.

Un ulteriore incremento della selettività si ottiene quando viene inserito il filtro a quarzo. Agendo sul comando di fase e ruotandolo oltre la posizione « off » si inserisce il quarzo in circuito. La pendenza della curva di selettività (con il quarzo inserito) può essere variata con la rotazione del controllo della fase per avere un'elevata attenuazione su un lato o sull'altro rispetto al centro frequenza.

Questa possibilità si rende preziosa in presenza di segnali interferenti molesti.

Filtro audio

L'efficiente filtro audio sintonizzabile si rende molto utile nella ricezione dei segnali in CW. Presenta fianchi ripidi in grado di fornire una larghezza di banda di circa 100 Hz a 6 dB e ha un avvallamento a circa 1 kHz.

Il commutatore posto sul pannello frontale consente di inserire questo filtro con l'effetto di ridurre drasticamente sia il rumore di fondo che i segnali interferenti, mentre lascia passare il segnale utile in modo chiaro e squillante.

Ricezione dei segnali telefonici

I comandi posti sul pannello frontale del ricevitore devono essere così posizionati:

AGC	su « on »
BFO	su « off »
RF Gain	sul massimo
Crystal Phasing Knob	con l'indice su posizione « off »
AF Gain	regolato per il volume desiderato
AF Filter	su « off »

Per ottenere la migliore qualità audio, il controllo della selettività variabile deve essere posizionato sul minimo.

Quando sono presenti interferenze di eterodinaggio, la selettività deve essere incrementata agendo sul commutatore e portandolo su una delle posizioni intermedie. Contemporaneamente si fornisce automaticamente un certo tasso di guadagno compensativo con la rotazione del commutatore.

Si rammenta che un segnale molto forte può sovraccaricare il primo stadio del ricevitore, per cui si rende necessaria la riduzione del guadagno BF.

Le scale si sintonia sono calibrate direttamente in frequenza con grande precisione e la scala centrale girevole consente una sintonia fine in tutte le bande.

L'espansore di banda, di tipo meccanico, contribuisce a una migliore ricezione di stazioni difficili. Una completa rivoluzione della scala rotante (posta alla sommità della scala lineare) corrisponde a un movimento dell'indice principale su una divisione della scala inferiore della sintonia; la lunghezza equivalente della scala risulta in tal modo di ben 914,4 cm.

La posizione di una determinata stazione può essere così annotata con precisione per una successiva ricezione.

Impiego dello strumento indicatore di campo (S-meter)

Lo S-meter funziona solamente con il controllo della selettività posto sulla posizione di massima dove si ha la certezza di una sintonia accurata.

L'equipaggio mobile dello strumento è protetto da una sezione di valvole doppio diodo, poste in serie ad esso per impedire che la corrente scorra in direzione inversa.

Il guadagno RF deve essere tutto inserito quando si usa lo S-meter.

Per la regolazione iniziale, l'antenna e la massa devono essere temporaneamente cortocircuitate e l'indice dello strumento deve essere fatto coincidere con lo 0 agendo sul comando posto sul retro della ricevente.

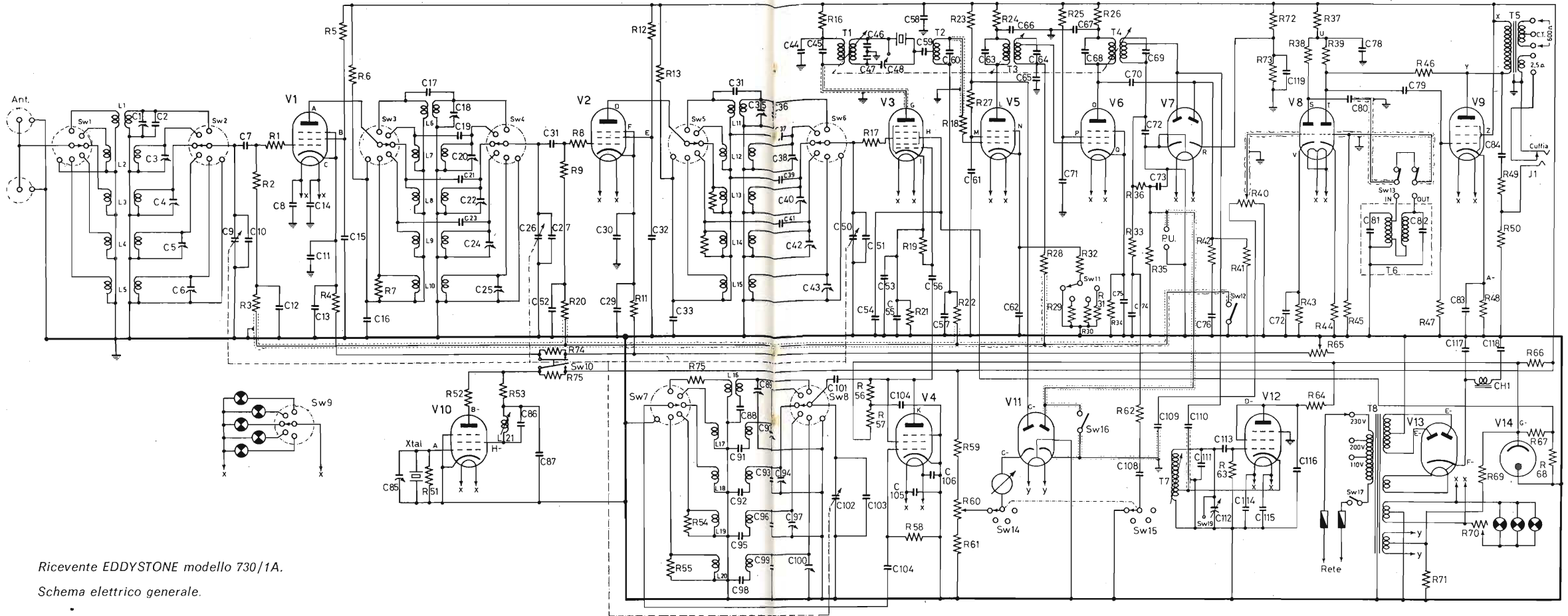

Ricevente EDDYSTONE modello 730/1A.

Schema elettrico generale.

CONDENSATORI

- | | | | | | | |
|---------------------------------|--|--|--|---------------|-------------------------------|-------------------------|
| C 1 3 - 23 trimmer in aria | C32 0,1 µF carta tubolare | C64 400 pF mica argentata ± 2 % | C95 900 pF mica argentata 1 % | R4 68 ohm | R35 0,1 M.Ω | R67 4,7 k.Ω |
| C 2 10 pF mica argentata | C33 0,1 µF carta tubolare | C65 10 nF carta tubolare | C96 20 pF mica argentata 1 % | R5 33 k.Ω 1 W | R36 0,1 M.Ω | R68 22 k.Ω 1 W |
| C 3 3 - 23 trimmer in aria | C34 20 pF mica argentata | C66 0,1 µF carta tubolare | C97 3 - 23 pF trimmer in aria | R6 1 k | R37 10 k.Ω | R69 270 k.Ω |
| C 4 3 - 23 trimmer in aria | C35 3 - 23 pF trimmer in aria | C67 0,1 µF carta tubolare | C98 440 pF mica argentata 1 % | R7 150 ohm | R38 220 k.Ω | R70 5 ohm potenziometro |
| C 5 3 - 23 trimmer in aria | C36 20 pF mica argentata | C68 400 pF mica argentata ± 2 % | C99 20 pF mica argentata 1 % | R8 12 ohm | R39 0,1 M.Ω | R71 6,8 k.Ω |
| C 6 3 - 23 trimmer in aria | C37 6 pF mica argentata | C69 400 pF mica argentata ± 2 % | C100 3 - 23 pF trimmer in aria | R9 470 k.Ω | R40 0,5 Mpotenziometro | R72 0,1 M.Ω |
| C 7 100 pF mica argentata | C38 3 - 23 pF trimmer in aria | C70 20 pF mica argentata | C101 200 pF ceramica | (manca) | R41 1 M.Ω | R73 6,8 k.Ω |
| C 8 500 pF mica stampata | C39 3 pF mica argentata | C71 0,1 µF carta tubolare | C102 10 - 367,75 pF sezione oscillatore | R10 | R42 470 k.Ω | R74 100 k.Ω |
| C 9 10 - 367,75 pF 1° stadio RF | C40 3 - 23 pF trimmer in aria | C72 100 pF mica argentata | C103 12 pF ceramica | R11 68 ohm | R43 6,8 k.Ω | R75 47 ohm |
| C10 25 pF mica argentata | C41 3 pF mica argentata | C73 100 pF mica argentata | C104 0,1 µF carta tubolare | R12 33 k.Ω | R44 2,2 k.Ω | R76 3 M.Ω |
| C11 10 nF carta tubolare | C42 3 - 23 pF trimmer in aria | C74 10 nF mica stampata | C105 500 pF mica stampata | R13 1 k.Ω | R45 1 M.Ω | |
| C12 10 nF carta tubolare | C43 0,1 µF carta tubolare | C75 10 nF carta tubolare | C106 500 pF mica stampata | R14 1 k.Ω | R46 1 M.Ω | |
| C13 0,1 µF carta tubolare | C44 0,1 µF carta tubolare | C76 10 nF carta tubolare | C107 50 pF ceramica | R15 150 ohm | R47 470 k.Ω | |
| C14 500 pF mica stampata | C45 400 pF mica argentata ± 2 % | C77 30 µF elettrolitico 15 V1 | C108 2 nF mica stampata | R16 1 k.Ω | R48 680 ohm | |
| C15 0,1 µF carta tubolare | C46 800 pF mica argentata ± 2 % | C78 8 µF elettrolitico tubolare | C109 10 nF mica stampata | R17 12 ohm | R49 47 k.Ω | |
| C16 0,1 µF carta tubolare | C47 800 pF mica argentata ± 2 % | C79 10 nF mica stampata | C110 8 pF mica argentata | R18 (manca) | R50 4,7 k.Ω | |
| C17 20 pF mica argentata | C48 Condensatore Crystal Phasing | C80 10 nF mica stampata | C111 100 pF mica argentata | R19 0,1 M | R51 1 M.Ω | |
| C18 3 - 23 trimmer in aria | C49 (manca) | C81 7.000 pF mica argentata 1 % | C112 8 pF mica argentata | R20 470 k.Ω | R52 0,1 M.Ω | |
| C19 6 pF mica argentata | C50 10 - 367,75 sezione cambio frequenza | C82 7.000 pF mica argentata 1 % | C113 100 pF mica argentata | R21 150 ohm | R53 22 k.Ω | |
| C20 3 - 23 trimmer in aria | C51 25 pF mica argentata | C83 30 µF elettrolitico tubolare 15 V1 | C114 10 nF carta tubolare | R22 470 k.Ω | R54 2,2 k.Ω | |
| C21 3 pF mica argentata | C52 10 nF carta tubolare | C84 10 nF mica stampata | C115 10 nF carta tubolare | R23 15 k.Ω | R55 2,2 k.Ω | |
| C22 3 - 23 trimmer in aria | C53 10 nF carta tubolare | C85 3 - 23 trimmer in aria | C116 10 nF carta tubolare | R24 1 k.Ω | R56 10 k.Ω | |
| C23 3 pF mica argentata | C54 0,1 µF carta tubolare | C86 20 pF mica argentata | C117 16 µF elettrolitico tubolare 450 V1 | R25 33 k.Ω | R57 1 k.Ω | |
| C24 3 - 23 trimmer in aria | C55 0,1 µF carta tubolare | C87 10 nF mica stampata | C118 40 µF elettrolitico tubolare 350 V1 | R26 1 k.Ω | R58 22 k.Ω | |
| C25 3 - 23 trimmer in aria | C56 10 pF ceramica | C88 10 nF mica stampata | C119 10 nF carta tubolare | R27 15 k.Ω | R59 10 k.Ω | |
| C26 10 - 367,75 pF 2° stadio RF | C57 10 nF tubolare a carta | C89 7.000 pF mica argentata 1 % | | R28 470 k.Ω | R60 5 kapotenziometro | |
| C27 25 pF mica argentata | C58 10 nF mica stampata | C90 3 - 23 pF trimmer in aria | | R29 820 ohm | R61 27 k.Ω 1 W | |
| C28 (manca) | C59 20 pF mica argentata | C91 3,625 pF mica argentata 1 % | | R30 3,300 ohm | R62 2 M.Ω | |
| C29 0,1 µF carta tubolare | C60 500 pF mica argentata ± 2 % | C92 1,625 pF mica argentata 1 % | | R31 1,200 ohm | R63 47 k.Ω | |
| C30 10 nF carta tubolare | C61 0,1 µF carta tubolare | C93 10 pF mica argentata | | R32 68 ohm | R64 10 k.Ω | |
| C31 100 pF mica argentata | C62 400 pF mica argentata ± 2 % | C94 3 - 23 pF trimmer in aria | | R33 1 M.Ω | R65 10 kapotenziometro | |
| | | | | R34 68 ohm | R66 2,7 katipo a filo avvolto | |

RESISTENZE

- R1 12 ohm
R2 470 k.Ω
R3 470 k.Ω

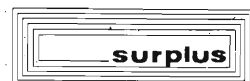

Calibratore a quarzo

L'Eddystone 730/1A è fornito di un utilissimo accessorio, direi un « necessario » (accessorio necessario) per una ricevente di classe, il calibratore a quarzo. Questo calibratore fornisce punti di controllo (note di battimento) distanziati di 500 kHz. Quando opera il calibratore a quarzo, il segnale in ingresso viene silenziato per evitare battimenti spurii che potrebbero generare confusioni.

La precisione dell'oscillatore è stata verificata nel corso delle tarature effettuate in fabbrica, tuttavia vi è un piccolo trimmer che consente una ritaratura, che può essere effettuata solo se si ravvisa questa necessità.

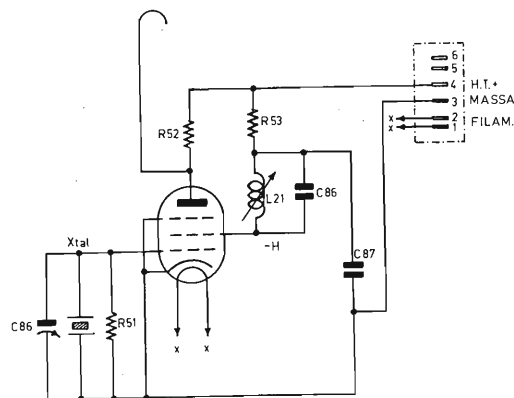

Ricevente EDDYSTONE modello 730/1A.

Calibratore a quarzo.

Il calibratore viene inserito in circuito esercitando una leggera pressione sul commutatore posto sul pannello frontale e il controllo si farà in coincidenza degli appositi segni che sono posti esattamente a ogni multiplo di 500 kHz. Eventuali errori di calibrazione della scala vengono corretti mediante la rotazione di una piccola manopola zigrinata posta sul lato destro rispetto alla scala, finché l'allineamento dell'indice coincide esattamente con il relativo segno della scala.

Terminali ingresso audio

I due terminali posti al di sotto dei terminali « L.S. » sul retro sono utilizzati per inserire una tensione audio esterna quando si desidera solo usare la sezione BF. L'impedenza di ingresso è circa di 100.000 Ω.

Dati di esercizio

La « 730/1A » è alimentabile con corrente alternata con frequenza da 40 a 60 Hz, il suo consumo è di circa 80 W.

Il fusibile posto in serie all'alimentazione in c.a. è da 1 A se del tipo tradizionale o da 750 mA se del tipo Magnickel (ritardato).

Vengono usati due tipi di lampadine fissate sulla scala. Quelle per l'illuminazione generale sono del tipo a baionetta piccola, prevista per l'alimentazione di 6,3 V, 0,3 A. Per cambiarle è solo necessario premere i lati del contenitore (accessibile quando il coperchio è sollevato) ed estrarre la lampada. Lampadine miniatura sono impiegate per indicare la banda selezionata. Queste sono fissate su una striscia isolante che può essere estratta fuori completamente dopo aver rimosso i dadi zigrinati sulla sommità della striscia.

Il cofano deve essere rimosso per questa operazione. Cali di rendimento o eventuale inefficienza del ricevitore possono essere verificati inizialmente con il controllo delle valvole e precisamente accertandosi se esse risultano tutte accese.

Quando esiste uno schermo, questo può essere rimosso premendo su di esso e ruotandolo. La valvola VR150/30 è normalmente illuminata con un colore violetto.

Se si rende necessario avere l'accesso al retro del ricevitore, il cofano può essere completamente rimosso previo svitamento delle quattro viti a testa larga poste sul retro. Un controllo più completo potrà essere fatto verificando le tensioni di lavoro fornite nella apposita tabella ed ogni valore che si discosta molto da quello segnato è indice di guasto o anomalia nello stadio relativo.

Riallineamento

Poiché i circuiti sintonizzati della « 730/1A » mantengono il proprio allineamento per un lungo periodo di tempo, è sconsigliabile procedere ad allineamenti senza che se ne presenti una reale necessità.

L'allineamento di Rx di questo tipo richiede una certa abilità ed è molto pericoloso giudicare l'effetto ottenuto dalla regolazione con il solo uso delle orecchie.

È quindi necessario per prima cosa procurarsi un certo numero di strumenti. Essenzialmente essi sono:

- 1) Generatore di segnali che copra le frequenze da 450 kHz a 32 MHz, modulato internamente al 30 % e provvisto di un attenuatore calibrato;
- 2) Misuratore di uscita audio con scale in mW e dB e regolabile in modo da adattarsi all'uscita del ricevitore a 2,5 Ω.

I trimmers devono essere regolati con un cacciavite non metallico come quello che dovrebbe essere fornito come dotazione della ricevente e che porta il numero di catalogo Eddystone 122 T.

Allineamento dell'amplificatore a radiofrequenza

L'allineamento di un amplificatore RF a selettività variabile come quello della « 730/1A » richiede l'uso di generatore modulato in frequenza (wobblatore) e di un oscilloscopio che mostri i risultati dell'operazione.

È improbabile che un guasto si verifichi in uno dei trasformatori RF e la regolazione di questi non deve essere toccata se non assolutamente necessario.

Per un controllo generale, pertanto, le informazioni fornite qui di seguito e le figure di sensibilità possono essere occasionalmente utilizzate.

Per evitare la dissaldatura del filo di griglia delle valvole RF, le figure sono state prese con questi fili collegati e sono quindi non strettamente rispondenti alla realtà. Tuttavia queste sono in realtà adeguate per un confronto generale. La frequenza intermedia è di 450 kHz ($\pm 1,5$ kHz = tolleranza del quarzo).

Le seguenti condizioni sono applicate quando si effettuano le misure.

Commutatore di banda su 1

AGC, BFO e NL su « off ».

Ricevente:

- manopola del Crystal phasing su « off »;
- selettività al massimo;
- guadagno RF al massimo.

Generatore di segnali:

- modulazione al 30 %;
- uscita diretta.

Misuratore di uscita:

- collegato ai terminali dell'altoparlante;
- ingresso di circa 50 mW
- fra griglia di V6 e massa: 11 mV
- fra griglia di V5 e massa: 220 μV.

Per misurare la sensibilità globale dell'amplificatore RF al segnale di griglia della mescolatrice (V3) è necessario dissaldare un filo nello scomparto delle bobine del cambio frequenza: questo filo è identificato da una freccia e croce. Il generatore di segnali deve essere connesso fra questo filo e il telaio. La sensibilità di questo punto dovrà essere di circa 20 μV.

Regolatore del BFO

Con il commutatore del BFO su « off », il segnale modulato al valore della FI deve essere applicato al ricevitore accuratamente sintonizzato con l'ausilio dello « S-meter » e con la selettività posta al massimo.

La modulazione del generatore viene tolta, il BFO inserito in circuito e l'indice del condensatore di controllo posto a metà della corsa, indicata dal punto bianco posto al centro della sommità, il nucleo dell'unità del BFO deve essere regolato se necessario, per avere battimento zero quando si applica il segnale.

Allineamento della sezione RF

Tutti i controlli del ricevitore sono posizionati come per il controllo della frequenza intermedia.

L'antenna artificiale del generatore di segnali è connessa fra l'antenna e la massa sul retro dello scomparto delle bobine. Sarà di aiuto sia connettere l'altoparlante che il mi-

suratore di uscita per le operazioni di calibratura del ricevitore. Per queste, è essenziale avere un oscillatore a quarzo da 1000/100 kHz, le cui armoniche siano usabili fino a 30 MHz, in modo da portare l'errore massimo di calibratura della scala del ricevitore allo 0,5 %.

Tener conto delle successive regolazioni della calibratura sull'oscillatore interno e alla fine portare il verniero nella posizione intermedia fra quelle precedentemente trovate. L'allocatione dei trimmers e dei nuclei delle bobine su cui si deve agire appare nella figura che mostra la vista inferiore del ricevitore.

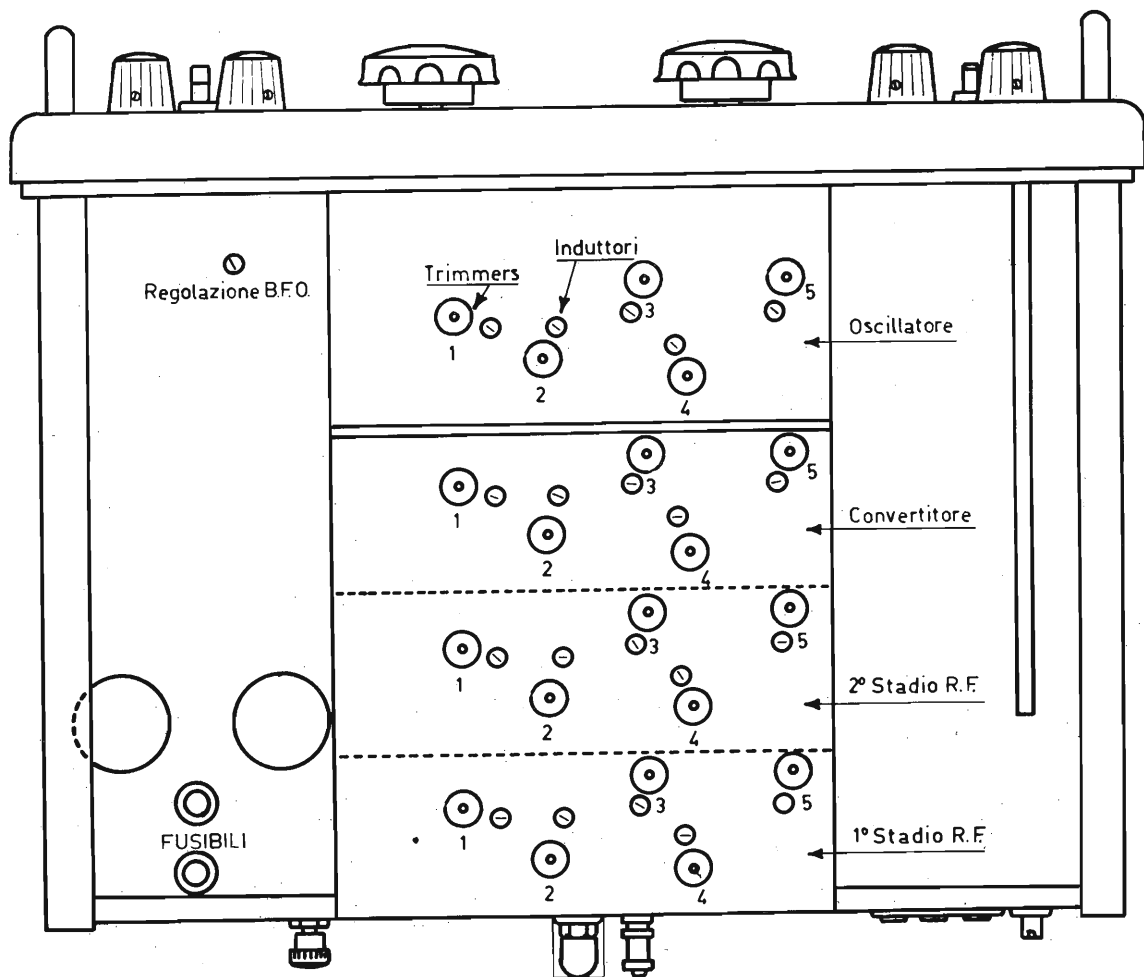

Ricevente EDDYSTONE modello 730/1A.

Vista inferiore.

Connettere l'oscillatore a quarzo in parallelo con l'antenna artificiale, portare il comando del BFO in posizione « ore 12 » assunta dalle lancette dell'orologio e, usando il comando del guadagno RF solo come controllo del volume, verificare sulla banda 1. Se le armoniche a 28 e 12 MHz vengono ricevute fuori dai punti di riferimento, quando si è sintonizzati sul battimento 0, procedere alla regolazione delle armoniche a 14 MHz agendo sul nucleo della bobina della banda 1. Le armoniche a 28 MHz vengono allineate agendo sul trimmer corrispondente. Con questi due punti accuratamente fissati, la restante calibratura è

automaticamente conforme alla precisione desiderata dello 0,5 %. La stessa procedura deve venire impiegata per le altre bande e i due punti di controllo per ciascuna banda, sui quali si deve intervenire sono i seguenti:

banda.	punti di controllo
1	28 e 14 MHz
2	12 e 6 MHz
3	5,6 e 2,5 MHz
4	2,5 e 1,2 MHz
5	1000 e 500 kHz

Allineamento delle sezioni RF e mescolatore

Rimuovere l'oscillatore a quarzo e usare solo il generatore di segnali con l'attenuatore posizionato per fornire circa 10 µV. Portare il commutatore del BFO su « off ». Procedere come segue.

Iniettare un segnale modulato a 13,3 MHz nel ricevitore e sintonizzarsi nella banda 1 per la massima deflessione dell'indice dello strumento indicatore di uscita, usando il guadagno RF per mantenere l'indice sulla scala. Procedere ora a regolare **solo** i **nuclei** delle due bobine RF e della bobina FC per la massima uscita indicata dallo strumento di uscita. Ora iniettare un segnale a 28 MHz e regolare questo per mezzo dei tre trimmers relativi. Ripetere tutte le operazioni fino a che sia possibile ottenere qualche miglioramento. Usare la stessa procedura su tutte le bande.

Le frequenze più alte e quelle più basse per i punti di allineamento di ciascuna banda sono le seguenti:

banda	frequenze del trimmer (MHz)	frequenze del nucleo (MHz)
1	28	13,3
2	12	6,0
3	5,4	2,6
4	2,3	1,2
5	1000 kHz	520 kHz

Regolare sempre i trimmers per le alte frequenze delle singole bande e i nuclei per le basse frequenze. Questa regola rigorosa si applica nell'allineamento di tutte le induttanze dei circuiti accordati sulla frequenza del segnale e quelli dell'oscillatore.

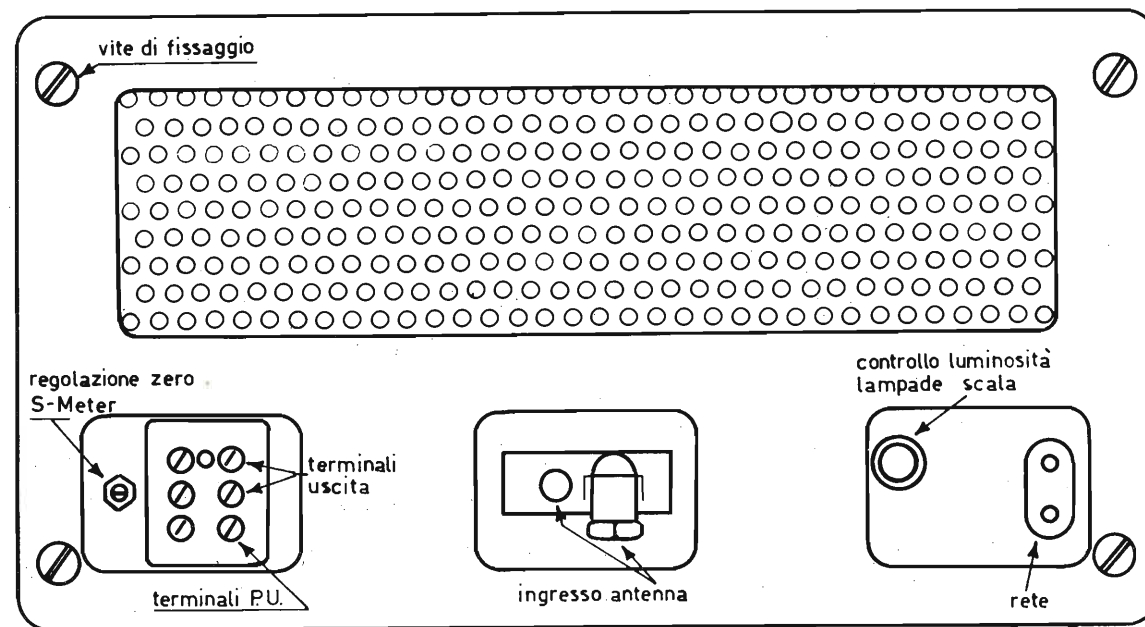

Ricevente EDDYSTONE modello 730/1A.

Vista posteriore.

Valori di tensione

Le tensioni sono misurate fra il punto indicato dallo schema elettrico e il telaio. Portare la ricevente a 1000 kHz sulla banda 5 con l'antenna cortocircuitata, e il controllo RF al massimo mentre il controllo di BF è posizionato al minimo. Il BFO e il calibratore sono inseriti solo per le misure rispettivamente contrassegnate D e B. Sono fornite due serie di valori per l'impiego di due differenti modelli di strumenti. Sarà evidente che l'attuale tensione indicata dipende dallo strumento impiegato. Una tolleranza di più o meno il 5 % potrà essere trovata rispetto ai valori forniti.

punto	Weston (20.000 Ω/V)	AVO (Mod. 40)
A.	218	215
B.	90	85
C.	1	1
D.	218	215
E.	95	88
F.	1	1
G.	226	224
H.	100	100
J.	1	1
K.	100	92
L.	218	216
M.	96	90
N.	1	1
O.	218	216
P.	90	85
Q.	1	1
R.	14	14
S.	80	21
T.	80	32
U.	225	206
V.	4,2	1,5
W.	4	2
X.	242	246
Y.	235	341
Z.	242	246
A-	10	9,4
B-	25	15
C-	160	150
D-	85	85
E-	255 c.a.	252 c.a.
F-	275	272
G-	148	148
H-	140	125

valvole impiegate

n° valvola	tipo	zoccolo
1	6BA6	B7C
2	6BA6	B7G
3	6BE6	B7G
4	6AM6	B7G
5	6BA6	B7G
6	6BA6	B7G
7	6AL5	B7G
8	12AU7	B9A (noval)
9	6AM5	B7G
10	6AM6	B7G
11	6AL5	B7G
12	6BA6	B7G
13	5Z4G	octal
14	VR150/30	octal

Per finire fornirò le indicazioni delle operazioni necessarie per lo smontaggio e il rimontaggio della ricevente.

Smontaggio

- 1) Rimuovere le quattro viti di fissaggio del coperchio e toglierlo.
- 2) Rimuovere tutte le manopole e i commutatori circolari ad eccezione delle manopole zigrinate poste sopra la scala. Sollevando ora la piastra, questa può essere rimossa.
- 3) Rimuovere ora le viti di fissaggio del coperchio della sezione del condensatore variabile multiplo. Staccare il complesso del calibratore e rimuovere il coperchio del variabile su cui è fissato il calibratore.
- 4) Portare su 0 il perno agendo sulla sinistra. Allentare le vite di accoppiamento posta sul lato destro.
- 5) Allentare le viti di bloccaggio delle manopole e rimuovere queste ultime.
- 6) Rimuovere le lampadine della scala con gli ozccoli. Liberare la banda indicante la striscia delle lampade.
- 7) Allentare le viti che fissano il pannello dello schermo delle bobine e rimuovere il pannello.
- 8) Rimuovere tutte le prese dai rispettivi zoccoli.
Scollegare la presa coassiale dal lato del contenitore delle bobine.
Scollegare la presa coassiale al di sotto del telaio a media frequenza.
- 9) Rimuovere le viti che bloccano la media frequenza e l'unità di alimentazione della scatola delle bobine, cioè quattro viti sulla sommità della scatola delle bobine e una da ciascun lato.

La ricevente è ora scomposta nelle singole unità. Per il riassetto procedere nelle operazioni da 9 a 1. *****

LAYER

ELECTRONICS

91100 TRAPANI

VIA PESARO, 29 ☎ (0923) 62794

STABILIZZATORI AUTOMATICI DI TENSIONE - servizio continuo

da 50VA a 150 KVA - monofasi o trifasi - C.A.

serie normale: Volt ingresso 220(380) - 30% + 20%

serie extra: Volt ingresso 220(380) - 50% + 20%

Altre ns. produzioni:

TRASFORMATORI DI TUTTI I TIPI
UNITÀ PREMONTATE HI-FI PROFESSIONALI
CENTRALI ANTIFURTO
CONVERTITORI STATICI D'EMERGENZA

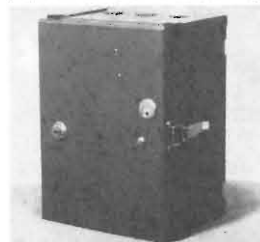

centrale antifurto



separatore stabilizzato



serie industria

Richiedete cataloghi - cercasi concessionari per zone libere

Come utilizzare il modulo MA1001

dottor Luciano Dondi

Recentemente una nota Ditta ha messo in commercio dei moduli per la costruzione di orologi digitali a visualizzatore a led. Da questo modulo è possibile avere, oltre all'indicazione delle ore e dei minuti, la funzione di sveglia, di accensione e di spegnimento automatico di una radio a un'ora prestabilita, e altre funzioni ausiliarie minori.



figura 1

Con questa esposizione si vuole dare la possibilità di completare questo modulo con una adeguata alimentazione e di utilizzarne buona parte dei comandi al fine di ottenere alcune principali funzioni così come sono state realizzate dallo scrivente. Per prima cosa vediamo ciò che è necessario per l'alimentazione. Basta un piccolo trasformatore da 3W con uscite di (5 + 5) V a 400 mA e 16 V, 30 mA.

Con il primo secondario vengono alimentati i led del visualizzatore, con l'altro il circuito integrato.

La parte raddrizzatrice e filtro è già sistemata sul modulo; vanno quindi effettuati soltanto i collegamenti con fili tra trasformatore e modulo. Due di questi, poiché sono diretti al comune del circuito, possono essere ridotti a uno solo con un ponticello eseguito sui reofori del trasformatore stesso.

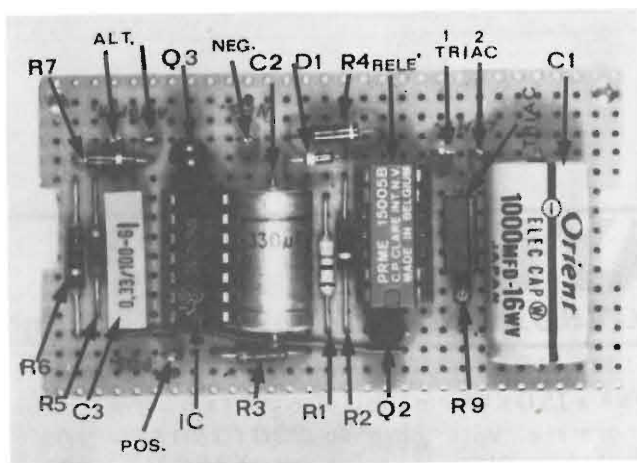
Le connessioni tra trasformatore e modulo sono visibili in figura 2 dove il modulo è riportato con le piazzole a saldare nelle loro esatte posizioni.

Funzione orologio

Sono necessari almeno due piccoli pulsanti, del tipo normalmente aperto, P_2 e P_3 , collegati con un capo al comune e con l'altro rispettivamente ai terminali 7 e 8 del modulo.

Completati questi collegamenti, non appena si attacca la corrente sul visualizzatore si osservano ore e minuti che però pulsano alla frequenza di 1 Hz. Basta però a questo punto premere uno di questi due pulsanti per mandare avanti ore o minuti e far cessare l'intermittenza; rimangono invece pulsanti due punti luminosi tra le ore e i minuti. Con il pulsante P_2 si provoca l'avanzamento delle ore, con il P_3 quello dei minuti; con l'uno e l'altro si riesce facilmente a mettere in passo l'orologio con un segnale orario.



figura 2

- | | |
|---|--------------------------|
| R_1 6,8 k Ω | D_1 1N914 o simili |
| R_2, R_3, R_5, R_9 1 k Ω | D_2 nel relè |
| R_4 33 k Ω | X_1 SN7404N |
| R_6 330 Ω | Q_1 BSW42, NPN |
| R_7 220 Ω | Q_2 2N3702, PNP |
| R_8 75 Ω | Q_3 BC107, NPN |
| R_{10} 4,7 k Ω | Q_4 BC109, NPN |
| C_1 1000 μ F, 16 V, elettrolitico | triac 400 V, 1 A (4,5 A) |
| C_2 330 μ F, 16 V, elettrolitico | |
| C_3 0,33 μ F, 100 V, poliestere | |

S_{w1} commutatore miniatura

P_1, P_2, P_3 pulsanti miniatura normalmente aperti

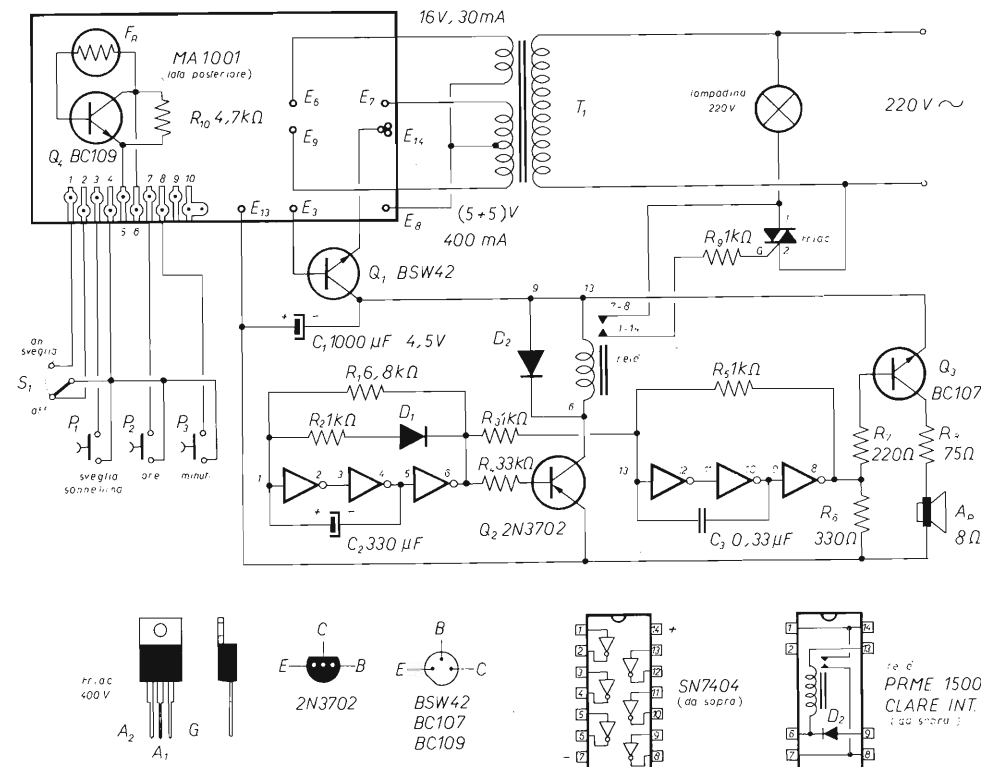
relè-reed PRME 15005 (B)

T_1 trasformatore (5 + 5) V, 400 mA e 16 V, 30 mA

F_R fotoresistenza

MA1001 modulo orologio digitale con visualizzatore a led (National Semiconductors)

due zoccoli, per integrato e relè (Texas)

Funzione sveglia

Il suo funzionamento richiede il collegamento al modulo di un commutatore (S_{w1}), di un pulsante (P_1) e di un sistema capace di generare un suono ed eventualmente anche un segnale luminoso di buona intensità.

Nel caso specifico è stato realizzato un circuito capace di dare un segnale alla frequenza di circa 400 Hz con l'intermittenza di un secondo, nel complesso simile a quello di un segnale orario.

Contemporaneamente a ogni segnale acustico si ha anche l'accensione di una lampada da 40 W con il medesimo ciclo del primo.

L'alimentazione del sistema sonoro proviene da quella del modulo attraverso il transistor Q_1 che ha la funzione di interruttore: infatti mentre il positivo proviene direttamente dal punto E13 del modulo, il negativo giunge da E14 e attraversa Q_1 solo quando sulla base di questo transistor è presente un segnale di comando proveniente da E3.

Con C_1 si effettua un ulteriore livellamento ed è necessario che esso sia di almeno 1000 μ F altrimenti il suono risente della presenza di una percentuale di corrente alternata.

La tensione che si può misurare ai capi di C_1 , in presenza del segnale di comando, è di 4,5 V circa.

Per realizzare il sistema sonoro-luminoso vi erano diverse possibilità: usare componenti discreti, circuiti analogici (ad esempio due integrati NE555) o gli integrati digitali.

Tra questi ultimi, esaminate tutte le possibilità, la scelta è caduta su un circuito con sei inverters racchiusi nel noto SN7404 con il quale è possibile espletare le funzioni di ciclatore alla frequenza di un periodo al secondo e quelle di oscillatore audio.

Nello schema di figura 2 si può osservare, infatti, che i primi tre inverters, a ragione della forte capacità inserita nel circuito, hanno la prima funzione e attraverso la resistenza R_3 abilitano il secondo gruppo di tre inverters a emettere la frequenza sonora. Quest'ultima, per essere utilizzata, viene amplificata da un transistor prima di passare all'altoparlante.

Nello schema si osserverà sul collettore di Q_3 la presenza di una resistenza che ha la funzione di limitare il consumo di corrente e permette ancora all'altoparlante di emettere un suono ben distinguibile. Chi avesse la necessità di avere a disposizione un suono più forte potrà inserire vantaggiosamente un trasformatore di uscita tra Q_3 e altoparlante, eliminando ovviamente la resistenza. Come d'altro canto si è detto, oltre al segnale acustico è stata prevista anche la possibilità di averne uno visivo. Scartata subito la possibilità di prelevare la potenza necessaria dal trasformatore, già prossimo al limite delle sue possibilità, non rimaneva che collegarsi alla linea di alimentazione a 220 V utilizzando un piccolo triac da 400 V, 1 A.

Questo componente può essere fatto « accendere » in vari modi: il più semplice è quello di alimentare la sua gate attraverso una resistenza. Sarebbe stato possibile anche collegarsi direttamente al circuito a bassa tensione per pilotare il triac ma questo comportava la necessità di avere un terminale comune ai due circuiti sotto tensione di rete il che è sempre da evitare per il pericolo in generale e in particolare per l'integrato mos montato sul modulo che è estremamente vulnerabile alle alte tensioni. Si è pensato allora di inserire, quale elemento isolante, tra la parte ciclatrice e la gate del triac un mini relè-reed, simile a un integrato a 14 piedini ma con 6 di questi ultimi mancanti e di colore azzurro.

A ogni ciclo esso inserisce il circuito del gate e quindi dà la possibilità di usufruire di una potenza di circa 200 W nel sistema del triac.

Ulteriori notizie sono da aggiungere a proposito del relè. La sua bobina ha una resistenza di 370 Ω e le connessioni interne sono quelle segnate nella figura 2. I piedini 1 e 14 sono internamente collegati tra loro e così pure il 7 e 8. Tra

il 6 e il 9 vi è inserito un diodo presente solo nella versione B del relè. La sua presenza non è indispensabile e pertanto non è necessario utilizzare questa particolare versione. Chi ne venisse in possesso segua nelle connessioni i dati riportati con numeri nello schema.

Tutto il montaggio, come si può rilevare dalla figura 1, è stato eseguito su di una basetta di bachelite forata per circuiti stampati sperimentali, nelle dimensioni esatte di quelle del modulo e a quest'ultimo connessa attraverso due viti con distanziatori. Soltanto alcuni componenti sono fuori di essa è cioè: la resistenza R_8 che è saldata con un capo direttamente all'altoparlante; il transistor Q_1 che è saldato direttamente, con i propri terminali di base ed emettitore, sul modulo rispettivamente nei punti E3 e E14. Dal suo collettore parte un filo che porta il negativo al circuito di segnalazione; il positivo vi giunge invece direttamente dal punto di saldatura E13.

Queste sono le due uniche interconnessioni elettriche tra il modulo e la basetta in cui i rispettivi terminali dell'alimentazione sono indicati con NEG e POS (figura 1).

L'integrato SN7404 e il relè sono inseriti in zoccolotti a 14 piedini.

Un altro circuito che non è alloggiato sulla basetta è quello che regola la luminosità del visualizzatore a led a seconda delle condizioni di luce dell'ambiente. Esso è costituito da una fotoresistenza (di qualsiasi tipo) inserita nel circuito di collettore-base di un transistor. Quest'ultimo è collegato ai terminali del modulo (emettitore al n. 5, collettore al n. 6). In pratica il circuito agisce da interruttore ma con funzione graduale: quando il valore resistivo della fotoresistenza diminuisce, per la presenza di una buona illuminazione, il transistor va in conduzione e fa sì che la luminosità dei led sia alta; quando l'illuminazione del locale si affievolisce o si fa buio il transistor non conduce più e soltanto la resistenza R_{10} ha il compito di mantenere un livello gradevole di luminosità del visualizzatore. Il valore di questa resistenza può essere variato a piacere a secondo della propria sensibilità; più lo si aumenta e minore sarà la luminosità di ore e minuti. Anche la corrente assorbita dal circuito visualizzatore sarà ridotta in proporzione. Durante il giorno si potrà notare, infatti, che tutto il complesso scalda molto debolmente mentre durante la notte è completamente freddo.

La fotoresistenza dovrà essere sistemata al di fuori del contenitore dell'orologio, anche sul lato posteriore poiché il sistema è molto sensibile alla luce. Il transistor Q_1 e la resistenza R_{10} sono saldati direttamente sui terminali, molto accorciati, della fotoresistenza: di qui due fili partono per il modulo.

Sono sconsigliabili per questa applicazione i fotodiodi o i fototransistori in quanto raccolgono la luce sotto un angolo troppo limitato.

L'ubicazione di tutti i componenti è indicata nella figura 1. Sul lato opposto ai componenti non è stato predisposto un vero circuito stampato (e per questo motivo non viene in questa sede riprodotto) ma gli stessi fili delle resistenze e dei condensatori, opportunamente ripiegati, hanno creato la rete di interconnessione tra i componenti stessi e alcune gocce di stagno hanno creato le connessioni tra i piedini dell'integrato stesso e quelle dei componenti più vicini. Alcuni fili isolati, sottili e rigidi, hanno permesso quei collegamenti altrimenti pressoché impossibili con i terminali dei componenti e con quelli di uscita, denominati nella figura 1, con POS., NEG., ALT., TRIAC 1, 2, di chiaro significato. Riguardo al triac che, come si vede, è montato in vicinanza del relè, è consigliabile sceglierlo tra i tipi in plastica aventi il terminale 1 (il centrale) isolato dalla piastrina di rame che sporge dal lato posteriore con funzioni di ancoraggio e dissipazione; in ogni caso è opportuno eliminarla per questioni di dimensioni ed inutilità, almeno nel caso specifico, tagliandone la parte superiore sporgente oltre la plastica e, nel caso che la piastrina non fosse isolata dal terminale 1, circondare con del buon nastro isolante il triac onde evitare che accidentalmente si crei un contatto con gli altri componenti a bassa tensione.

Non è stato indicato il tipo di triac impiegato in quanto se ne rinvengono sul mercato innumerevoli tipi con sigle diverse ma sostanzialmente simili come caratteristiche e con identiche connessioni. E' ovvio che è possibile montare anche tipi adatti per correnti superiori, ad esempio 4,5 A, 400 V che nelle dimensioni sono pressoché identici a quelli da 1 A. * * * * *

VIVERE LA MUSICA ELETTRONICA



Paolo Bozzola

(segue dal n. 6/77)

5. VCO uso e consumo - Applicazioni e schemi (2ª parte)

Il mese scorso, ricorderete, abbiamo parlato del concetto base di VCO, dei Matched converters, e abbiamo quindi affrontato due schemi applicativi: il VCO n. 1, il meno caro, e il VCO n. 2 per chi è già più espertino e con più lira. Vediamo ora un'altro VCO (circuito n. 3) che ha caratteristiche analoghe ma forse costa un poco meno. Però la messa a punto è più complessa e... insomma vedete voi. Anche questo è preceduto dal suo bravo converter « matched », e presenta possibilità di sincronizzazione con un gemellino.

Il VCO n. 3

Dalla figura 6 dello schema elettrico, potete vedere come X_4 è il « nodo di controllo » che pilota il transistor, generatore di corrente costante (GCC), Q_{1A} .



figura 6

Matched-converter del VCO n. 3 (vedi testo).

Q_{1B} è invece il « controllore »: polarizzato da R_{62} e R_{63} , esso lascia passare $0,5 \div 0,75$ mA.

La tensione-differenza ai capi di R_{61} è monitorizzata da X_5 (guadagno = 1) e l'uscita di X_5 sarà dell'ordine di $+ (0,5 \div 0,75)$ V (il valore non è critico, sarà regolato da R_{v8}).

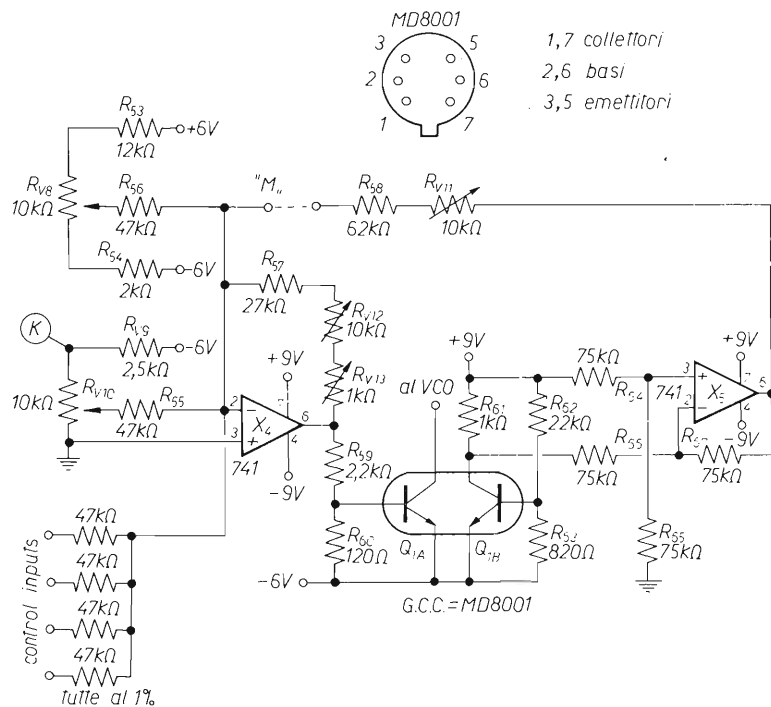
L'uscita di X_5 è portata a X_4 da R_{58} e R_{v11} .

La resistenza totale sul feedback è regolabile.

Il transistor Q_{1A}/Q_{1B} è un doppio transistor: il tipo MD8001 (Motorola) si è rivelato ottimo.

Procediamo con la messa a punto che è complicata (ve lo avevo detto) e deve essere seguita in ogni dettaglio.

R_{v8} regola il bias di X_4 ; fissa così il minimo valore della frequenza del VCO.

R_{v10} è il potenziometro di accordatura e **deve** essere un **potenziometro di precisione** a dieci giri (sulle 10.000, credo): ogni giro farà, a regolazione perfetta del nodo, salire di una ottava esatta il VCO.

R_{v9} regola la tensione su R_{v10} affinché essa sia esattamente + 5 V.

La legge di responso sarà così di avere variazioni di 500 mV/ottava.

Durante l'assemblaggio, **ricordare**: si inizia con R_{58} **sconnessa dal punto « M »**;

R_{v12} , R_{v13} , che **devono** essere Cermet da 20 o 15 giri, vanno posti a mezza corsa.

Per ora collegate **direttamente** un capo di R_{v10} ai - 9 V, e l'altro a massa, col cursore (centrale) tutto a massa.

Applicate la tensione di alimentazione e regolate R_{v8} affinché il suo cursore sia a - 0,5 V.



figura 7

Parte « VCO » del VCO n. 3

Ora connettete un microamperometro tra il collettore di Q_{1A} e massa, col terminale positivo (se non è digitale) a massa.

Non dovrete vedere segnalazioni di passaggio di corrente (apprezzabili).

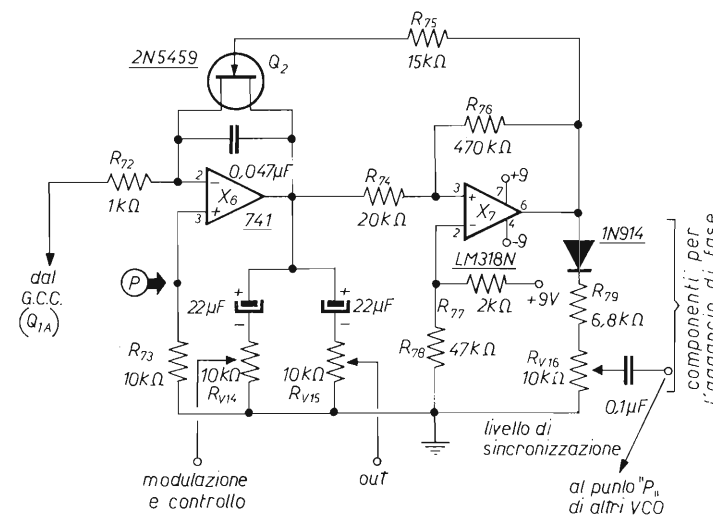
Regolate R_{v10} fino a leggere che passano nel microamperometro 1 o 2 μ A.

Adesso, allora, marcate la tensione sul cursore di R_{v10} e fatevi una nota della relazione « tensione/corrente ».

Ancora avanzate R_{v10} finché la tensione sul cursore cresca di 0,5 V e ancora segnate il rapporto V/ μ A.

Ripetete la procedura per circa altre cinque volte, insomma finché la vostra tabella dei rapporti non ne contenga per lo meno sei.

Lo scopo è infatti quello di avere un raddoppio nella corrente per il microamperometro, ogni successivo incremento di 0,5 V nel potenziometro R_{V10} .

Mi spiego meglio: se, per esempio, la legge che ricavate dalla vostra tabellina iniziale vi mostra chiaramente che la corrente aumenta sì, ma meno del doppio ogni volta, vuol dire che il convertitore ha un guadagno basso; viceversa, se trovate incrementi nettamente superiori, dovrete ritoccare, riducendone il valore, il resistore di feedback su X_4 (NB: R_{V12} e R_{V13} erano a metà corsa!).

Un chiaro esempio: per 5,0 V leggete 16 μA e il guadagno è eccessivo: a + 5,5 V leggete (per esempio) 40 μA : l'errore è di 8 μA e allora dovrete regolare R_{V12} per **dimezzare** l'errore: leggerete 36 μA .

Bene, adesso a gradini sempre di 0,5 V riportate indietro R_{V10} : otterrete un'altra tabellina.

Regolate R_{V12} per dimezzare l'errore.

Poi ricominciate tutto daccapo; ciò finché l'errore in « raddoppio » è quasi impercettibile.

Regolazione finale: idem a prima, ma usando R_{V13} .

Ottenuta una perfetta relazione di raddoppio, portate il cursore di R_{V10} per avere su di esso — 6 V.

Regolate R_{V8} per leggere 20 μA .

Se proprio non riuscite ad avere 20 μA , per lo meno andateci molto, molto vicini.

Adesso, signore e signori, ecco a voi la...

Prova del dito

Il vostro dito è a temperatura di circa 37 °C. Appoggiandolo sul MD8001, questo si scalda anche troppo e la diminuzione della V_{bc} provoca una diminuzione della I_c . Non sembra, ma la prova del dito (che deve essere appoggiato **uniformemente** sul case e non di traverso) è molto severa e, regolando la resistenza del feedback per avere come risultato **zero variazioni** nella corrente del GCC, avremo raggiunto un bel risultato (e finito le pene di taratura).



figura 8

In riferimento al VCO n. 3, ecco i casi più significativi dell'aggancio di fase.

Connettiamo, dunque, R_{58} regolando prima R_{11} perché offra zero resistenza. Connettendo R_{58} , il bias fornito è negativo: la corrente (nel microamperometro) dovrebbe diminuire.

Allora rirregolate R_{V8} per avere i fatidici 20 μA .

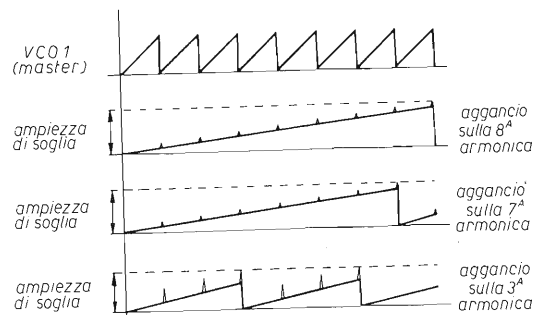
Piazzate il ditone: la lettura deve diminuire.

Troppo, però, per correggere subito.

Togliete il dito e lasciate che il transistor doppio si climatizzi con la temperatura ambiente.

Se eravate nel caso di cui sopra, beh, ritocate R_{11} per aumentare la resistenza di feedback.

Riprovate col ditone.

Eccetera eccetera, così di nuovo finché, ditone o no, non ci sono più variazioni di corrente.

Mi raccomando: pazienza e sangue freddo!

Potrebbe accadere che, connessa R_{58} per la prima volta, e terminata la prova-dito, la corrente per Q_{1A} aumenti: in tale caso o il dito non è poggiato equamente sul case, o c'è qualche cosa che non va; l'unica è provare a ridurre R_{58} (ad esempio a 56 k Ω).

Una volta raggiunta la stabilità termica, il cursore di R_{V10} stia fisso a — 6,0 V, e sia regolata R_{V8} affinché la corrente per Q_{1A} sia di 40 μA .

Basta: il « control node » è tarato.

Ad ogni modo R_{V13} può compensare imperfezioni del VCO vero e proprio alle medie frequenze, mentre il limite inferiore di oscillazione lo si regola con R_{V8} .

Adesso, dunque, si può attaccare il rispettivo VCO, che non è altro che un integratore costruito intorno a X_6 , un comparatore (X_7) e un interruttore di reset (Q_2). Attaccate R_{V9} a R_{V10} , regolando R_V per avere i + 5 V al punto K.

L'onda prodotta è eccezionalmente pulita e in pratica rimane una perfetta rampa (dente di sega) fino a circa 50 kHz.

Ciò è stato ottenuto usando il LM318N, che come comparatore funziona molto bene (è circa 140 volte più veloce del 741).

L'uscita si mantiene entro 1 V_{picco-picco}.

L'aggancio di fase, infine, è ottenuto campionando l'uscita di un VCO col diodo 1N914, dal partitore R_{79}/R_{V16} .

Il risultato è che si ha un breve impulso positivo che al massimo giunge a + 4,75 V. Ora, se all'entrata del comparatore del VCO trainato si sovrappone tale impulso, regolabile, alla forma d'onda in arrivo, si ha modo di fare scattare prima o dopo il comparatore, e così il VCO trainato corre più veloce dell'altro.

Per regolare, per esempio, un VCO in terza rispetto all'altro, basterà agire sul rispettivo potenziometro di pitch (accordatura), e poi avanzare leggermente R_{V16} : l'aggancio di fase è udibile chiaramente, in quanto caratterizzato da un caratteristico battimento fisso e inamovibile fra i due VCO.

Ora, pilotando l'uno e l'altro VCO con la tensione di controllo che giunge dalla tastiera, potremo trainare i due VCO attraverso l'intera gamma audio, essendo sicuri che essi manterranno sempre immutato il loro rapporto di frequenza.

Dove risalta la presenza dell'aggancio di fase (phase locking)?

Innanzitutto è una bellissima cosa disporre di VCO stabili l'uno rispetto all'altro.

Poi, usate le due forme d'onda così strettamente agganciate come entrate al modulatore ad anello, e avrete suoni stupendi (ovviamente se i rapporti sono riferiti a 1/ottava, se no si produce una maggioranza troppo marcata di non-armonici), tipici di arcani fiati medievali. Basta provare per farci su la mano.

Poi potete, per esempio, pilotare un VCO e trainare l'altro, agganciato saldamente ad esempio sei o sette ottave sopra il primo: avrete così dei suoni di ottoni molto suggestivi, perché rinforzati proprio da armoniche alte, e soprattutto stabili nei rapporti di frequenza.

Ultimo piccolo particolare di questo pestifero VCO: la modulazione incrociata. Ebbene sì: l'uscita dell'integratore è presa tramite C_6 , mentre R_{V14} ne regola l'ampiezza. Basta ora mandare tale onda al sommatore resistivo dell'altro VCO e questo è così « modulato » dal primo. Il discorso, ovviamente, vale per più oscillatori e i risultati sono invero molto interessanti.

Beh, le figure degli schemi spero siano chiare a proposito del discorso fatto sino a qui.

Il prossimo mese Vi presenterò il VCO n. 4, ultimo di questa serie.

* * *

E ora alcune

Comunicazioni

Vi ricordo che per quanto riguarda le tastiere (professionali!), molti Lettori mi hanno scritto disperati. Ma ecco che posso aiutarli: come? Un emissario di una potente Ditta mi può fornire tastiere professionali purché l'ordine minimo sia sui 15 pezzi.

Allora, chi di voi è interessato mi scriva: quando, e se, raggiungerò il « quorum » darò a ciascuno di voi personalmente risposta positiva e vedremo di esaminare anche quanto verranno a costare le tastiere a quel momento.

Ora, purtroppo, alcune correzioni relative al n. 6.

Pagina 1102: l'unigiunzione è Mot 2N4871 (non 2NG871); nella figura 1, l'asterisco sullo zener dopo U_{11} va bene; va invece tolto quello sullo zener da 5,6 V che polarizza la base del transistor della alimentazione, altrimenti sembra che occorra eliminare ambedue gli zener.

Pagina 1103, figura 3 (riquadro del bypass alimentazione): la resistenza in serie ai + 18 V è di 270 Ω , e non di 270 k Ω .

Pagina 1104, figura 4: il piedino 13 non è stato indicato; per l'esatto funzionamento del CA3046 esso deve essere collegato insieme al piedino 7 (cioè al punto più negativo del c.s.).

* * *

Mi sono giunti ultimamente dei buoni schemi che, visto le richieste a decine da parte di Voi lettori, avrei proprio deciso di mettere a vostra disposizione. Il contenuto: ottima roba su tutti i moduli, descrizioni dei c.s., etc. Ma c'è un fatto preoccupante: il fattore tempo. Ciò mi costringe a dirvi: vi posso dare **questi** schemi: non fatemi fare (salvo per singole richieste di vita o morte) il topo nei miei schedari, dovendo fotocopiare tutte le volte robe diverse. Prendetela come un fascicolo di 70 pagine (quasi) — omaggio che vi metto a disposizione tutto intero. Il quasi omaggio riguarda il costo delle fotocopie: dovendo copiare 70 pagine devo usare l'automatica col prelievo meccanico: 200 lire al colpo, ma solo un minuto di tempo. Spero così di cercare di arginare le richieste, senza, per altro, tirare bidoni o fare perdere tempo, sia a voi che a me.

* * *

Per tutti quelli interessati alle pubblicazioni teoriche (che non c'entrano con gli schemi, fate bene attenzione, ma ne sono una premessa, per dir così) mi sono giunti due interessanti libri dagli USA: ELECTRONIC MUSICAL INSTRUMENTS di N. Crowhurst e ELECTRONIC MUSIC PRODUCTION di A. Douglas. Sono veramente interessanti e, come avrete già capito, vi posso senz'altro fornire le fotocopie, solito sistema, solito prezzo (sigh!). Sono 190 pagine e 140 pagine. Ma non crediate che a comperarli si risparmi di molto, a parte i 9 (dico **nove**) mesi di attesa dagli USA. Un vero parto. Ad ogni modo, scrivetemi pure!

Paolo Bozzóla - via Molinari 20 - Brescia - ☎ 030-54878 *****

cq elettronica

la rivista per il principiante che il tecnico, l'ingegnere, l'universitario non disdegnano di leggere perché vi trovano tanti argomenti al loro livello.

cq elettronica

La rivista per l'ingegnere, per il tecnico, per l'universitario, che anche il principiante legge senza timore perché vi trova spunti e temi facili, oltre a motivi per diventare un esperto.

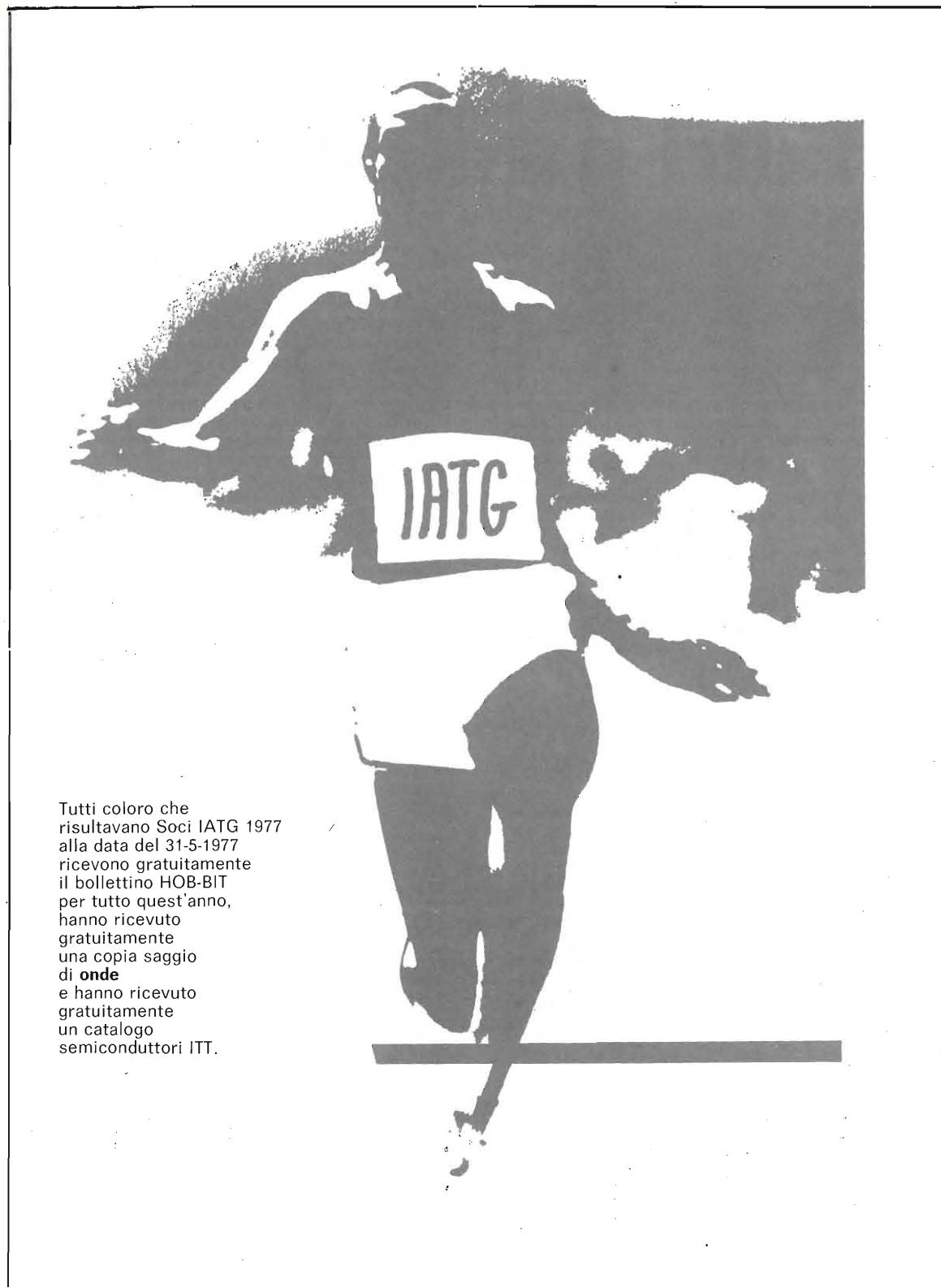

Tutti coloro che risultavano Soci IATG 1977 alla data del 31-5-1977 ricevono gratuitamente il bollettino HOB-BIT per tutto quest'anno, hanno ricevuto gratuitamente una copia saggio di **onde** e hanno ricevuto gratuitamente un catalogo semiconduttori ITT.

Filtri passa-basso

IOEP, professor Corradino Di Pietro

In **cq**, aprile '76, si era parlato di TVI, e su questo scottante argomento ho ricevuto diverse lettere e telefonate.

L'articolo summenzionato trattava del « transmatch » il quale, oltre alla sua funzione principale di adattare l'uscita del Tx al cavo di alimentazione, ha anche la funzione di contribuire alla soppressione di eventuali armoniche ed emissioni spurie. In casi più difficili, il transmatch può rivelarsi insufficiente alla bisogna, e allora si deve ricorrere a un aggancio più drastico: il filtro passa-basso.

Come dice il termine « passa-basso », questo filtro lascia passare le frequenze su cui si trasmette (per esempio da 3,5 a 30 MHz in un Tx per HF), ma blocca le frequenze superiori a 30 MHz. Per spiegarmi con un esempio, ammettiamo di trasmettere sui 21 MHz; il filtro passa-basso deve lasciar passare la frequenza di trasmissione ma deve bloccare le armoniche, e cioè 42 MHz, 63 MHz, eccetera.

E' vero che sullo stadio finale di un Tx c'è un circuito pi-greco che già provvede a una buona soppressione delle armoniche; però esso può rivelarsi insufficiente in zone dove il segnale TV sia piuttosto debole.

Prima di andare avanti con il filtro passa-basso, va precisato che l'interferenza TV non è sempre imputabile al Tx, spesso è colpa del ricevitore televisivo; in questo caso, l'inserzione di un filtro passa-basso non risolve il problema in quanto è necessario far qualcosa sul televisore.

Spieghiamo con un esempio questo tipo di interferenza chiamato « fundamental overloading », ossia è la nostra frequenza di trasmissione che si infila nel televisore.

Ammettiamo sempre di trasmettere sui 21 MHz e di disturbare un televisore che riceve sugli 80 MHz. Il trasmettitore è munito di filtro passa-basso, è schermato, e quindi non è colpa sua.

In un primo momento può sembrare strano che i 21 MHz possano infilarsi in un televisore i cui circuiti accordati sono sintonizzati a 80 MHz. Pensandoci meglio, la cosa non è molto strana, basta ricordare che i circuiti accordati del televisore sono a banda larga: il segnale TV occupa un canale di ben 7000 kHz mentre un segnale SSB ha bisogno di solo 2 kHz. Tenendo presente questo fatto, e tenendo presente che il nostro segnale sui 21 MHz arriva molto più forte del segnale TV a 80 MHz (a causa della breve distanza della nostra antenna rispetto all'antenna del televisore), si può facilmente intuire che il televisore non riesce a bloccare

i 21 MHz che possono così infiltrarsi nel circuito dell'apparecchio televisivo provocando TVI.

In questo caso è necessario inserire un filtro passa-alto all'ingresso del televisore, e questo tipo di filtro funziona alla rovescia rispetto al filtro passa-basso; cioè lascia passare il segnale televisivo a 80 MHz ma blocca il segnale a 21 MHz, il quale non può così entrare nel televisore.

I due tipi di TVI menzionati (armoniche e sovraccarico) non sono purtroppo i soli; forse, sono i più comuni.

Descrivere tutti i tipi di TVI e BCI sarebbe troppo lungo per un articolo; quindi oggi limitiamoci soltanto al TVI causato da emissioni armoniche da parte del Tx, le quali, come già detto, vengono eliminate con l'inserzione di un filtro passa-basso all'uscita del trasmettitore.

La costruzione di un tale filtro non dovrebbe presentare difficoltà, anche a chi è alle prime armi; in fondo, si tratta di qualche bobina e condensatore. Il costo è piuttosto limitato; certamente inferiore a un corrispondente filtro commerciale.

Anche la messa a punto non presenta difficoltà, si esegue facilmente senza bisogno di strumenti sofisticati.

Generalità sui filtri passa-basso

I due circuiti fondamentali di un filtro bassa-basso sono rappresentati in figura 1.



figura 1

Cellula fondamentale di un filtro passa-basso. A sinistra la cellula a pi-greco, a destra la cellula a T.

Quello a sinistra è ben noto, in quanto assomiglia al circuito a pi-greco che si trova ormai in quasi tutti i trasmettitori. Invero, questo circuito a pi-greco sul PA di un Tx è un filtro passa-basso e attenua le frequenze superiori alla frequenza sulla quale è sintonizzato; ma non attenua le frequenze inferiori; differisce quindi da un normale circuito risonante che attenua sia le frequenze inferiori e

sia le frequenze superiori rispetto alla frequenza di risonanza. Un'altra differenza del pi-greco di un Tx è che esso ha la funzione di adattare l'impedenza della valvola dello stadio finale (in genere un'impedenza piuttosto alta) all'impedenza delle linee di trasmissione che è, in genere, di valore relativamente basso.

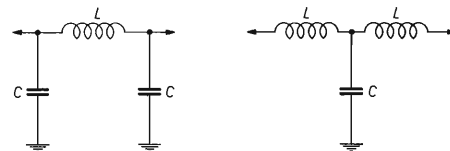
Questo spiega perché nel pi-greco di un PA i due condensatori sono disuguali, mentre nel pi-greco di un filtro i due condensatori sono uguali per la semplice ragione che il filtro va inserito nella linea di trasmissione e conseguentemente il filtro è simmetrico; l'ingresso e l'uscita possono, generalmente, essere scambiate fra di loro. Sempre nella figura 1 si vede, a destra, l'altro tipo di cellula che si chiama a « T » per ovvie ragioni!

Di regola, una sola cellula non è sufficiente per avere l'attenuazione voluta e allora basta aumentare il numero delle cellule; in figura 2 si vedono due filtri a due cellule; per la precisione si tratta di un filtro a due cellule del tipo a pi-greco.



figura 2

Doppio circuito a pi-greco di un filtro passa-basso.

Notare che nel doppio filtro a pi-greco il condensatore centrale è doppio rispetto ai due condensatori terminali.

La spiegazione di questo fatto è semplice e la si desume dal circuito a sinistra della figura 2: se si uniscono insieme due circuiti a pi-greco, il condensatore centrale diventa doppio. Nella costruzione pratica di un filtro, è indifferente usare un condensatore doppio rispetto agli altri, oppure due condensatori in parallelo, come nella figura 2 a sinistra.

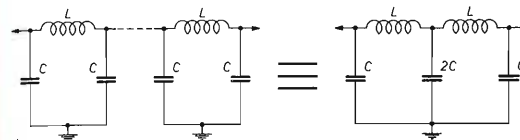
Così come si sono unite due cellule a pi-greco, così si possono unire due cellule a « T ». Il ragionamento è analogo con la differenza che questa volta sarà la bobina centrale a diventare di valore doppio rispetto alle altre due.

Il calcolo di questi filtri non presenta difficoltà; le formule si trovano in un buon libro di radiotecnica. In ogni modo, per il calcolo, bisogna conoscere altri due elementi: l'impedenza del cavo di alimentazione e la frequenza di taglio o « cutoff », come si dice comunemente.

L'impedenza del cavo di alimentazione la si conosce e, a prima vista, la cosa sembrerebbe semplice. Se però ci sono onde stazionarie, le cose cambiano, e l'impedenza che il filtro « vede » non corrisponde più all'impedenza nominale del cavo; su questo punto torneremo dopo.

Consideriamo ora brevemente la frequenza di cutoff. Va da sé che i valori delle bobine e delle induttanze dipendono da questa frequenza la quale si stabilisce un po' al di sopra della massima frequenza di trasmissione; per esempio, trasmettendo da 3,5 a 30 MHz, questa frequenza di taglio la metteremo a circa 33 MHz. Questo valore non è

tassativo, solo non conviene metterla immediatamente al di sopra della massima frequenza di trasmissione per il fatto che capacitori e bobine hanno una certa tolleranza. La figura 3 indica, grosso modo, l'andamento delle curve di un filtro a due cellule come quello della figura 2.

Poco sopra i 30 MHz il filtro comincia a tagliare e lì dove la curva comincia a scendere è la frequenza di cutoff.



figura 3

Diagramma della curva di attenuazione di un filtro a due cellule.

Si vede che a 40 MHz abbiamo un'attenuazione di una trentina di decibel che in genere sono sufficienti. Nel caso che questi 30 dB non bastassero, si può aumentare il numero delle cellule.

Il filtro passa-basso di IOEP

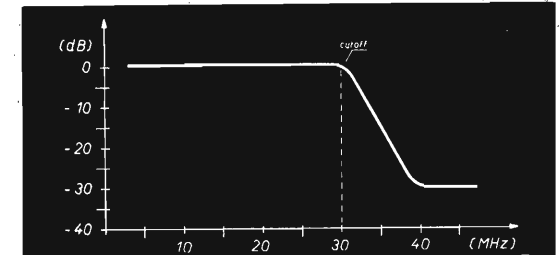
L'Autore di questo filtro è già conosciuto ai lettori, è lo stesso del transmatch pubblicato in **cq elettronica** di aprile '76: **Enrico Pendenza**, via Valle-riccia 11, Ariccia (Roma).

L'Autore ha preso l'idea per questa realizzazione da un articolo apparso su Radio Communication (la rivista degli OM britannici).



figura 4

Schema elettrico del filtro passa-basso di G3YFZ.

- C₁, C₆ 60 pF, mica argentata, 500 V
- C₂, C₃, C₄, C₅ 170 pF, mica argentata, 500 V
- L₁, L₂ 0,3 μH; 5,5 spire, filo Ø 1,2 mm su Ø 12 mm, lunghezza avvolgimento 18 mm
- L₃, L₄ 0,45 μH; 8 spire, filo Ø 1,2 mm su Ø 12 mm, lunghezza avvolgimento 25 mm
- L₅, L₆ 0,5 μH; 9 spire, filo Ø 1,2 mm su Ø 12 mm, lunghezza avvolgimento 30 mm

- impedenza 50 Ω
- perdita di inserzione a 3,5 MHz trascurabile a 30 MHz, 1 dB
- frequenza di cutoff 31 MHz
- frequenza di massima attenuazione 42 MHz
- massima attenuazione 120 dB.

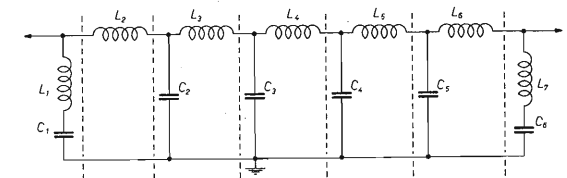
Prima di parlare della realizzazione di Enrico, diciamo qualcosa del filtro « originale » costruito da G3YFZ.

In figura 4 è lo schema elettrico, completo dei dati riguardanti bobine e condensatori, nonché delle caratteristiche concernenti l'attenuazione, l'impedenza, ecc.

La cosa più impressionante è l'elevatissima attenuazione, si tratta di **più di 100 dB**, valore che non si raggiunge facilmente, anche in filtri commerciali. Si è ottenuta questa fortissima attenuazione con diverse cellule del tipo a « T » e con due cellule a « M derivata » all'ingresso e all'uscita.

Due parole su quest'ultimo tipo di cellula. A volte è molto utile avere un'attenuazione particolarmente elevata su una certa frequenza che, per esempio, potrebbe essere la media frequenza dei televisori (sui 42 MHz).

Ciò si ottiene con i due circuiti risonanti in serie all'ingresso e all'uscita del filtro, mi riferisco a L_1 e C_1 , e a L_2 e C_2 .

Come è noto dalla teoria, un circuito in serie ha una minima impedenza alla frequenza di risonanza che è appunto 42 MHz, il che significa che una armonica sui 42 MHz (potrebbe essere la seconda armonica della banda dei 21 MHz) viene, in pratica, cortocircuitata a massa.

La figura 5 rappresenta la risposta del filtro alle varie frequenze e si nota chiaramente un'attenuazione particolarmente accentuata a 42 MHz.



figura 5

Curva di risposta del filtro.

Siccome in teoria l'attenuazione di un filtro aumenta con l'aumentare delle cellule, si potrebbe pensare di mettercene una dozzina.

In pratica ciò non è vero in quanto le diverse cellule vanno scrupolosamente schermate fra di loro; in altre parole le bobine non devono assolutamente « vedersi »!

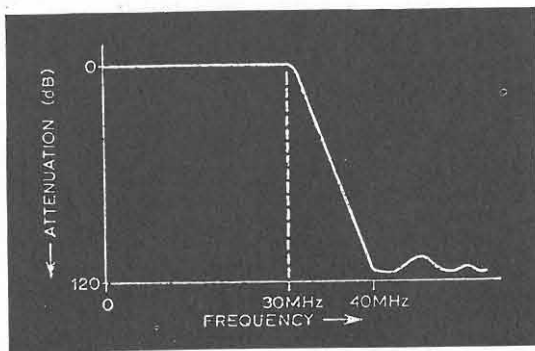
G3YFZ ha raggiunto lo scopo con una costruzione originale; il sottoscritto non l'aveva mai vista.

La figura 6 mostra i dettagli costruttivi.

Ci sono sette scomparti (tante sono le bobine) e ogni bobina è sistemata nel suo scomparto « personale ».

Il materiale usato è piastra di rame.



figura 6

Dettagli costruttivi del filtro di G3YFZ. Misure in pollici; un pollice (1") vale circa 2,5 cm, per cui 1 1/2" è circa 4 cm; 10 3/4" è circa 27 cm.

Tutti gli schermi sono saldati sulla base (anch'essa dello stesso materiale) su entrambe le facce, ottenendo in tal modo una doppia schermatura. Dopo aver montato bobine e condensatori ed essersi assicurato che tutto funzionava a dovere, G3YFZ ha saldato altre tre piastre sui tre lati del filtro veramente « waterproof » (a prova d'acqua). Ahimé, nella vita ogni medaglia ha il suo rovescio e anche un filtro « impermeabile » ha i suoi svantaggi: una volta chiuso, non è agevole riaprirlo. Direi che questo tipo di costruzione è raccomandabile a chi è sicuro del fatto suo e non a chi si accinge a costruirlo per la prima volta.

Dopo questa breve spiegazione sul filtro britannico, vediamo il filtro italiano.

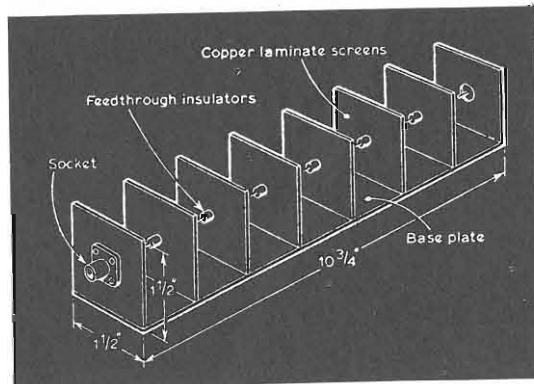
La differenza più lampante è nella costruzione meccanica come si nota chiaramente dalle foto.

L'Autore ha preferito la forma a « U » perché per lui era più pratica.

Gli schermi sono in rame e sono saldati a stagno con un buon saldatore.

Gli isolatori passanti sono di vetro perché Enrico possedeva un tubetto di vetro; vanno ugualmente bene di ceramica o di altro materiale adatto per RF. Qualche informazione sulle bobine.

Trattandosi di una pubblicazione britannica, le dimensioni erano in pollici. La trasformazione in millimetri non presenta difficoltà; per esempio le bobine L_2 e L_6 devono avere una lunghezza di un pollice e un pollice corrisponde a 25 mm circa. Inoltre il radioamatore britannico aveva dato anche il valore in microhenry delle varie bobine e quindi si poteva effettuare un controllo. Anzi, essendo dato il valore in microhenry, non era neanche necessario fare le bobine con le misure date, era sufficiente che la bobina avesse l'induttanza richiesta. In ogni modo, questa piccola difficoltà della trasformazione da pollici a millimetri sta per finire. In molte riviste anglosassoni, le misure vengono già date col sistema decimale. Un paio d'anni fa le misure venivano date nel sistema anglosassone e la corrispondente misura decimale veniva data fra

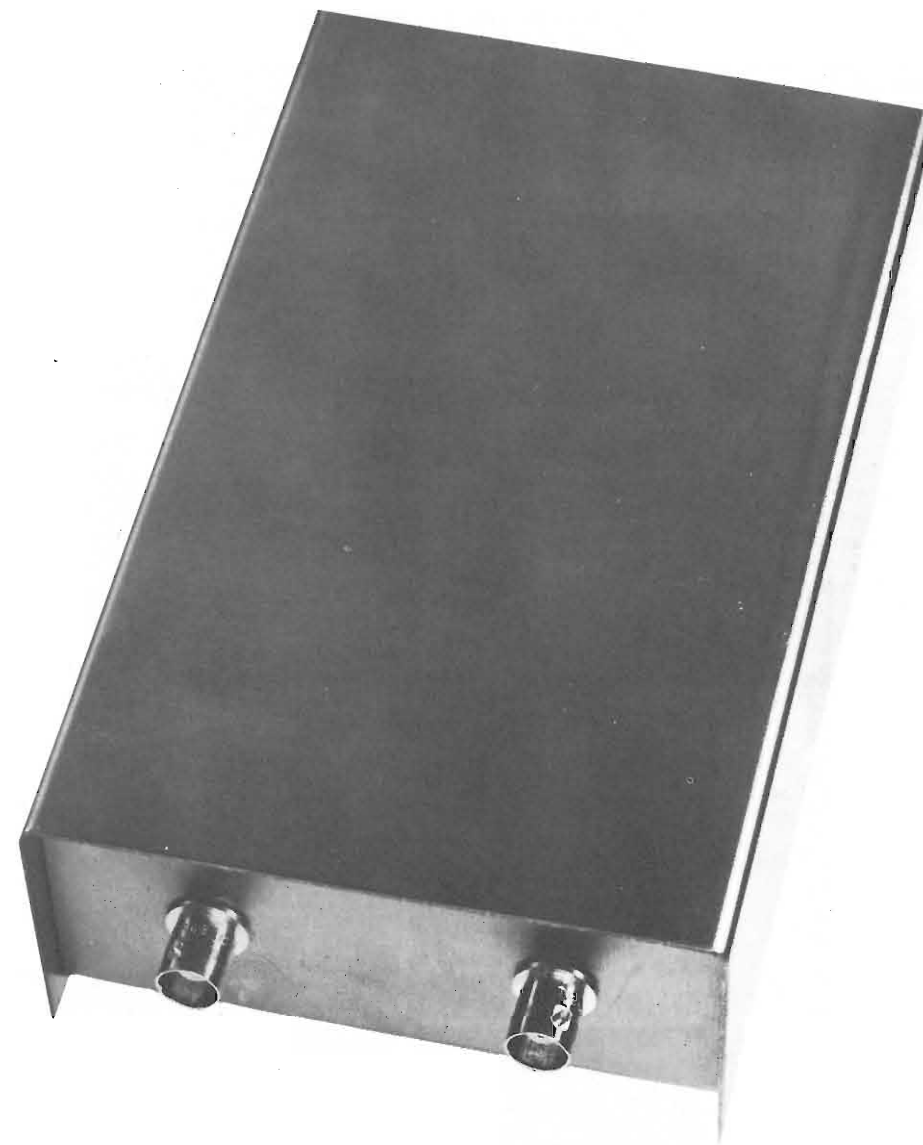

parentesi; da qualche tempo, capita invece il contrario, e cioè le misure vengono date nel sistema decimale e la misura anglosassone viene messa fra parentesi. Possiamo affermare che il sistema decimale ha vinto! C'è voluto del tempo (forse un po' troppo) ma alla fine il sistema più moderno ha prevalso sulla tradizione.

Quanto detto vale anche per il diametro dei fili che ora viene dato in millimetri mentre fino a poco tempo fa lo si indicava con un numero. Per esempio nell'articolo originale il diametro del filo era il No. 18 che, grosso modo, corrisponde a 1,2 mm.

Inoltre con i diametri dei fili c'era un'ulteriore complicazione: i numeri americani non corrispondevano perfettamente a quelli britannici; prenden-

do come esempio il diametro di queste bobine, il numero 18 britannico corrisponde al 17 americano. Dalle foto si nota che Enrico ha usato per le bobine filo di rame non argentato, e questo perché non lo aveva sottomano. Se il filo è argentato, tanto meglio; la radiofrequenza ve ne sarà riconoscente, avendo essa una spiccata predilezione per l'argento. Per quello che riguarda i condensatori, nell'articolo originale venivano consigliati in mica argentata; anche qui Enrico, non trovandoli in mica argentata, ha usato quello che ha trovato: mica semplice o ceramica.

Mi sembra di aver detto abbastanza sulla costruzione; basta ricordarsi che nel filtro passa tutta la radiofrequenza che esce dal trasmettitore, ergo i capacitori vanno saldati dopo aver tagliato al

minimo i fili. Ciò allo scopo di evitare risonanze indesiderate, in quanto un terminale troppo lungo possiede una propria induttanza che in VHF può dare fastidio. Fatto il filtro, sarà bene dargli una controllatina prima di metterlo in funzione. Allo scopo può servire un rosmetro-wattmetro e un carico fittizio. Può darsi che l'inserzione del filtro causi una piccola diminuzione dell'uscita RF. Questa diminuzio-

ne va attribuita non tanto alla perdita di inserzione del filtro, ma soprattutto al fatto che il filtro elimina le emissioni spurie che non vengono più accusate dall'indicatore di RF. Infatti questi wattmetri non sono selettivi e indicano tutto: la fondamentale e le varie armoniche. Termino dicendo che l'Autore tiene il filtro costantemente inserito nella linea di antenna.

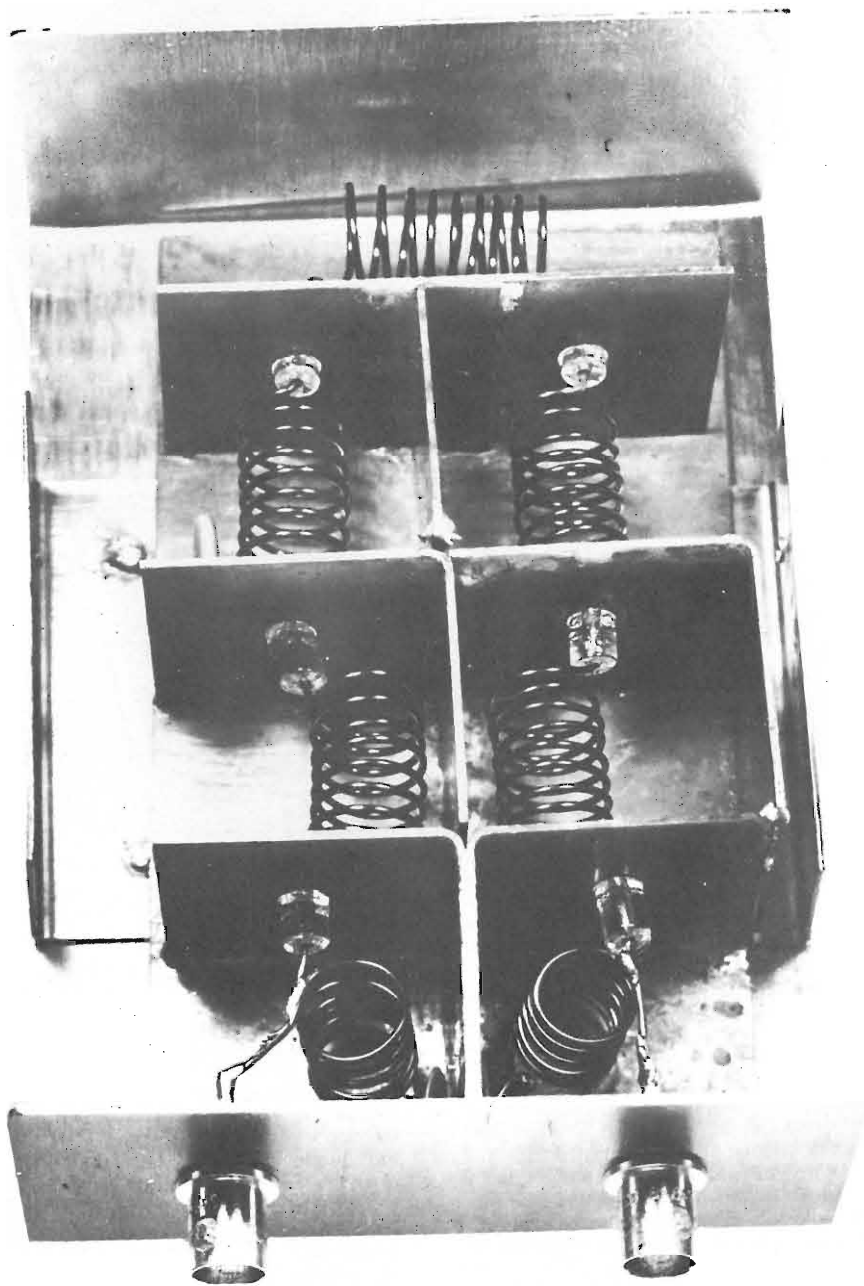

Dimensioni 170 x 100 x 40 mm.

Trasformazione di un filtro commerciale

Avevo un filtro passa-basso Johnson con le seguenti caratteristiche:

- impedenza 72 Ω
- frequenza di taglio 45 MHz
- frequenza di massima attenuazione 57 MHz.

La ragione per la quale la Johnson aveva costruito il filtro con la massima attenuazione a 57 MHz dovrebbe essere la seguente: la frequenza di 57 MHz corrisponde al canale televisivo più basso, e quindi si voleva la massima attenuazione proprio su quella frequenza.

A me la cosa non interessava per la ragione che qui a Roma il canale televisivo è sui 200 MHz. Il mio problema era un altro: quando trasmettevo sui 21 MHz, la seconda armonica era 42 MHz e avevo del TVI, essendo i 42 MHz la media frequenza dei televisori. Il filtro originale non poteva ovviamente attenuarla, avendo un cutoff a 45 MHz. Dedicisi allora di smontare tutto e rifarlo con un cutoff poco sopra i 30 MHz e con una massima attenuazione sui 42 MHz.

Nei « Sacri Testi » avevo le formule per il calcolo delle bobine e dei condensatori. Siccome le formule dei filtri sono tante (essendoci tanti tipi di filtri), avevo timore di sbagliarmi e così scrissi alla Johnson pregando di mandarmi i valori esatti. La risposta fu molto sollecita e in figura 7 ho riportato tutti i dati, così come mi sono arrivati. Si nota che i valori delle bobine e condensatori sono molto precisi!



figura 7

Schema elettrico e caratteristiche del filtro commerciale « trasformato » per avere una frequenza di taglio più bassa e una massima attenuazione sui 42 MHz (media frequenza dei televisori).

- f_c 33,6 MHz
- f_∞ 42 MHz
- impedenza 72 Ω
- L_1, L_6 0,379 μH
- L_2, L_5 0,568 μH
- L_3, L_4 0,714 μH
- C_1, C_6 38 pF
- C_2, C_3, C_4, C_5 126,6 pF

La bobina L_1 dovrebbe avere un'induttanza di 0,379 μH; è chiaro che bisogna arrotondare. In ogni modo, questi valori così precisi mi sono stati molto utili per la seguente ragione. Con le formule trovate nel Handbook ho potuto rifarmi i calcoli e, con mia grande sorpresa, corrispondevano a quelli della Johnson. Non che non mi fidassi della John-

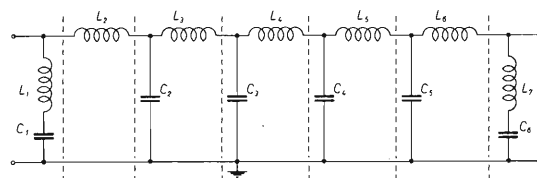
son, non mi fidavo di me! e questo per la ragione che ho detto prima: le formule sono tante, e non è poi molto difficile prendere un granchio.

Per quel che riguarda lo schema elettrico, non c'è molto da dire: è simile a quello di Enrico; mi sembra di notare che c'è una sezione in meno. Inoltre, i due condensatori delle cellule a « M derivata » sono variabili in aria. Non c'è schermo fra le prime due bobine e le ultime due; per questa ragione, L_1 va montata perpendicolare a L_2 (stesso ragionamento per L_5 e L_6).

Per i condensatori centrali (C_2, C_3 e C_4) devo dire che si tratta di condensatori « strani ». Quando ho aperto il filtro questi tre condensatori non erano visibili, e questo perché io mi aspettavo di trovare i soliti condensatori a mica che hanno la forma di scatoletta. Invece, in questi filtri commerciali, questi condensatori sono formati da dischetti metallici sistemati sulle pareti degli schermi delle varie cellule, e sono separati dalle suddette pareti da due o tre dischetti di materiale isolante che costituisce il dielettrico. Si capisce che tali condensatori hanno il notevole vantaggio di non avere in pratica i terminali, e il pericolo di risonanze indesiderate è notevolmente ridotto. Il vantaggio principale è però quello di poterne variare le capacità con facilità (basta togliere un dischetto di isolante, oppure sagomare opportunamente i dischetti metallici). Infatti non mi è stato difficile portare questi tre capacitori al valore richiesto di figura 7.

Riguardo alle bobine, preciso che ho dovuto rifarne solo due (L_3 e L_4), avendo « aggiustato » le bobine originali, il che significa che le ho allungate oppure ho tolto qualche spira.

Per fare un esempio pratico, vediamo come ho proceduto per rifare le bobine L_3 e L_4 . Ho fatto otto spire, diametro 1,8 cm e lunghezza 2 cm.

Usando una nota formula (citata in diversi articoli precedenti) abbiamo:

$$L = 0,01 \frac{D^2 N^2}{1 + 0,45 D} = 0,01 \frac{8^2 \cdot 1,8^2}{2 + 0,45 \cdot 1,8} = 0,737 \mu H$$

- D = diametro in cm
- l = lunghezza in cm
- N = numero in cm
- L = induttanza in μH.

Il valore è leggermente superiore al valore richiesto, ma basta « tirare » leggermente la bobina e il gioco è fatto.

Indi, per maggiore garanzia, ho controllato il valore con il grid-dip.

Giunto a questo punto, ho rimontato tutto ad eccezione di L_2 e L_5 .

Infatti, prima di montare le due suddette bobine, bisogna sistemare le due cellule a « M derivata », le quali hanno i condensatori variabili; queste due cellule devono essere sintonizzate a 42 MHz, e ciò va fatto prima che esse siano collegate alle bobine L_2 e L_5 .

Si procede come indicato in figura 8.

Bisogna trasformare il circuito in serie L_1 e C_1 in circuito risonante in parallelo, il che si ottiene facilmente con un pezzetto di filo collegato come in figura 8.



figura 8
Per sistemare le cellule a « M derivata », va collegato un pezzo di filo in modo da trasformare il circuito L_1 e C_1 in circuito risonante in parallelo.

Adesso con un grid-dip si sintonizza il circuito su 42 MHz agendo sul condensatore variabile. Rammento che bisogna agire solo sul condensatore variabile e non su L_1 , che deve avere il valore precisato in figura 7. Stesso procedimento per l'altra cellula a « M derivata », e il filtro è pronto. Dimenticavo di dire che le due bobine che ho dovuto rifare sono state avvolte con filo argentato da 1,5 mm; le bobine originali hanno un filo da 2 mm. C'è da osservare che il filtro originale può sopportare 5 kW in SSB mentre io trasmetto con una potenza leggermente inferiore ai 5 kW, solo 50 W!

Controllo della curva di un filtro

Per curiosità ho voluto controllare se il filtro aveva effettivamente un cutoff sui 33 MHz. Il procedimento di controllo l'ho letto sul « Amateur Radio Handbook » della RSGB (radioamatori britannici) e la figura 9 mostra come si fa.

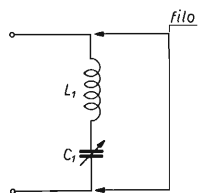

figura 9
Sistemazione degli strumenti di misura per ottenere la curva di un filtro. I due resistori all'ingresso e all'uscita del filtro devono corrispondere all'impedenza caratteristica, in genere 50 o 70 Ω.

Al centro c'è il filtro. A sinistra abbiamo il grid-dip-meter che viene accoppiato all'ingresso del filtro con un paio di spire. All'altra estremità del filtro troviamo un diodo il cui scopo è di rivelare la radiofrequenza, che verrà poi misurata da un milliamperometro da 1 mA fondo scala. Le resistenze alle due estremità devono corrispondere all'impedenza del filtro (in genere 50 o 70 Ω).

Cominciamo l'esperimento. Mettiamo il grid-dip sui 30 MHz, cioè al di sotto della frequenza di taglio. Togliamo per il momento il filtro, e colleghiamo i punti « in » e « out » fra loro. Avvicinando il grid-dip, l'ago del milliamperometro dovrà spostarsi con decisione, accusando il passaggio di RF proveniente dal grid-dip, il quale, in fondo, è un piccolo trasmettitore. E' preferibile un accoppiamento lasco che produca sul milliamperometro una deflessione di circa 0,3 mA. A questo punto si rimette il filtro in modo che tutto sia come in figura 8. Ricordato che il grid-dip-meter lo abbiamo sintonizzato sui 30 MHz, la reinserzione del filtro dovrebbe lasciare quasi inalterata la deflessione dell'ago.

Adesso cominciamo ad aumentare la frequenza del grid-dip-meter. L'ago dello strumento deve restare quasi fermo finché non si arriva alla frequenza di cutoff. Superata questa frequenza, l'ago dello strumento deve portarsi rapidamente verso lo zero. Questo piccolo esperimento permette di visualizzare chiaramente il comportamento di un filtro passa-basso che, in poche parole, è questo: fino alla frequenza di cutoff, la RF proveniente dal grid-dip-meter passa indisturbata; oltre questa frequenza, il filtro cortocircuita tutto e l'ago dello strumento va sullo zero, e lì deve restare. Il controllo di un filtro passa-alto si effettua allo stesso modo. La sola differenza è che si comincia la prova con il grid-dip sistemato su una frequenza più alta di quella di cutoff, in modo che lo strumento accusi RF; poi si diminuisce la frequenza del grid-dip e, a un certo punto, l'ago dello strumento se ne tornerà sullo zero per significare che le frequenze al disotto del cutoff non passano.

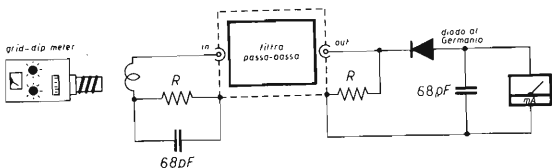
Istallazione del filtro

Prendiamo in considerazione due punti fondamentali: le onde stazionarie e la schermatura del Tx. Cominciamo con il ros. Il filtro è stato costruito per una certa impedenza, diciamo 50 Ω nel caso che il cavo coassiale abbia questo valore d'impedenza. Se il ros è alto, il filtro non « vede » più i 50 Ω del cavo coassiale ma un'impedenza che può essere molto diversa da questo valore. Come conseguenza, non funziona più come dovrebbe. E' necessario, in questo caso, un transmatch che elimini (o, per lo meno, riduca) il ros.



figura 10
Disposizione del filtro in caso di ros.

La figura 10 mostra la disposizione dei vari « pezzi ». Il rosmetro è stato messo prima del filtro, per prudenza! A volte, i diodi del misuratore di onde stazionarie potrebbero produrre delle armoniche che il filtro provvede ad eliminare.

Terminiamo con la schermatura del Tx.

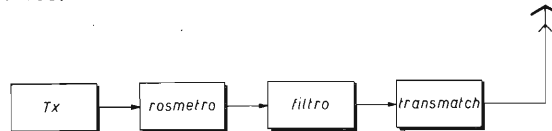

figura 11
Una schermatura insufficiente permette alla RF di fluire sulla calza del cavo coassiale (bypassando così il filtro) e arrivare in antenna.

Va da sé che il filtro può eliminare le armoniche solo se esse passano in esso. Se le armoniche bypassano il filtro, a causa di una schermatura deficiente, il filtro non può fare il suo dovere. La figura 11 mostra come avviene il fattaccio. Non essendo la schermatura sufficiente, la radiofrequenza (e quindi anche le armoniche) scorre sulla calza del cavo coassiale e arriva all'antenna.

Filtro passa-alto

Per completare l'argomento vorrei trattare nel prossimo futuro di un filtro passa-alto da installarsi sul ricevitore televisivo. Se qualcuno ne ha costruito uno, gli sarei molto grato se mi mandasse i dati. Ringrazio in anticipo e arriverci al prossimo articolo. *****

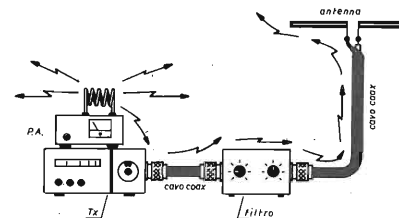
Termina qui la serie di articoli « Dalla teoria alla pratica », iniziata in novembre 1976. Gli interessati potranno chiedere eventuali arretrati alla Amministrazione di **cq elettronica** in via Boldrini 22 - Bologna:

Dalla teoria alla pratica

- | | |
|---------------|--------------------------|
| novembre 1976 | Giuseppe Beltrami |
| dicembre | Gian Vittorio Pallottino |
| gennaio 1977 | Mario Scarpelli |
| febbraio | Antonio Tagliavini |
| marzo | Antonio Tagliavini |
| aprile | Gian Vittorio Pallottino |
| giugno | Marino Miceli |
| luglio | Gian Vittorio Pallottino |
| agosto | Corradino Di Pietro |

- Gli amplificatori di potenza a transistori per RF**
- Multivibrare necesse est**
- La dissipazione del calore nei transistori**
- Conoscete gli oscillatori a ponte di Wien? (1ª parte)
- Conoscete gli oscillatori a ponte di Wien? (2ª parte)
- Il rumore e gli amplificatori a bassissimo rumore**
- Conoscete la rete a doppio-T?
- Può un filtro passivo a R-C amplificare una tensione?**
- Filtri passa-basso**

sei esigente...?

il tuo amplificatore lineare è un ELECTROMECC solid state



AR 27-S
35W output

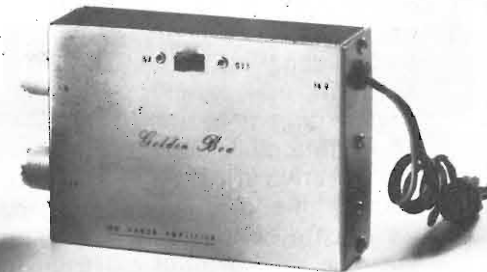

GOLDEN BOX
15W output

Spedizione contrassegno - ELECTROMECC s.p.a. - via D Comparetti, 20 - 00137 Roma - tel. (06) 8271959

W il suono!

L'alta fedeltà (High Fidelity, Hi-Fi)

è l'insieme dei mezzi per
captare, registrare, riprodurre
e riambientare i suoni nel
modo più vicino alla realtà

ing. Antonio Tagliavini

(segue dal n. 7/77)

Cercherò ora di fare un rapido elenco dei punti più spesso sfruttati come elementi fuorvianti, o per ingenerare confusione.

1) **L'effettismo** - Spesso ci si dimentica, o si mette in discussione, che il fine dell'alta fedeltà è il massimo avvicinamento possibile al suono originale. Si cerca, nel suono riprodotto, una validità a sé, indipendente. Nasce così l'effettismo, in pratica una deformazione del segnale attraverso esaltazioni o attenuazioni di certe zone dello spettro delle frequenze, o addirittura mediante riverberi aggiunti attraverso unità d'eco. Agli inizi di quella che potremo chiamare l'era moderna della musica riprodotta questa era la norma. E il perché è abbastanza spiegabile: i risultati che potevano essere raggiunti con quei mezzi per un avvicinamento al suono reale erano scadenti, e si cercava perciò di « abbellire » il suono con degli effetti.

Anche oggi il pericolo dell'effettismo è sempre presente.

Le vittime più frequenti sono in genere i neofiti che, nelle prove di ascolto comparativo fra diversi impianti, rimangono invariabilmente più impressionati da quello meno fedele e dal suono più « colorato ».

Se queste sono le forme più ingenui di effettismo, ve ne sono altre, più sottili e raffinate, da cui è più difficile non essere influenzati. I complessi controlli di tono a bande suddivise spesso non servono a correggere difetti del materiale registrato o dell'insieme impianto-ambiente, ma solo a fare dell'effettismo che maschera, anziché eliminare, tali difetti.

Del resto, non ci si meravigli che questa sia una tentazione molto diffusa, se si considera che la ricerca, nel suono riprodotto, di una sua « intrinseca validità » è il verbo di uno dei fabbricanti di casse acustiche che vanno per la maggiore.

L'alta fedeltà

Non voglio sostenere che un intervento correttivo sia sulle caratteristiche dell'impianto sia sul materiale registrato è sempre inopportuno. Quest'ultimo, infatti, molto spesso manifesta evidenti carenze e squilibri, ed è giusto poter disporre di strumenti adatti a contrastare, nei limiti del possibile, le manipolazioni spesso abbastanza arbitrarie di chi ha realizzato l'incisione. Il problema è quello di agire nel senso giusto, di non diseducare il proprio udito e il proprio gusto musicale; e per questo l'unica via da seguire è quella di un confronto attento e frequente con la musica dal vivo.

2) **Scenografia, « mostri », complessi di inferiorità** - Un altro punto spesso fuorviante, connesso con i miti di cui si è parlato in precedenza, consiste nel considerare l'impianto, o meglio il suo possesso, come un fine. In questa deviazione cadiamo in fondo un po' tutti quando, troppo spesso, non ascoltiamo la musica riprodotta, ma « ascoltiamo l'impianto », compiacendoci delle sue doti (senti la naturalezza di quel colpo di timpano, la dinamica di questo crescendo...) oppure, attenti al minimo difetto, perdiamo interesse al discorso musicale e pensiamo invece che il disco era da pulire meglio e in fondo è già rovinato, che l'antiskating forse va regolato meglio, che i controlli di tono...

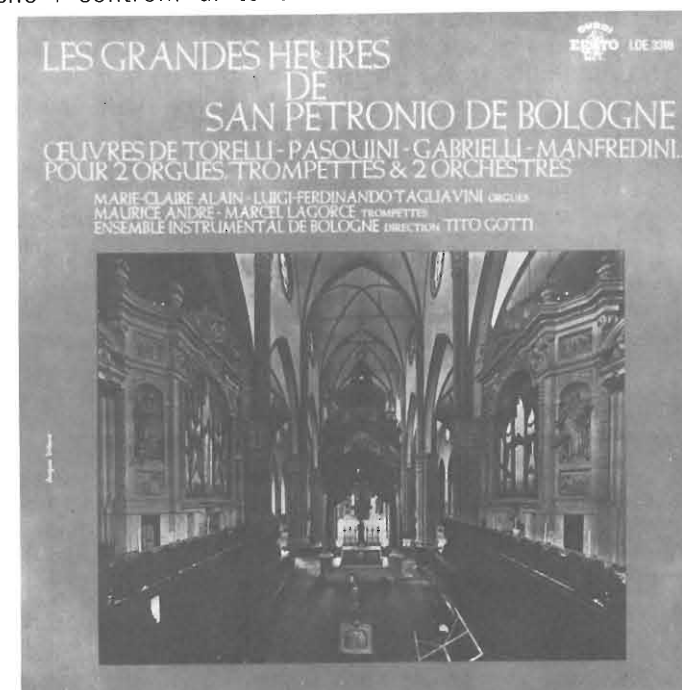

Il desiderio di una bella scenografia, di possedere oggetti dal nome altisonante, e che offrano per questo motivo di compiacimento e sicurezza psicologica, sono tendenze molto seguite. Anche il poter dire « questo impianto mi è costato... », quando al posto dei puntini vi sia una cifra importante è considerato un elemento di notevole presa psicologica.

Purtroppo bisogna dire che né complessi pannelli variamente illuminati, né nomi prestigiosi, né assegni con molti zeri rappresentano, da soli, garanzie sufficienti per una buona riproduzione del suono. Anzi, se devo guardarmi attorno, sono certamente gli impianti costituiti seguendo queste influenze i più infelici che mi è capitato di ascoltare. E' incredibile constatare come spesso sia possibile ottenere risultati veramente cattivi **nonostante** l'aver speso un sacco di soldi!

E' chiaro che ignoranza, complessi di inferiorità, gusti pacchiani, tendenza al consumismo, negozianti di pochi scrupoli, mitizzazioni, sono elementi che, da soli o variamente associati, contribuiscono validamente a tutto questo.

3) **Spartanità « professionale »** - Un lato certamente molto attraente per i meno provveduti e per coloro che sono sensibili alle suggestioni di cui abbiamo parlato al punto precedente consiste nella ricchezza di accessori, comandi, indicazioni di cui certi apparecchi fanno sfoggio.

Indubbiamente il loro contributo alla scenografia dell'impianto è notevole. Spesso è da discutere se altrettanto notevole è il contributo che essi possono rendere alla fedeltà della riproduzione.

Complicazione non significa necessariamente perfezione; anzi, in generale la strada migliore è quasi sempre la più semplice. A parte il fatto che un oggetto (nel nostro caso il segnale audio) ha tante più probabilità di deteriorarsi, quanto più numerose sono le mani in cui passa (gli stadi di elaborazione del segnale).

Recentemente il gioco di chi puntava alla complicazione, alle miriadi di regolazioni e controlli inutili, si è abbastanza scoperto. Il pubblico è diventato più smaliziato, e più difficilmente si trovano persone disposte a impressionarsi di fronte a un pannello zeppo di comandi.

Negli ambienti più « in » si è cominciato a pensare che in effetti il vero amplificatore (o preamplificatore) snob poteva — e doveva — avere pochi, pochissimi comandi, al limite solo quello del volume. Una spartanità tutta a vantaggio dell'economia, penserà qualcuno. Niente affatto: un oggetto, a questo punto, per essere veramente snob deve anche costare moltissimo. E per fare costare moltissimo un oggetto occorre almeno qualche motivazione: ecco allora comparire tutta una serie di preziosismi realizzativi e l'etichetta di « professionale », accompagnata da una sfilza di specifiche tecniche apparentemente eclatanti.

La percentuale delle persone che cadono in questo tipo di scelta è abbastanza piccola. Dal punto di vista che sinora si è cercato continuamente di sottolineare come il giusto ossia quello della riproduzione a tutti i costi fedele all'originale, quest'ultima « deviazione » verso la snobistica spartanità è sicuramente da preferire alla precedente, quella della messa in scena a base di pannelli fitti di controlli. E probabilmente non è neppure una deviazione: lo diventa quando a un oggetto del genere si vogliono attribuire doti « mitiche », e si sopravvaluti la reale influenza che esso può avere su un suono che già sottostà — per il modo in cui viene registrato, inciso, trasdotto — a limiti tecnologici intrinseci al sistema e perciò invalicabili. Quest'ultimo è un punto fondamentale, che è bene tener sempre presente quando, troppo spesso, si è portati a sopravvalutare elementi in sé magari notevoli, ma irrilevanti nell'economia generale del problema della riproduzione.

4) **Argomenti tecnici o pseudotecnici** - In realtà di questo argomento si è già cominciato a parlare alla fine del paragrafo precedente. Anche se sembrerebbe difficile che si possano costruire delle mistificazioni su argomenti di natura tecnica, in realtà questo è un campo oggi sfruttatissimo.

Osservando con attenzione ciò che accade, possiamo dire che le deformazioni che si verificano su questo terreno sono sostanzialmente di due tipi:

a - deformazione della prospettiva - I problemi sui quali viene accentrata l'attenzione sono veri, ma essi vengono presentati, nei rapporti con gli altri problemi, in una prospettiva distorta. Tipico è il caso in cui si tende a far ritenere che un certo tipo di problema sia l'unico da risolvere. In un certo ambito, per ottenere garanzie di perfezione. In realtà quello enfatizzato è uno dei problemi esistenti, e forse neppure il più importante.

b - deformazione della realtà - I problemi su cui si punta l'attenzione in realtà non esistono, e sono inconsistenti.

Spesso la linea di demarcazione fra i punti **a** e **b** è molto sfumata, poiché è molto facile partire da un problema reale, sopravvalutarlo e decollare infine verso la fantasia pura.

Un esempio abbastanza attuale delle deformazioni di tipo **a** è, a mio parere, il « caso » della **distorsione da intermodulazione dinamica** (TID o TIM, da Transient Intermodulation Distortion).

Mi sembra più giusto parlare della TID come di un tipo di **difetto** piuttosto che come un tipo di **distorsione**. Normalmente infatti i tipi di distorsione (distorsione armonica, distorsione da intermodulazione) si riferiscono a particolari metodi di indagine atti a mettere in evidenza e a misurare indirettamente le non linearità presenti nelle caratteristiche ingresso-uscita di amplificatori, trasduttori ecc. In linea di principio si potrebbero adottare tanti altri metodi egualmente validi ai fini di rilevare quantitativamente queste non linearità, ma i metodi attualmente usati a parte la loro semplicità ed efficienza) hanno guadagnato via via una loro validità **intrinseca**, almeno nel campo audio. Infatti l'obbiettivo che si è sempre cercato di raggiungere non è stato quello di caratterizzare l'oggetto in prova dal punto di vista matematico, bensì da quello **acustico**.



E a questo proposito si è cercato, con discreto successo, di associare a questi metodi dei criteri di valutazione di tipo acustico. Si è così osservato, ad esempio a proposito del test di distorsione armonica che, a parità di contenuto totale di armoniche, le armoniche più alte danno più fastidio di quelle di ordine più basso, ecc. Da qui appunto il valore « intrinseco » che si sono guadagnati i metodi attualmente in uso, attraverso i quali è possibile ricavare delle informazioni per così dire « sintomatiche » sulle prestazioni acustiche di un oggetto. La cosiddetta **distorsione da intermodulazione dinamica**, o TID, riguarda una problematica del tutto diversa, relativa, come si diceva, a un particolare tipo di difetto che può presentarsi in circuiti amplificatori non progettati seguendo un certo criterio.

Il criterio, noto da tempo a chi si occupa di sistemi in retroazione, ma evidentemente solo attualmente « riscoperto » nel campo dell'alta fedeltà per gli effetti acustici particolarmente spiacevoli che pare comporti il non seguirlo, è semplice.

FRYDERYK CHOPIN

(Attilio Brugnoli)

BALLATA N. I

Op. 23

1. **Largo** $\text{♩} = 54$

Quando si ha un circuito amplificatore composto da vari stadi, e si desidera applicare a tutto il circuito una controreazione globale, occorre seguire alcune regole.

La prima è che siano rispettate certe condizioni, abbastanza note (Bode, Nyquist, ecc.) perché il sistema sia stabile (non oscilli) e abbia una corretta risposta in frequenza.

La seconda, non rispettando la quale si incorre appunto nel fenomeno TID, è che gli stadi che si susseguono devono avere « velocità » di risposta progressivamente crescenti man mano che si va avanti nella catena. Gli stadi a basso livello di segnale devono quindi avere la risposta in frequenza più (« naturalmente » o ad arte) limitata verso l'alto, mentre lo stadio finale deve essere quello con banda più larga. Chiaramente questa è una regola non facile da seguire negli amplificatori di potenza, dove lo stadio in cui è più difficile ottenere larghezze di banda elevate è proprio lo stadio finale. Tuttavia, se non si segue questo criterio, si verificano nel sistema fenomeni di « ingolfamento » in corrispondenza di transitori nel segnale, durante i quali gli stadi veloci a monte di stadi più lenti saturano, con conseguenze deleterie sul segnale riprodotto.

La ragione per cui ho dovuto soffermarmi così a lungo su questo problema è che si è creata, negli ultimi tempi, una vera e propria « psicosi da TID ».

Nel campo degli « addetti ai lavori » questo era l'argomento del giorno, giustamente messo in evidenza per le conseguenze negative che si erano riscontrate in molti casi in cui questo criterio era stato disatteso. Il guaio è che tutto l'ambiente degli appassionati è stato suggestionato, al punto tale da ritenere questo problema il più importante, se non l'unico, da considerare nei riguardi di un amplificatore.

È il caso tipico di « prospettiva alterata »: non solo esistono altri problemi, da tenere in considerazione, ma su alcuni di questi, che hanno una natura per certi versi affine alla TID e i cui effetti possono essere anche più deleteri, ben pochi e con scarso seguito hanno puntato l'attenzione. Mi riferisco in particolare al problema dello **spostamento dei punti di lavoro (polarizzazioni) in funzione del livello del segnale** e a quello relativo al **comportamento nei riguardi dei sovraccarichi**, in particolare alla uscita da questi, ambedue aspetti tutt'altro che di secondaria importanza nella valutazione delle caratteristiche di un amplificatore.

Venendo ora, finalmente, ai problemi della categoria **b** (deformazione della realtà), direi che qui per fare degli esempi non c'è che l'imbarazzo della scelta.

Tralascero, di proposito, i casi più grossolani che, fra l'altro, sarebbero i più delicati per lo scoperto riferimento a episodi particolari. Come esempio vorrei invece fare riferimento a una tendenza, abbastanza diffusa, di deformazione dei problemi riguardanti lo stadio preamplificatore-equalizzatore RIAA. Fermo restando che la tradizionale impostazione circuitale basata su uno stadio a due transistori ha delle limitazioni e dei difetti e appartiene indubbiamente al passato, mi sembra che a proposito dei problemi inerenti il rumore e il margine di sovraccarico di questo stadio si sia perso spesso il contatto con la realtà. Il rumore, innanzitutto: attualmente si riescono a ottenere valori di $1 \div 2$ dB superiori al minimo teorico (il rumore cioè che si avrebbe per agitazione termica nella resistenza equivalente della testina qualora il preamplificatore fosse perfetto).

Ora, a parte il fatto che ci sarebbe da discutere sul significato del mezzo decibel in più o in meno, c'è da considerare che il rumore superficiale di qualsiasi disco è molto superiore a quello generato dal preamplificatore; e a questo punto, poiché il preamplificatore RIAA serve quando si ascolta un disco, non vedo che senso abbia discutere sul mezzo dB di rumore del preamplificatore.

Anche per quanto riguarda il sovraccarico si è postulata, da più parti, la necessità di cifre da capogiro. Ora, a parte il fatto che è praticamente inevitabile, volendo aumentare il « range » dinamico di un preamplificatore, andare a peggiorare la sua cifra di rumore (ma qui qualcuno può richiamarsi al discorso precedente), non bisogna dimenticare che il preamplificatore andrà seguito da un amplificatore e da un sistema di diffusori, ed è inutile ampliare la dinamica del primo se poi la dinamica di questi ultimi non gli corrispondono.

Ma l'argomento determinante è che a delle limitazioni dinamiche ben precise è già soggetto il segnale inciso sul disco, sia perché esistono delle norme seguite internazionale sulla massima velocità di incisione (RIAA), sia perché anche i sistemi di incisione sottostanno a delle leggi fisiche che ne limitano la dinamica. È inutile quindi mettere in grado il sistema di riprodurre segnali che non possono essere presenti nel materiale utilizzato come sorgente.

L'ottica corretta

Ho cercato sin qui di fare una specie di sommario dei punti più facilmente fuorvianti.

Sorge ora spontanea la domanda: quali sono gli elementi cui occorre dare invece reale importanza?

Come acquisire dei criteri di corretta valutazione?

Purtroppo non è possibile, a mio parere, dare una risposta concisa a questi interrogativi: occorrerebbe discutere in modo approfondito ed esauriente tanti punti, in pratica fare una specie di « corso », in modo da fornire al Lettore non già le risposte prefabbricate, bensì i mezzi per essere in condizione di formulare da sé un giudizio.

E' un obiettivo senza dubbio molto ambizioso, che non si raggiunge certo in poche pagine, e forse neppure in molte perché, per comprendere a fondo l'essenza di tanti problemi occorre una diretta presa di contatto con questi, dal punto di vista circuitale, acustico, di misura.

Senza questa parte, che difficilmente può essere trasferita per iscritto, ogni discussione tecnica, ogni criterio indicato anche nella maniera più obbiettiva si può prestare a diventare fuorviante, mitico.

E' difficile insomma dare ai problemi una reale dimensione se di questi si è solo sentito parlare, e non si sono mai « toccati con mano ». Tuttavia, molto succintamente, vorrei indicare qui alcuni punti che a molti sembreranno ovvi ma che, a mio parere, occorre tenere ben presenti, perché è proprio dal non rispetto di qualcuno di questi che frequentemente si originano cattivi risultati.

1) La musica riprodotta si origina al termine di una catena che inizia nella sala di registrazione e termina nell'ambiente di ascolto. Il risultato finale è ottenuto dal concorso di **tutti** gli anelli che compongono questa catena; la sua qualità **non** può essere migliore di quella del peggiore di questi.

2) I programmi che utilizziamo (disco, nastri, radio) sono già stadi avanzati di questa catena: alle loro spalle ci sono tanti anelli che non vediamo.

3) Una catena resiste quanto il più debole degli anelli che la compongono. Per questo i fabbri costruiscono catene con anelli tutti grossi uguali. Anche in un impianto conviene che tutti i componenti abbiano la stessa classe, e che questa sia commisurata alla classe della sorgente utilizzata.

Il non rispettare questo criterio si traduce invariabilmente in uno spreco.

4) Anche l'**ambiente** di ascolto è un componente della catena. Mai trascurare questo fatto: in un ambiente cattivo un impianto mediocre e uno di classe elevata suonano in modo molto simile, cioè **male**.

5) I risultati migliori si ottengono quando i veri componenti sono stati scelti in maniera razionale, l'uno in funzione dell'altro. Esempio: con casse ad alto rendimento a tromba ripiegata (tipo Klipschorn) oppure per ascolto in cuffia è sciocco scegliere amplificatori inutilmente potenti, affetti da distorsione di crossover specie ai bassi livelli a cui saranno impiegati. Meglio approfittare invece dell'alto rendimento dei diffusori per scegliere un « classe A » di piccola potenza (anche se, per la ridotta diffusione che questo tipo di amplificatori hanno, potrà essere un problema trovarlo).

5bis) Rileggere il punto 5 tenendo presente il punto 4.

6) - a - Un costo elevato non è necessariamente una garanzia di risultati adeguati.

- b - D'altra parte occorre riconoscere che, al disotto di una certa cifra, **non è possibile** ottenere risultati classificabili come « alta fedeltà ».

- c - Supponendo di aver fatto tutte le scelte per il meglio, oltre a una certa cifra, i miglioramenti che si possono ottenere diventano sempre più sfumati (specie ove giocano in modo determinante le limitazioni dei programmi disponibili e dell'ambiente di ascolto) e si pagano sempre più cari. ****

Autoscan per il ricevitore dello SWL

I4SN, dottor Marino Miceli

Negli anni di sole tranquillo come quelli previsti per il prossimo futuro, dal 1974 in poi, la gamma 28 MHz assume un andamento che la avvicina alle bande VHF, infatti la propagazione via F_2 si fa sempre più rara, e gli altri modi di propagazione sfuggono all'osservazione dello OM che, interessato a realizzare collegamenti « sicuri », preferisce frequenze HF più basse.

Mentre i 27 MHz sono « pieni » di traffico locale, la gamma dei 28 MHz appare come una zona piuttosto solitaria e silenziosa all'ascoltatore occasionale.

Lo SWL che abbia un minimo di attitudine alla ricerca scientifica potrebbe trovare in questo deserto motivi di interesse non comune per vari motivi.

In primo luogo la gamma non è così morta come può sembrare all'osservatore superficiale: se fosse più frequentata dagli OM nostrani, i DX « a propagazione chiusa » non sarebbero così rari — vi sono anomalie nella ionosfera, per le quali in mezzo al più grande silenzio, può arrivare, solo in una ristretta area, un segnale lontanissimo proveniente « solo » da una determinata direzione; il segnale può essere debole e traballante, in certi casi; in altri, fortissimo da sembrare un locale, sebbene proveniente da un trasmettitore di piccola potenza, molto lontano. In secondo luogo, nei mesi da maggio ad autunno inoltrato, le formazioni di E sporadico, che permettono agli utenti della gamma 27 MHz di fare ascolti entro un raggio di 2000 km circa, sono tutt'altro che rari.

Inoltre nello stesso periodo di tempo nelle ore serali particolari fenomeni geomagnetici permettono alla F_2 di incurvare e rimandare a terra, nell'area del bacino Mediterraneo, segnali provenienti dal Sud-Africa e zone vicine: segnali insomma che attraversano l'equatore magnetico; questo tipo di propagazione è detta appunto trans-equatoriale.

In terzo luogo, vi è una possibilità di ascolto, simile a quanto avviene nelle gamme VHF — mediante la curvatura troposferica — in un raggio che va dai 300 km in condizioni normali, ai 500 e più chilometri, in particolari, ma non eccezionali condizioni: alba, tramonto, per stazioni comprese entro una vasta area di alte pressioni. Infine, oltre al divertimento personale, che può andare dalla moderata sorpresa di sentire « qualcuno » non troppo lontano, alla eccitante eventualità di ascoltare un OM che trasmette con 2 W, agli antipodi; una attività di ascolti coordinati su gamme diverse dalle solite, e in modo tutt'affatto diverso, presenta un grande interesse dal punto di vista della ricerca scientifica: infatti i « modi » di propagazione che vi ho citato, appunto per la loro eccezionalità, sono oggetto di studio, ma il contributo a una migliore conoscenza della ionosfera e dell'effetto di rifrazione troposferica sulle HF può venire solo dai SWL e dagli amatori, anche per il fatto che sono moltissimi e sparpagliati in ogni angolo del globo.

D'altra parte, oggi che « il dilettante » non è più un leader del progresso tecnologico, sia dal punto di vista dei componenti che dei circuiti, le antenne e la propagazione sono gli unici argomenti nei quali possiamo dimostrare la nostra « superiore posizione » rispetto agli utenti di vario tipo dei servizi radioelettrici.

Siamo d'accordo: ascoltare una o più bande, alla ricerca di un segnale che forse, a un certo momento, potrebbe comparire, è un « lavoro » noioso e quando l'hobby diventa lavoro, addio divertimento: per questo motivo vi propongo una soluzione di compromesso che secondo me è soddisfacente, sebbene non costosa.

Convertitore con autoscan

Il convertitore, costituito dallo stadio di alta frequenza, seguito dal mescolatore, impiega un oscillatore funzionante a una frequenza di 10 MHz maggiore di quella da ricevere; la frequenza dell'oscillatore viene variata a comando elettrico mediante un diodo a capacità variabile (varicap) BB109 Siemens. L'elemento finale di controllo dell'oscillatore è dunque il varicap, la tensione ad esso applicata è una specie di dente di sega (rampa) che va da 0 a +12 V e causa una variazione di capacità di 23 pF (figura 1).



figura 1

A) Tensione per il comando del varicap, in uscita dall'autoscan.

B) Caratteristica del BB109.

La capacità di giunzione varia con la polarizzazione inversa V_p , ed è funzione della $1/\sqrt{V_p}$.

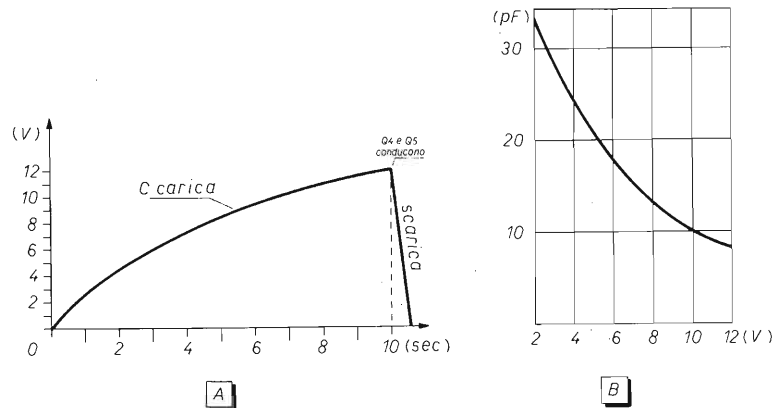
Su un oscillatore operante a circa 38 MHz, un $\Delta C = 23$ pF può produrre un ΔF di non meno di 3 MHz, che è quanto basta ai nostri scopi, senza dover ridurre le capacità del circuito risonante a valori troppo piccoli, compromettendo in tal modo la stabilità.



figura 2

Oscillatore e separatore del convertitore.

Q_4, Q_5 , MEM571C

D diodo varicap BB109 (Siemens)

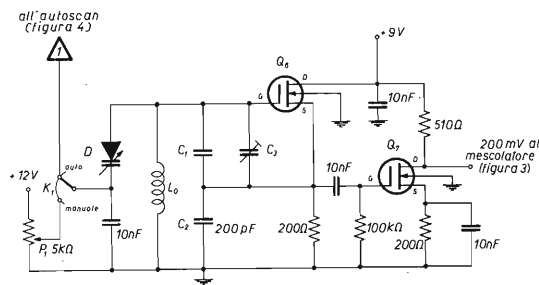
P_1 potenziometro a filo per la sintonia manuale

C_1 , 100 pF, mica argentata

C_2 , 200 pF, mica argentata

C_3 condensatore regolabile ceramico 6 ± 30 pF

L_0 bobina avvolta su supporto in polistirolo $\varnothing 6$ mm senza nucleo; 7 spire e mezzo di filo $\varnothing 8$ mm spaziate, su lunghezza 13 mm

K commutatore a levetta per sbloccaggio autoscan e comando manuale.

L'oscillatore (figura 2) ha in parallelo al circuito risonante una capacità equivalente di 67 pF (C_1 in serie a C_2); ad essa si aggiungono C_3 e i 30 pF del BB109 non polarizzato: la formula per conoscere la variazione di frequenza in funzione della variazione di capacità è la seguente:

$$\Delta F = \frac{F_0}{2 C_0} \cdot \Delta C; \text{ nel nostro caso } \Delta F = \frac{38 \text{ MHz}}{100 \cdot 2} \cdot 23 = 4,37 \text{ MHz,}$$

quindi si potranno scandagliare senza difficoltà da 27 a 31 MHz, anche tenendo conto delle capacità parassite, che formano una residua difficilmente pronosticabile; la variazione di capacità del BB109 può essere ottenuta con un potenziometro: comando manuale, oppure con la tensione « a rampa » cui abbiamo prima accennato. Per evitare complicazioni, il circuito risonante di ingresso è « a larga banda » quindi non richiede capacità variabile, i due stadi (figura 3) sono integrati lineari della Plessey.



figura 3

I condensatori di pochi picofarad sono in mica argentata, gli altri sono ceramici a disco.

SL611 e 641 circuiti integrati lineari Plessey

Z_{RF} impedenza per HF da 1 mH

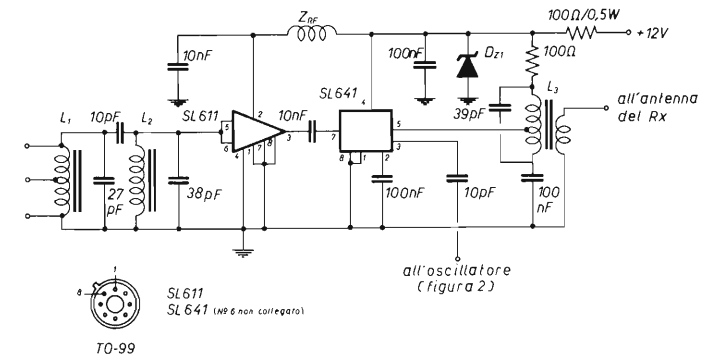
D_{z1} diodo zener da 6,3 V, 400 mW

L_1, L_2 bobine avvolte su supporto $\varnothing 7$ mm in polistirolo, con nucleo in ferro-carbonile: 13 spire ciascuna di filo $\varnothing 0,5$ mm spaziate, su lunghezza 10 mm; bobine avvolte sulla estremità alta del supporto, lungo 20 mm; la presa alta di L_1 è per piattina da 300 Ω , la presa intermedia è per cavo da 50 o 70 Ω

L_3 bobina per 10 MHz avvolta su supporto Vogt D21-1551 con schermo, 30 spire filo $\varnothing 0,18$ mm smaltato, non spaziate, lunghezza avvolgimento 6 mm, link di uscita: 8 spire stesso filo avvolte dal lato base del supporto; presa su L_3 alla 10ª spira partendo dal basso

L'uscita su circa 10 MHz viene realizzata con circuiti accoppiati di banda passante relativamente ampia, il che permette una certa possibilità di variazione, entro la banda, da parte del ricevitore che segue il convertitore.

Il circuito di autoscan (figura 4) deve fornire la rampa che sale progressivamente e abbastanza lentamente, fino a raggiungere circa 12 V positivi, a cui corrisponde la minima capacità del BB109. Raggiunta la massima tensione, interviene un circuito di scatto: Q_4 / Q_5 , il condensatore C si scarica istantaneamente e il ciclo riprende, quindi lo scandaglio delle frequenze non avviene come con la sintonia normale: dalla minore alla maggiore e viceversa, bensì dalla minore alla maggiore, ritorno istantaneo alla più bassa e via di seguito: infatti al momento in cui C è scarico, il varicap torna alla capacità più alta, cui corrisponde la frequenza minore.

Il generatore di rampa Q_1 fa caricare C attraverso R e il ciclo si ripete indefinitamente, a meno che non si presenti un segnale: in tal caso una tensione negativa, ottenuta dalla rettificazione della BF, si applica al « gate » di Q_2 che, attraverso Q_3 , blocca istantaneamente la tensione al livello raggiunto, e quindi tiene il convertitore agganciato alla stazione in arrivo. A questo punto deve intervenire l'operatore che, col comando manuale, può sbloccare lo scandaglio oppure cercare, a mano, altre stazioni.



figura 4

Circuito dell'autoscan

Q₁, Q₄ BC177Q₂ TIS34Q₃, Q₅ BC107D₁, D₂ 1N914

C 1 μF, mylar

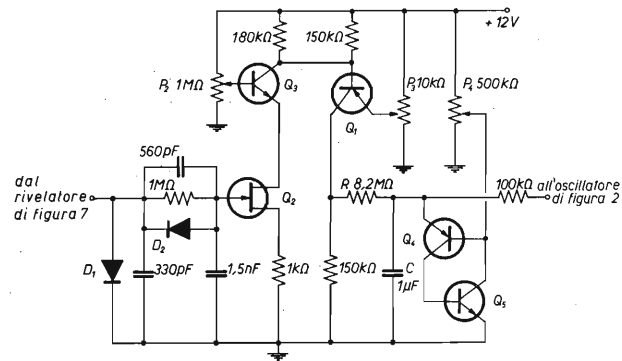
P₂ potenziometro trimmer da 1 MΩ; dà a Q₃ la polarizzazione ottima per bloccare lo « scan » anche con segnale deboleP₃ potenziometro da 10 kΩ che determina la « cadenza di scandaglio »P₄ potenziometro da 1 MΩ che determina l'ampiezza massima della tensione a rampa (di comando)

Il ricevitore

Non credo sia il caso di tenere impegnato per uno scopo come questo il ricevitore della stazione, per questo motivo ho scelto una frequenza di circa 10 MHz: a mio parere un ricevitore domestico, caduto in disuso perché « fuori moda » va bene allo scopo, purché venga rimesso in condizioni di massima efficienza, e modificato in qualche parte.

In ogni casa vi è un vecchio « cinque valvole onde medie e corte » che può essere rispolverato, aggiornato e modificato, per entrare a far parte del patrimonio del dilettante.

I ricevitori a tubi sono tutti pressoché eguali, si suddividono però in due categorie: quelli senza trasformatore, con le valvole accese in serie e quelli con tubi a 6 V accesi in parallelo, e trasformatore. Nel caso dei primi, state attenti alla polarità della spina, perché vi sono il 50 % di probabilità di collegare la « fase » della rete al telaio e prendere delle pericolose scosse: collegate dunque la rete in modo che il « neutro » sia al telaio.

Se invece disponete di un ricevitore con trasformatore, potete fare delle interessanti modifiche, con tranquillità e, eliminando la « raddrizzatrice bipacca », potete disporre di circa 10 W a bassa tensione, per alimentare tutti i transistori che volete.

Prima modifica

Sullo zoccolo della raddrizzatrice montate un rettificatore a diodi a due semionde, tenendo presente che se il secondario di alta tensione è 2 x 350 V, ogni diodo deve poter sopportare una tensione picco inversa (PIV) di circa 1000 V (350 x 2,8). Quindi o scegliete due diodi appropriati, oppure su ogni ramo montate due diodi in serie, come in figura 5B.

Dato che la caduta di tensione nei diodi è molto minore di quella nei tubi a vuoto, la tensione continua resa potrebbe raggiungere valori pericolosi per i condensatori, perciò è meglio fare un filtro « a ingresso induttivo » mettendo in serie al positivo, dopo i diodi, la bobina a nucleo di ferro L. Col filtro a ingresso induttivo la regolazione è migliore e la tensione massima è 0,9 V_{eff} quindi la tensione raddrizzata è meno di 350 V, ma tutto va meglio, anche il trasformatore d'alimentazione scalda meno. La bobina L può essere il primario di un trasformatore per altoparlanti (trasformatore d'uscita per 6V6, 6F6 o simili).



figura 5

Sostituzione della raddrizzatrice.

A) D₁, D₂ diodi 1N4007 o similari

L'impedenza L è a nucleo di ferro (vedi testo)

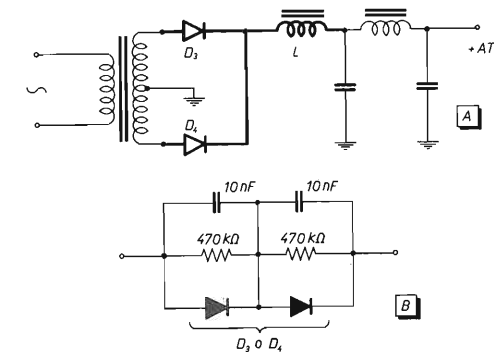
B) Se i diodi di cui disponete hanno una PIV inferiore a quella necessaria, mettete due diodi in serie; a ognuno di essi disporre in parallelo una resistenza da 0,5 W e un ceramico a disco.

I circuiti in grassetto sono quelli che si riferiscono alla modifica, gli altri sono quelli esistenti; la modifica si può eseguire su una piastrina di vetronite, impostata verticalmente sullo zoccolo della vecchia raddrizzatrice.

Per il resto, se i condensatori elettrolitici di filtro sono ancora buoni, non occorrono altri lavori. Se invece accendendo il ricevitore si sente un forte ronzio, vuol dire che i condensatori « si sono seccati » e occorre sostituirli: attenzione, se mettete più capacità di quella esistente, niente di male, però la tensione di lavoro dei condensatori deve essere 350 V x 1,41, quindi se ogni mezzo secondario A.T. fornisce 350 V_{eff} la tensione di lavoro degli elettrolitici non sia minore di 500 V.

Seconda modifica

La selettività dei ricevitori domestici è piuttosto scarsa, per gli scopi che ci proponiamo; né si può intervenire drasticamente sui circuiti accoppiati di frequenza intermedia, tanto meno consiglieremmo di sostituire i due trasformatori di frequenza intermedia, o di manometterli. Vi è, però, una modifica facilissima che migliora la selettività, peggiorando ovviamente la riproduzione della musica: il parlato, che è quanto ci interessa, migliora, però, come comprensibilità. Poiché la selettività è anche funzione del Q dei circuiti risonanti, dato che questo fattore dipende dal rapporto fra l'impedenza dei circuiti LC e delle loro perdite (inglobate in una resistenza equivalente) se non si può modificare l'impedenza né gli accoppiamenti, si possono però compensare parte delle perdite, aggiungendo all'amplificatore di frequenza intermedia un circuito di **reazione positiva** e dando alla tensione di retroazione un valore tale che il circuito non entri in oscillazione persistente: in fondo è quello che si faceva al tempo dei rivelatori « a reazione » nei quali si miglioravano sensibilità e selettività, con l'effetto di retroazione, limitato un po' prima dell'innesco delle oscillazioni. Se la spiegazione teorica è poco chiara, la realizzazione pratica è semplicissima (figura 6): individuare il piedino corrispondente alla placca del pentodo di frequenza intermedia; da esso parte un filo che va direttamente al secondo trasformatore F.I.

Saldare a questa linguetta dello zoccolo un filo coperto in plastica e inguainato in un tubetto isolante; passare il filo sopra il telaio, troncarlo all'altezza di metà del bulbo di vetro del pentodo, lasciare la guaina isolante più lunga. Saldare analogo filo al « clip » di griglia del pentodo, solitamente in testa al tubo e portare l'estremità opposta lungo il bulbo, vicino all'altro filo inguainato. Accendere il ricevitore, avvolgere una spira o due del filo di griglia, sul tubetto di quello di placca: a un certo punto aumenta il fruscio e si innesca la reazione (fischio).



figura 6

Miglioramento della selettività F.I.

- A) I circuiti in grassetto si riferiscono alla modifica, ricordarsi di interrompere il collegamento fra la R_k del pentodo e la massa. L'interruttore S_2 che mette a massa il CAG è in tandem con S_1 , di figura 7.
 B) Come si esegue l'aggiunta di C, per ottenere la reazione positiva. Per la costituzione di C, vedi testo.

La migliore selettività si ottiene regolando l'accoppiamento dei due fili in modo che lo stadio sia sul punto di entrare in oscillazione: fissare il tutto con qualche goccia di collante. Se la tensione di rete aumenta, può darsi che l'amplificatore F.I. entri in oscillazione; una instabilità del genere a lungo andare è fastidiosa: in tal caso consiglio l'aggiunta di un controllo della reazione, variando il guadagno con un potenziometro catodico (figura 6A). Però, se il sistema viene impiegato solo per l'ascolto continuo di segnali sporadici, la regolazione manuale della reazione non occorre.

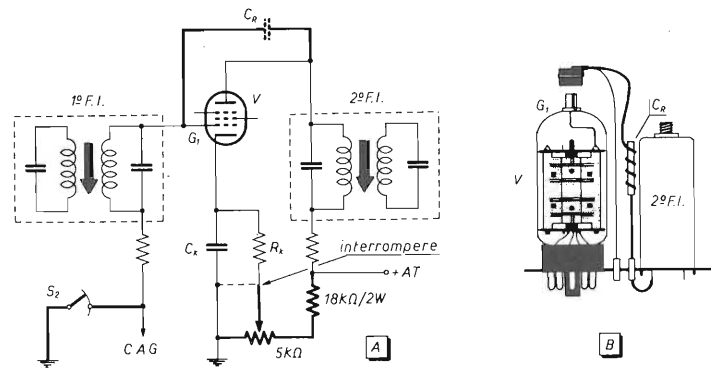
Terza modifica

Per l'ascolto di segnali deboli l'oscillatore F.I. è molto utile, con esso si rivela, mediante un fischio più o meno forte, l'emissione in arrivo; si può identificare se telegrafica (molti beacons trasmettono il nominativo in telegrafia Morse a bassa velocità); si può, inoltre, con un po' di accortezza, demodulare una emissione « a banda laterale unica ».

L'oscillatore di figura 7 impiega come induttori gli avvolgimenti di un trasformatore miniatura Philips da 467 kHz.

Il varicap, un altro BB109, provvede alle piccole variazioni di frequenza, necessarie per centrare la SSB in modo da renderla comprensibile.

Il circuito deve essere ben schermato, quindi si realizza in una scatola metallica da applicare sotto il telaio (senza provocare corto-circuiti).

L'uscita dell'oscillatore si collega al secondario del trasformatore F.I. che va al diodo rivelatore, oppure direttamente al piedino corrispondente al diodo stesso (dove arriva il filo che viene dal trasformatore F.I.).

Il filo di alimentazione e quello di comando del varicap debbono essere in cavetto schermato per BF. L'interruttore per l'inclusione dell'oscillatore F.I. (BFO) deve essere doppio, perché quando funziona questo, va bloccato il CAG. Si individua bene la linea del CAG osservando le uscite del secondario del primo trasformatore F.I.: un filo va alla griglia del pentodo, l'altra linguetta è collegata, generalmente attraverso un resistore, alla linea CAG (figura 6A). Da quel punto (a valle del resistore) si farà partire il filo che va all'interruttore doppio, sicché quando si accende il BFO, il CAG viene collegato a massa, in tal modo il ricevitore ha il massimo guadagno, e tale resta anche se entra un segnale forte.



figura 7

Aggiunta dello oscillatore F.I. (BFO) e prelievo del segnale per il blocco dello scan. I due circuiti sono realizzati su una piastrina fissata sotto il telaio del ricevitore tra la rivelatrice e il tubo finale BF.

L'oscillatore è racchiuso in una scatola schermata; i collegamenti in grassetto sono quelli aggiunti.

D_1 BB109; il potenziometro da 5 k Ω serve a variare la frequenza del BFO

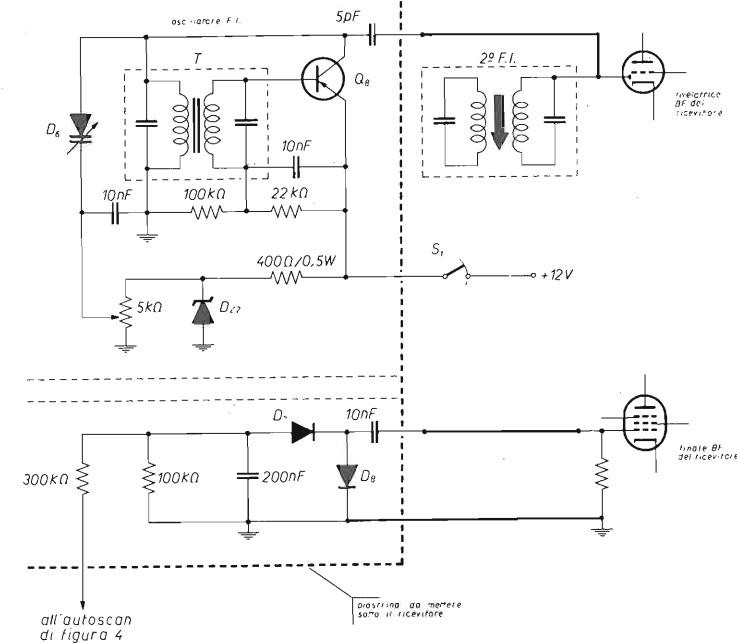
T trasformatore sub-miniatura per frequenza intermedia simile a quella del ricevitore (467, 470 o 455 kHz)

Q_8 AF115 o simile, PNP

D_2 zener da 6,3 V, 400 mW

D_3, D_4 1N914; diodi per ottenere la tensione negativa di blocco dalla bassa frequenza del ricevitore. Fare attenzione che se vi è molto ronzio e rumore di fondo, la tensione rettificata, in assenza di stazione, è sufficiente a bloccare lo autoscan mal regolato.

Costruzione del convertitore

Sotto parecchi aspetti il convertitore è del tutto convenzionale: il circuito risonante sovraccoppiato di ingresso è realizzato con bobinette avvolte su due supporti di polistirolo del diametro di 7 mm, e l'accoppiamento è parte induttivo e parte capacitivo.

Lo SL611 e il 641 danno un guadagno globale intorno ai 30 dB; e quindi un microvolt in ingresso assume un livello sufficiente per la sensibilità dei vecchi ricevitori a onde corte, che ricevevano qualsiasi stazione fosse in grado di fornire un segnale ingresso da 25 a 100 μ V.

La costruzione può venire eseguita su piastra di vetronite incisa con dischetti di rame e interasse di 2,5 mm: su un rettangolo standard di 120 x 90 mm trovano comoda sistemazione tutti i circuiti del convertitore e autoscan.

Il montaggio non presenta alcun problema purché si abbia l'avvertenza di evitare induzione fra la bobina dell'oscillatore e quelle di ingresso, un piccolo schermo di alluminio che separi l'oscillatore dagli stadi RF e mescolatore è raccomandabile. Per ridurre la possibilità di accoppiamenti nocivi via-masse, è bene che la massa di ingresso del mescolatore (piedini 1 e 8) e quella di uscita dello SL611 siano fatti nello stesso punto (piedino 8) come illustrato in figura 3.

Il collegamento tra la bobina L_3 (link) e l'antenna del ricevitore va eseguito con cavetto per AF tipo TV; scegliere un punto della gamma radiodiffusione 10 MHz in cui non arriva nessun segnale forte in nessuna ora del giorno; infatti essendo

il ricevitore domestico pochissimo schermato, stazioni forti potrebbero indurre un segnale direttamente, o attraverso gli immancabili accoppiamenti capacitivi del convertitore. D'altra parte lo scarto di frequenze di 10 MHz è del tutto arbitrario, agendo sul compensatore C_3 dell'oscillatore, quando si vogliono ricevere 29 MHz, si può spostare la frequenza di iniezione tra 40 e 38 MHz, quindi l'uscita del convertitore potrà essere una frequenza compresa fra 9 e 11 MHz; con tali possibilità di scelta non è difficile trovare un punto libero da interferenze dirette.

Riguardo all'interferenza da immagine osserviamo che se la sintonia è su 30 MHz e la F.I. 11 MHz, al doppio della media frequenza, ossia a $30 + 22 = 52$ MHz possiamo trovare un segnale che, data la scarsa selettività d'ingresso, se forte, può entrare abbastanza bene. Un segnale forte del genere può provenire da un emettitore TV nel canale A. Se ci si trova in area di servizio di un canale A conviene scegliere una F.I. di 9 MHz, se invece il disturbo dovesse essere salutare, dategli pure il benvenuto, perché ciò è indizio di propagazione anormale, e quindi rientra negli scopi della ricerca.

Messe a punto

La messa a punto dell'oscillatore richiede una sorgente qualsiasi, anche un campanello elettrico, un rasoio o un accendigas: col controllo manuale a metà scala, si varia C_3 in modo da avere il massimo rumore intorno ai 10 MHz, frequenza in cui è stato precedentemente posizionato il ricevitore acceso. Poi si cerca un segnale, in gamma 27 MHz: non è difficile ascoltare dei chiacchieroni, si tara il nucleo della bobina L_3 per il massimo segnale; infine si agisce sul nucleo di L_1 ; ottenuto il massimo, si dà al nucleo un mezzo giro nel senso di estrarlo; cioè si fa il picco non proprio a 27 MHz; quindi ci si sposta dal lato opposto, con la sintonia manuale, si tara il nucleo di L_2 per il massimo rumore (solita sorgente in mancanza di segnale) e poi si dà un mezzo giro nel senso di entrare di più nella bobina; cioè si tara L_2 per una frequenza più bassa: in tal modo le due induttanze d'ingresso sovraccoppiate risuonano su frequenze diverse verso i due estremi e danno al passa-banda una maggiore uniformità — metodo dello stagger tuning — usato specialmente in TV.

Alimentazioni

Se invece delle due pile piatte tipo tascabile vogliamo l'alimentazione in alternata, si può impiegare il secondario da $5V_{eff}$ che serviva alla «biplacca» del ricevitore. Si userà lo schema duplicatore di tensione di figura 8 che peraltro dà oltre 10 V (a vuoto sono anche $14V_{cc}$). La cosa non deve però preoccupare, perché gli zeners provvedono a dare 6 V agli integrati e 9 V ai transistori. La gamma di frequenze scandagliate si allarga perché il ΔC (figura 3) è maggiore con 12 che con 9 V.



figura 8

Circuito duplicatore di tensione.

La c.a. di 5 V — accensione raddrizzatrice — viene raddrizzata e filtrata per i transistori.
 D_9 , D_{10} 1N4001 o similari
 D_{23} zener da 9 V, 400 mW
 C condensatori elettrolitici da 1000 μF , 30 V
 (attenzione alla polarità del primo elettrolitico)
 Il duplicatore può essere montato sulla piastrina del raddrizzatore di figura 5.

Antenne

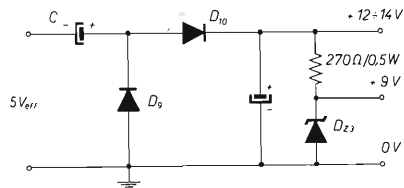
Per la ricezione migliore a queste frequenze, nei modi di propagazione di cui abbiamo parlato all'inizio, si preferiscono antenne verticali o a filo inclinato.



figura 9

Due antenne a polarizzazione mista particolarmente adatte per segnali che hanno bassi angoli sull'orizzonte.

Un'antenna a filo inclinato, con discesa in piattina TV è visibile in figura 9A. In B vediamo un'antenna a L, in cui la parte verticale è più sviluppata dell'orizzontale, ma le dimensioni hanno un'importanza relativa; quello che più conta è che l'antenna sia il più in alto possibile. *****

EMITTENTE LIBERA E' LIBERTA' DI TRASMETTERE... BENE E A BASSO COSTO

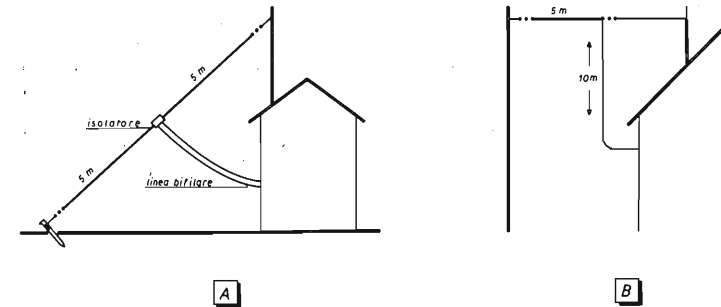
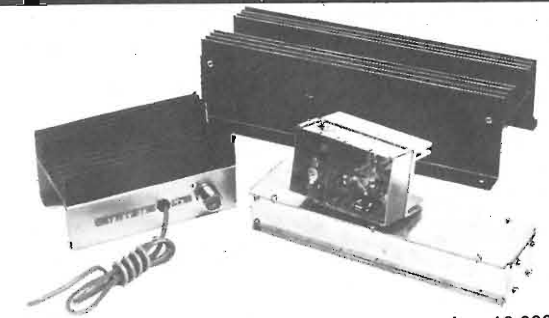

MODULO PREENFASI 50 uS. con indicatore di DF	L. 16.000
MODULO ECCITATORE FM 84-108 MHz frequenza regolabile tramite trimmer da 84 a 108 MHz - deviazione ± 75 KHz - stabilizzazione termica di frequenza - output 100 mW - totale soppressione delle spurie	L. 68.000
MODULO BOOST AMPL. - input 100 mW - output 25 W	L. 64.000
MODULO BOOST AMPL. - input 10.25 W - output 60 W	L. 88.000
MODULO BOOST AMPL. - input 20.25 W - output 120 W	L. 230.000

I moduli vengono forniti già montati e collaudati (specificare la frequenza desiderata) ed il loro assemblaggio semplicissimo si effettua in brevissimo tempo permettendo così la realizzazione di efficientissimi trasmettitori di 25-60-120 Watts.

L.E.D.A.R. ELETTRONICA

via C. Capitano Manfredi, 57 - 88046 LAMEZIA TERME - tel. (0968) 22.895

La pagina dei pierini

Essere un pierino non è un disonore, perché tutti, chi più chi meno, siamo passati per quello stadio: l'importante è non rimanerci più a lungo del normale.

14ZZM, Emilio Romeo
via Roberti 42
41100 MODENA

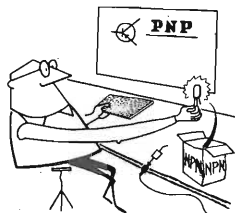

© copyright cq elettronica 1977

Pierinata 198 - Vuoi sapere, caro Pi. Qua, di Vietri sul Mare, come fanno i frequenzimetri a misurare il periodo? Cercherò di dirtelo nel modo più semplice possibile.

Certamente saprai che il periodo è l'inverso della frequenza (così come la frequenza è l'inverso del periodo!). Tanto per fare qualche numero, se calcoli l'inverso di 50 (frequenza di rete) cioè se esegui l'operazione 1:50 ottieni il numero 0,02 espresso in secondi, ma puoi anche dire che il periodo della frequenza di rete è di 50 millisecondi.

Ebbene, per eseguire questa misura, nel frequenzimetro viene eseguita l'operazione inversa di quella che si fa per misurare la frequenza: cioè, invece di far contare la frequenza incognita durante un intervallo di tempo ben preciso (un secondo, un decimo di secondo, un centesimo di secondo) intervallo che costituisce la «base dei tempi» e che si ricava normalmente da un quarzo da un megahertz, al posto di tutto questo, si immette nel conteggio una frequenza nota, molto precisa e stabile (di solito è il megahertz del quarzo!) e si prende come base dei tempi la grandezza di cui si vuol misurare il periodo. In pratica, si scambiano fra di loro l'ingresso della base dei tempi e quello del conteggio, mediante opportuni commutatori elettronici.

Questo metodo di misura è quanto mai utile per misurare frequenze molto basse, anche se hanno dei decimali. Facciamo un esempio, supponendo di voler misurare il cinquanta hertz della rete con un frequenzimetro molto preciso che visualizzi l'unità, cioè l'herzt. L'apparecchio, usato come frequenzimetro, si inchiederà sul numero 50: al massimo potrebbe accusare variazioni di un hertz e in tal caso leggeremo 49 o 51, ma siccome variazioni di tale entità non si verificano quasi mai, trarremo l'errata conclusione che la rete va sempre a 50 Hz. Usando invece la funzione «periodimetro» supponiamo di leggere sul display il numero 20115 (sempre ammettendo che la frequenza «nota» è quella di 1 MHz): evidentemente, se nell'intervallo incognito è stato contato quel numero di impulsi (il periodo è cioè di 20115 **microsecondi**), vuol dire che la rete è a frequenza più bassa perché se fosse stata a cinquanta hertz esatti il numero che avremmo letto sarebbe stato 20000. Per risalire alla frequenza basta ricavare l'inverso del numero letto, mediante un comune calcolatorino (e chi non lo ha oggi?): nel caso in esame, l'inverso del numero è 0,0000497 e per evitare confusioni con virgola e zeri basta moltiplicare quest'ultimo numero per **un milione**, ottenendo la lettura diretta in hertz, cioè il numero 49,7.

Se avessimo usato un calcolatore «scientifico» avremmo ottenuto il valore 49,714143, approssimazione che nessun frequenzimetro a lettura diretta sarebbe mai in grado di dare.

Ho cercato di dire le cose in maniera molto elementare: in pratica le cose sono un poco più complicate. Tuttavia spero di aver reso l'idea.

Pierinata 199 - Due ragazzi, Sergio Co. e Giuseppe Lo. di Colferro (Roma) hanno dei problemi con i loro ricetrasmittitori sui 27 MHz, di cui accludo lo schema gentilmente inviati.

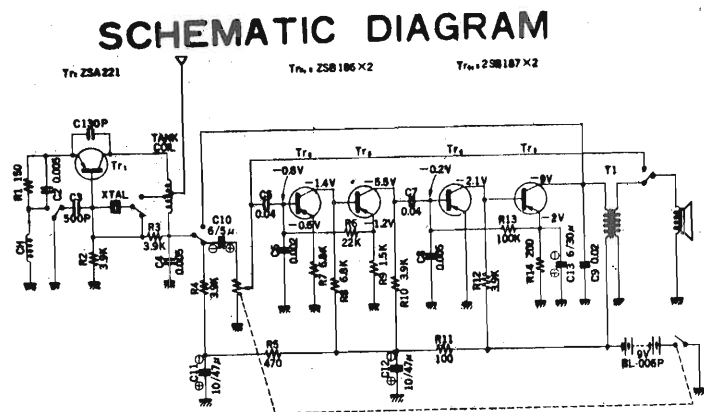

Loro dicono che «hanno il difetto» di ricevere su tutti i canali della banda dei 27 MHz, e vorrebbero che io indicassi un metodo possibilmente semplice e sicuro per farli ricevere solamente sul canale 14. Cari Sergio e Giuseppe, se aveste osservato attentamente lo schema avreste visto che in posizione «ricezione» il quarzo è in corto. Non so quali cognizioni tecniche abbiate in merito a ciò che maneggiate per divertirvi, ma mi permetto di farvi osservare che un ricevitore sui 27, con un solo transistor in alta, seguito da quattro transistori in bassa frequenza, non può essere che un **super-reattivo** e che per tale categoria di apparecchi è perfettamente normale ricevere molte stazioni «ammucchiate» assieme. Pertanto, questi tipi di apparecchi vanno confinati nella categoria **giocattoli**, quindi adatti a distanze di poche

centinaia di metri. L'unica soluzione al quesito proposto dai due amici è questa: comprare due apparecchi che siano **veri ricetrans**, naturalmente spendendo quel che ci vuole. Ho voluto pubblicare lo schema di questo tipo di apparecchi, perché vi sono in continuazione dei **pierinissimi** che mi inviano schemi simili a questo e mi chiedono dei miracoli che non posso fare. Perciò concludo con un appello ai pierini e pierinissimi: cari ragazzi, se avete un apparecchio il cui schema sia simile a questo che vedete qui, è **perfettamente inutile** che chiediate il mio soccorso per migliorarne le prestazioni. Non si può fare quasi nulla, e quello che uno (col massimo della buona volontà e dell'esperienza) potrebbe fare, non compenserebbe, a causa del troppo tempo speso, i risultati ottenuti. Mi spiace per Sergio e Giuseppe, se sono stato un po' duro: ma «quando ce vò, ce vò». Dicono a Roma.

*Saluti dal vostro
Pierino Maggiore
Emilio Romeo
14ZZM*

Finalmente in lingua italiana un testo completo e approfondito sui microprocessori

L'enorme importanza che i sistemi a microprocessori hanno assunto nella progettazione elettronica impone un grosso sforzo di conversione da parte dei tecnici, dato l'alto contenuto innovativo di queste tecnologie.

D'altra parte la dinamica così incalzante del settore e le novità che tanto rapidamente si impongono sul mercato possono lasciare disorientato anche il progettista più esperto. Per questo la TPA, da anni società leader nei settori della consulenza, della didattica e della progettazione elettronica avanzata, ha realizzato un testo in lingua italiana, **MICROPROCESSORI E MICROCOMPUTERS** che, impostato su basi squisitamente didattiche e unendo rigore scientifico a chiarezza di esposizioni, è in grado di fornire a chi sia già pratico di logica tradizionale e intenda impadronirsi della logica di progettazione a microprocessori, uno studio particolarmente approfondito e aggiornato.

Il libro, che si rivolge anche a coloro che si accostano per la prima volta alle problematiche connesse con l'uso di questi sistemi, è stato suddiviso in tre parti, per facilitare tale approccio. La prima parte, comprendente uno studio comparativo delle tecnologie e dei componenti più avanzati, fornisce l'anello di saldatura tra la progettazione a logica cablata e quella a logica programmabile.

Nella seconda parte viene svolto uno studio approfondito dell'architettura dei microcomputers e dei microprocessori, sia dal punto di vista «hardware» che «software». La terza parte comprende un'ampia panoramica comparativa, costituita da una serie di vere e proprie monografie dei microprocessori più significativi attualmente sul mercato, col proposito di fornire al possibile utente un valido strumento di analisi e di scelta. E' prevista inoltre, tenuto conto dell'evoluzione particolarmente dinamica del settore, una serie di aggiornamenti periodici relativi ai successivi incrementi del mercato (nuove tecnologie, nuovi componenti per i kits di base, nuovi microprocessori, ecc.). Tali aggiornamenti verranno periodicamente inviati a chi ne farà richiesta al momento dell'acquisto del libro.

Il testo **MICROPROCESSORI E MICROCOMPUTERS** è disponibile al prezzo di L. 20.000, presso la TPA, via V. Monti 8, Milano e presso lo studio CPM, via M. Gioia 55, Milano.

La conversione analogico/digitale dalla teoria alla pratica

articolo richiesto da
IATG
Radiocomunicazioni

Gianni Becattini, Sergio Benini, Nedo Landi

(segue dal n. 7/77)

uso del convertitore AD/8 con il microcomputer CHILD 8/BS

Collegando il nostro AD/8 al CHILD 8/BS è possibile leggere valori analogici ed elaborarli. Per esempio è possibile realizzare un voltmetro digitale che a intervalli prestabiliti legga e stampi il valore di una certa grandezza (tramite un opportuno trasduttore) oppure la trasmetta via telescrivente.

Diversamente, tramite un commutatore automatico è possibile elaborare un certo numero di grandezze fino a ottenere misure anche molto complesse.

Le applicazioni sono questa volta « una duplice infinità » essendo infinite per conto loro sia quelle del microcomputer che quelle del convertitore A/D.

programma di acquisizione A/D su interruzione - Port n. 1

Questo programma, che in seguito chiameremo AAD (Acquisizione Analogica Digitale), è stato realizzato per permettere l'acquisizione da parte del microcalcolatore CHILD 8/BS di un insieme di dati, e precisamente tre blocchi di 256 campioni, provenienti dal convertitore A/D8, attraverso una serie di interruzioni successive.

Con il programma AAD è stata dunque completata l'acquisizione di un segnale analogico da parte del microcalcolatore CHILD 8/BS.



figura 4.1

Programma AAD: flow-chart

Le parti che compongono il programma AAD contengono una inizializzazione delle interruzioni e una inizializzazione del contatore, segue poi la memorizzazione dei dati una volta arrivato il segnale di interruzione e infine la stampa di un simbolo, nel nostro caso @ (H'40' in codice ASCII), per attestare il riconoscimento del segnale di interruzione.

Vediamo tutto ciò più specificatamente nel flow-chart di pagina precedente, poi con la stesura del programma sotto riportato.

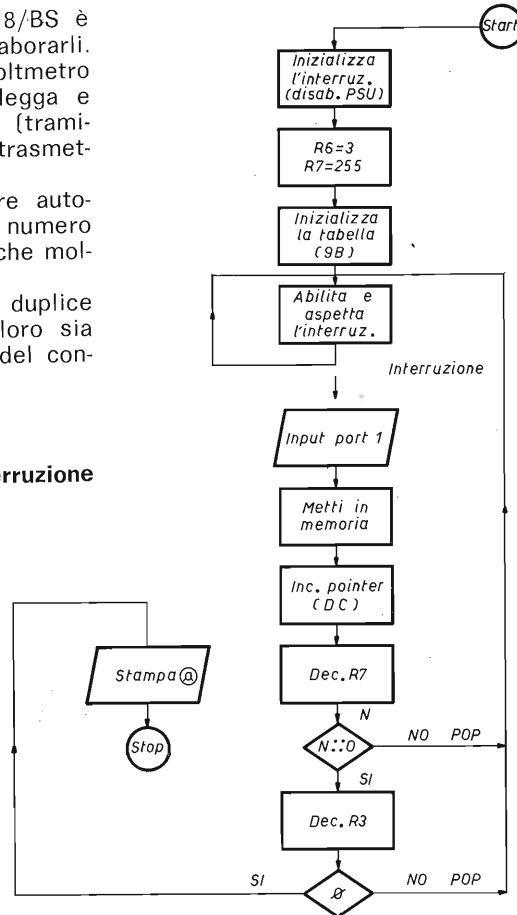
programma « AAD »

0000	1A	INIZ	DI	; disabilita le interruzioni (nella CPU)
			ICB = 0	
1	70		LIS 0	; disabilita l'inter. nella PSU
2	B6		OUTS 06	
3	71		LIS 1	; abilita l'inter. nella SMI
4	BE		OUTS E	
5	70		LIS 0	; metti la parte alta del vettore di inter. = 0
6	BC		OUTS C	
7	20 96		LI 96	; carica la parte bassa
9	BD		OUTS D	
A	20 FF	CONT	LI FF	; carica R7 con FF
C	57		LR 7,A	
D	20 03		LI 03	; carica R6 con 3
F	56		LR 6,A	
10	2A 00 93		DCI TABLE	; metti nel DC l'ind. della Tabella
0013	1B	SELF	EI	; abilita le interruzioni (nella CPU) ICB = 1
14	90 FE		BR SELF	; attesa del segnale di interruzione
16	A1	INTER	INS 1	; metti nell'Acc. il contenuto del Port1
17	17		ST	; metti in memoria
18	37		DS 7	
19	84 02		BZ DEC	; decrementa R7 e torna se non contiene 0
1B	1C		POP	
1C	36	DEC	DS 6	
1D	84 02		BZ END	; decrementa e torna se R6 non contiene 0
1F	1C		POP	
20	20 40	END	LI H'40'	
22	51		LR 1,A	; stampa @ e Stop
23	28 83 E5		PI TTYO	
26	90 FF	SELF1	BR SELF1	; salta all'ind. 16
96	29 00 16		JMP 16	; tabella dei dati
9B		TABLE		

note

Il vettore di interruzione ha 16 bits per poter ripartire da una qualunque delle locazioni di memoria ($2^{16} = 65536$).

Il bit n. 7 è fisso a:

- 1 - interruzione esterna (*);
- 0 - timer.

Nel caso (*) quindi bisogna tener conto che in ottava posizione ci deve essere un 1. Indirizzi come per esempio H'16' non sono possibili.

Si usa pertanto, se è necessario ricorrere a locazioni di memoria non altrimenti indirizzabili, un salto indiretto (JMP o BR).

È molto importante notare che dopo ogni interruzione ci deve essere l'istruzione EI, cioè si devono riabilitare le interruzioni.

Per concludere, si può dire che si è abilitata la SMI e non la PSU, perché quest'ultima richiede un vettore fisso di interruzione che cade in mezzo alla memoria, mentre la SMI ha un vettore di interruzione programmabile. *****

la Radioastronomia questa misteriosa

Impariamo a conoscere meglio l'Universo che ci circonda, con la voce delle Galassie

I6RCB, Gerlando Scózzari

(segue dal n. 6/77)

Siamo giunti a parlare di queste famose pulsars. Che cosa sono, di che cosa sono composte, come fanno a emettere segnali così cronometricamente regolari? Si sono fatte molte ipotesi in proposito, e tutte abbastanza valide e attendibili, naturalmente spiegate con le attuali conoscenze di fisica teorica illustrate ed esposte da illustri scienziati. Probabilmente nessuno di questi modelli è quello giusto, ma è innato nell'essere umano il desiderio di scoprire, e spiegare a se stesso ciò che non riesce a comprendere bene, con la caparbia caratteristica che lo riconosce come l'essere più intelligente di questo globo fatto di terra ed acqua (di cui anch'egli è composto per circa l'80%: si vorrebbe che ne fosse escluso il cervello, ma purtroppo qualche volta invece...).

La scoperta delle pulsars risale al 1968, quasi per caso, con un'accurata analisi di strani segnali provenienti da una regione dello spazio esplorata con un radiotelescopio funzionante sulla frequenza di 81,5 MHz.

Sarebbe troppo lungo in questa sede elencare le varie fasi delle ricerche, pertanto salto subito alle teorie più attendibili, per parlare in ultima analisi di una teoria che il sottoscritto si è fatta delle pulsars (con la speranza di non riscuotere ironia e polemiche da parte di chi studia il problema con adeguati mezzi, e senza dubbio con basi matematiche e fisiche ben più solide delle mie).

La pulsar sarebbe dunque un corpo stellare che emette radioonde di forte intensità in un largo spettro di frequenze, con una regolarità tale da essere perfetto quanto un orologio atomico. Secondo le teorie attualmente accettate, essa sarebbe una stella di neutroni, composta cioè essenzialmente di quelle particelle neutre che compongono il nucleo atomico. La densità di questo agglomerato sarebbe talmente elevata che si è calcolato che un solo cucchiaino dovrebbe pesare diverse tonnellate.

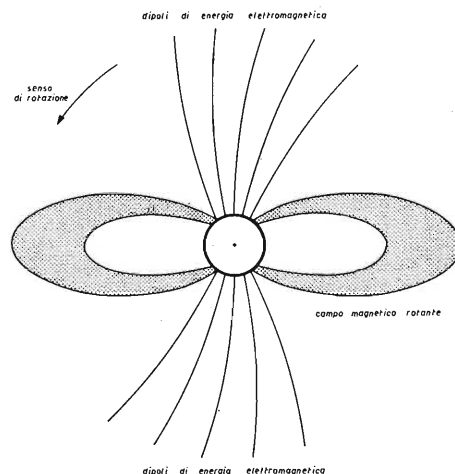

La pulsar, al centro, ruota con velocità superiore al secondo. Alcune pulsars hanno tempi di alcuni secondi.

Vista perpendicolare all'asse di rotazione.

La pulsar, per emettere segnali regolari, dovrebbe ruotare intorno al proprio asse con una enorme velocità. Si desume anche da ciò che il suo diametro dovrebbe essere estremamente piccolo, all'incirca una decina di chilometri. Essa sarebbe il risultato del collasso di una stella che ha espulso tutti gli elettroni e tutti i protoni, al seguito di una immane esplosione, a cui ha seguito una scissione dei protoni dal nucleo, che per forza di gravità se ne stanno appiccicati gli uni agli altri, creando campi gravitazionali di energia incalcolabile. Ruotando così vorticosamente (alcune pulsars hanno tempi di molto inferiori al secondo), questo corpo stellare crea intorno a sé un campo magnetico circolare che, per una particolare ragione (ancora inspiegata), emette un cono di radioonde di estrema potenza, e molte pulsars emettono anche onde luminose, che variano con la stessa velocità degli impulsi radio. L'unica, più vicina a noi, in cui è possibile osservare bene entrambi i fenomeni (ottico e radio), è la « Crab Pulsar », o pulsar del granchio, dalla omonima nebulosa, di cui abbiamo parlato e visto le foto in una precedente puntata.

In pratica, questi strani oggetti stellari sono come dei radiofari nel buio cosmico, e naturalmente sono anche utilizzabili per fare il punto per eventuali viaggi cosmici, data la loro facilità d'individuazione determinata dai loro precisi tempi di emissione. Nelle configurazioni che potete vedere, ho esposto alcuni di questi oggetti, con le loro posizioni, e anche i tempi, le distanze, e le coordinate sul piano galattico di alcune pulsars più note, come la CP 0950, che per brevità del suo impulso dovrebbe essere la più piccola (o la più veloce).

Elenco delle pulsars più note, con le posizioni, periodo e distanza

PULSAR	ASCENSIONE RETTA	DECLINAZIONE	PERIODO (SECONDI)	DISTANZA (PARSEC)
CP 0328	03h 28min 52s	54° 23'	0,714518563	268
CP 0808	08h 08min 50s	74° 42'	1,29224126	58
CP 0834	08h 34min 22s	06° 07'	1,2737642	128
CP 0950	09h 50min 29s	08° 11'	0,2530646	30
CP 1133	11h 33min 36s	16° 08'	1,187911	49
HP 1506	15h 07min 50s	55° 41'	0,739677626	196
CP 1919	19h 19min 37s	21° 47'	1,33730113	126
PSR 1749	17h 49min 49s	— 28° 06'	0,5626451	509
PSR 2045	20h 45min 48s	— 16° 28'	1,9616633	114

Le prime lettere indicano la località dei punti di osservazione:

CP = Cambridge Pulsar;

HP = Harvard Pulsar;

PSR = semplicemente Pulsar.

Il rilevamento delle distanze relative si basa su delle ipotesi matematiche quantitative degli elettroni per centimetri cubi nello spazio.

1 PARSEC = 3,26 anni-luce oppure = $3,086 \times 10^{18}$ cm.

In uno di questi modelli è inclusa anche la possibilità che i corpi siano addirittura due, ruotanti l'uno intorno all'altro, creando così per eclisse, o per deviazione dei campi magnetici, gli impulsi, che verrebbero « focalizzati » in una unica direzione. Il modello di pulsar che io vi espongo è, per così dire, meno sofisticato di quelli già esposti. Sono partito dalla Crab-Pulsar (residuo dell'esplosione di una supernova vista dagli astronomi cinesi nel lontano 1054 d.C.).

Ora cerchiamo di immaginare per un attimo la tremenda catastrofe, e la successiva contrazione della stella in una sfera di neutroni che ruota su se stessa, più o meno vorticosamente. Potrebbe essere possibile che per effetto di questa « dissociazione atomica », gli elettroni che ruotavano numerosi intorno al nucleo della

materia stellare si portino, per effetto gravitazionale, a una certa distanza dal corpo di neutroni, e che a causa della forte velocità di rotazione e dei poderosi campi magnetici esistenti, anch'essi inizino un carosello intorno al globo di neutroni.

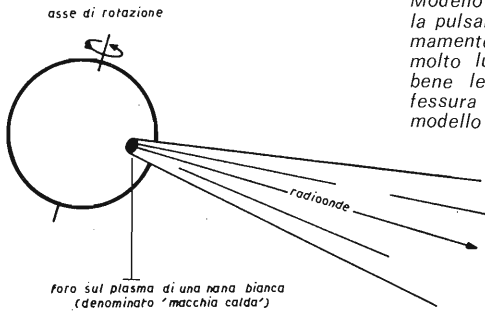

Modello a «faro» proposto da J. P. Ostriker: prevede che la pulsar sia una «nana bianca», ovvero una stella estremamente densa, delle dimensioni circa della terra e molto luminosa, ma per ragioni che non si conoscono bene le radioemissioni e la luce fuoriescono da una fessura (questo modello potrebbe essere spiegabile dal modello proposto dall'autore).

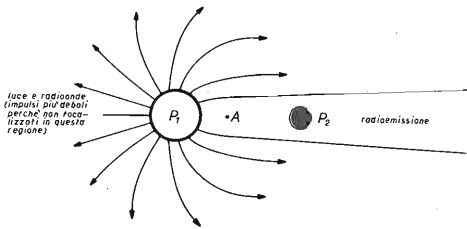

Modello a «faro»: la luce e l'emissione di P1 viene focalizzata dalle forze gravitazionali di P2. P1 potrebbe essere una stella denominata «nana bianca» che è una stella collassata, delle dimensioni di circa mille volte superiore a una stella di neutroni. P2 potrebbe essere lo stadio finale del collasso di una nana bianca, divenuta una stella di neutroni. Tutto l'insieme sarebbe una pulsar. Vista perpendicolare all'asse di rotazione «A».

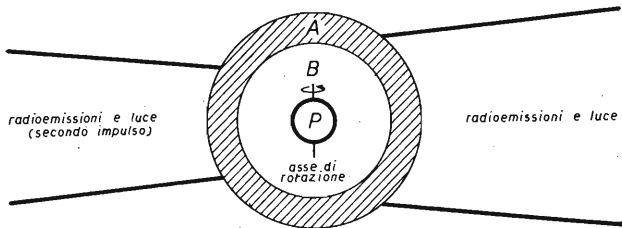

questa serie di articoli è stata varata da **IATG** Radiocomunicazioni

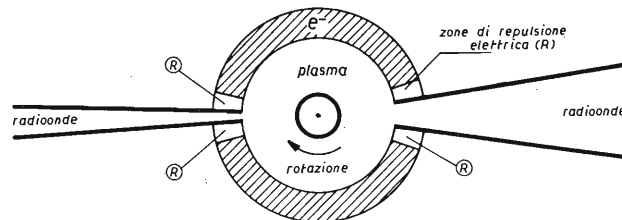

Modello proposto dall'autore. Viste perpendicolari all'asse di rotazione.

A = Involucro di elettroni liberi;
B = Plasma;
P = Stella di neutroni.

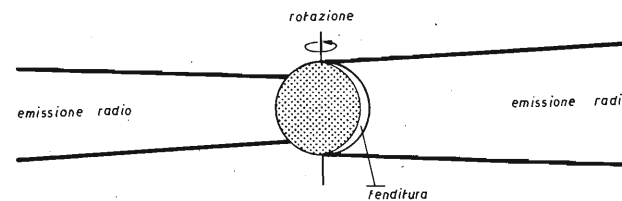

Tutta questa materia stellare espulsa, composta di una spessa nube di elettroni liberi, potrebbe creare, per effetto di reciproci campi elettromagnetici e gravitazionali interagenti, tra la sfera interna e la nube esterna, una compatta barriera radioopaca, e per il suo spessore, anche otticamente opaca.

Possiamo pensare che, o per un effetto dinamico dovuto alla esplosione, o più ragionevolmente per disposizione degli elettroni, che sono di carica negativa (e pertanto in un punto parallelo all'asse di rotazione), si sia creata una stretta fessura da cui fuoriescono le radioonde che sono generate per effetto sincrotrone dagli elettroni più interni, che sono sollecitati dai campi gravitazionali dovuti alla presenza della massa di neutroni del nucleo.

A questo punto sarebbe facile spiegare come le pulsars possono emettere impulsi brevissimi e precisi. Potrebbe essere un'ipotesi in più anche questa, pur se non si basa su calcoli rigorosamente matematici, e dato che non è possibile controllare da vicino tutto ciò, resta sempre un'ipotesi, un modello da aggiungere a quelli che sono in discussione tra i ricercatori che studiano questa affascinante materia.



via Berengario, 96 - tel. 059/68.22.80
CARPI (MO)

Produzione ANTENNE per FM

Stazioni VHF marina

Ponti privati.

Collineari a due, quattro dipoli sinfasici da 88 a 174 MHz
6-9 dB di guadagno per 150° o 210°.

Specificare le frequenze di lavoro.

Perfetti e incredibili rendimenti.

Assistenza e installazione stazioni radio

nelle MARCHE

nella provincia di PESARO

a FANO, p.zza del mercato, 11
tel. 0721-87.024

BORGOGELLI AVVEDUTI LORENZO

apparecchiature per OM - CB,
vasta accessoristica, componenti elettronici,
scatole di montaggio

Encoder allo stato solido per RTTY

ovvero
Tastiera elettronica per telescrivente

Gianni Becattini

Nel guardare la mia telescrivente, una Teletype TG7, mi ero spesso domandato: è mai possibile, brutta grassona, che non ti possa alleggerire di qualche decina di chili?

Questo pensiero mi ossessionò a lungo e in seguito ebbe degli sviluppi che neppure io sinceramente mi sarei aspettato.

Se farete i bravi, prima o poi mi deciderò a illustrarvi tutte queste meraviglie; per ora vi do' un contentino: il progetto che sto per presentarvi.

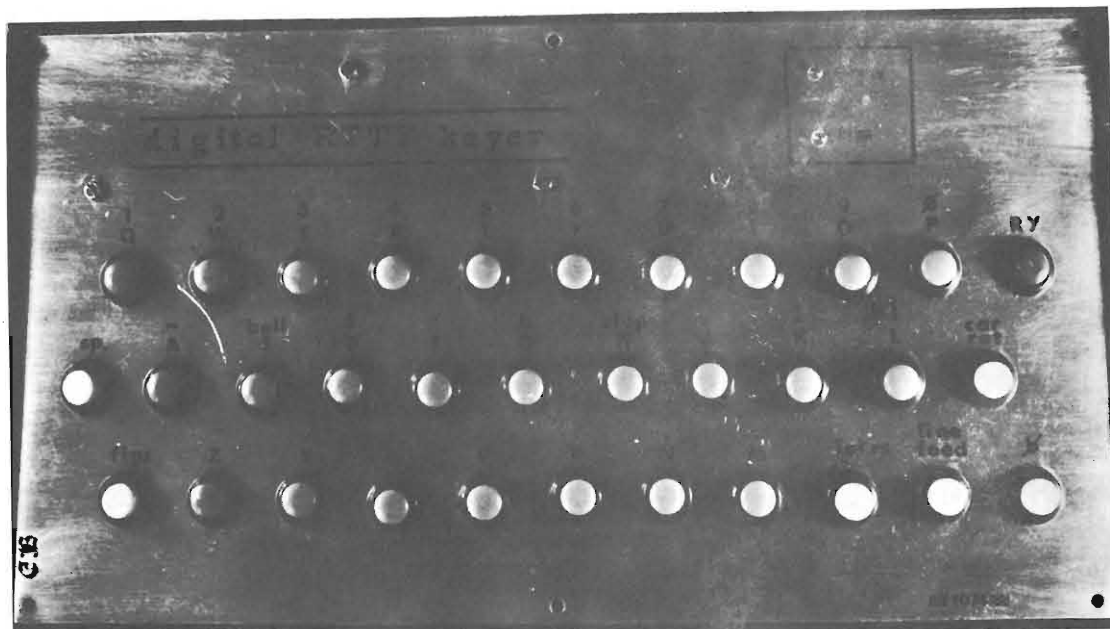

Di che si tratta

Il nostro encoder compie le funzioni di una tastiera per TTY partendo da 32 volgarissimi pulsanti.

Elenchiamo le caratteristiche.

La velocità di emissione è regolabile entro limiti molto ampi.

La macchina ha due « stati » possibili, il READY (pronta) e il BUSY (occupata). Quando la macchina è in READY un apposito led si accende. Durante il BUSY la tastiera viene disabilitata e la eventuale pressione di un carattere viene ignorata. Quando due tasti sono premuti contemporaneamente vale il principio del « chi primo arriva... »; infatti, anche se di una frazione di tempo, un pulsante « arriverà prima » dell'altro.

Se utilizziamo la velocità standard di 45,45 baud la tastiera resta disabilitata per un periodo di 176 ms. Infatti, per una maggiore semplicità circuitale, il nostro impulso di STOP dura 44 ms anziché 31, ma ciò non provoca inconvenienti di sorta. Un pulsante permette l'emissione delle sequenze RYRY... o CQCQ... per un tempo indefinito. Un led si accende quando la TTY è in « FIGS » (cifre). Ciò è davvero utile e si fa presto l'abitudine a tenere d'occhio la lucina rossa che ci dice se stiamo trasmettendo lettere o numeri.

Chi ha buona volontà potrà permettersi un lusso speciale; nella « appendice » infatti presento in linea generale un metodo per trasmettere delle stringhe di caratteri da prefissarsi in sede di cablaggio. Pensate che bello: THE QUICK BROWN FOX... al solo premere di un tasto!

Codici di tipo serie e codici di tipo parallelo

Per giungere a una più facile comprensione dei principi di funzionamento sarà bene anteporre alcune semplici considerazioni.

Incominciamo dai codici di tipo serie.

I segnali che arrivano alla nostra TTY arrivano come successione di MARK e SPACE, ossia come successione di livelli logici 0 e 1.

Nella figura 1 potete osservare che se eliminiamo, nel treno di impulsi corrispondente a un singolo carattere, la « testa » e la « coda », ossia gli impulsi di START e di STOP, l'informazione vera e propria è contenuta nei cinque bits più interni. Esiste insomma una corrispondenza biunivoca tra un carattere e una serie di cinque impulsi. **L'informazione è stata pertanto codificata in un codice di tipo SERIE.**



figura 1

Esempio di emissione RTTY (lettera F).

Osserviamo invece un nastro perforato.

In esso possiamo rivedere i cinque bits di prima, questa volta posti, invece che uno dopo l'altro, tutti affiancati. **L'informazione è stata codificata in un codice di tipo PARALLELO.**

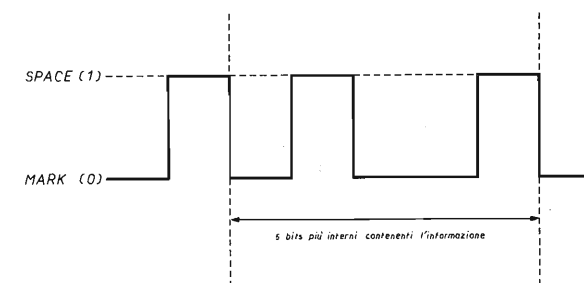
Il lettore di nastro, durante il suo ciclo, acquisisce l'informazione in parallelo (fila di buchi) e la converte in serie (sequenza di MARK e SPACE) per mezzo di opportuni congegni meccanici.



figura 2

Codici SERIE e codici PARALLELO.

Si osservi che è possibile codificare molti caratteri in più dei 32 permessi dalle 2^5 combinazioni ottenibili con cinque bits. Infatti, ogni volta che passiamo da FIGS a LTRS o viceversa assegnamo implicitamente un sesto bits. Questo sesto bits assume per esempio il valore di 0 in LTRS e 1 in FIGS. Le combinazioni ottenibili sono pertanto $2^6 - 2$ (figs e ltrs) = 62.

Dettagli

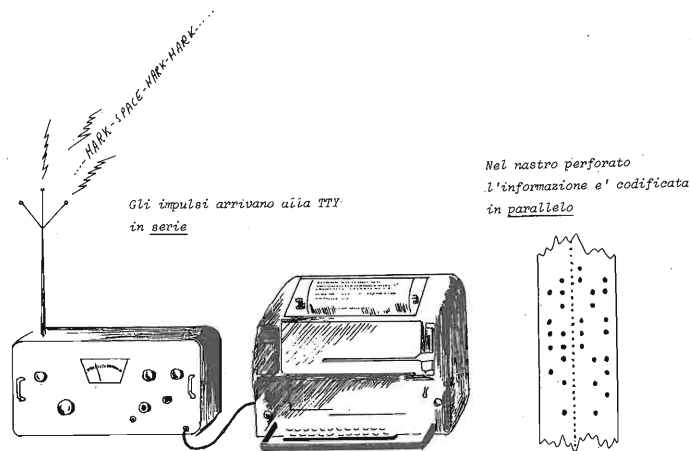
Descriverò anzitutto il funzionamento globale del circuito passando poi a una analisi più accurata. Guardiamo la figura 3.



figura 3

Schema a blocchi semplificato.

La tastiera ha 32 fili in uscita, diremo più brevemente che « esce su 32 linee ». Una apposita matrice di diodi effettua la conversione da 32 linee a 5. Il convertitore parallelo/serie come dice il suo nome prende i 5 bits all'uscita della matrice di diodi e, uno dopo l'altro, li spedisce al circuito che pilota il magnete della macchina. Vedete insomma che la cosa è molto semplice. L'unico blocco su cui vale la pena soffermarsi è il

Convertitore parallelo/serie

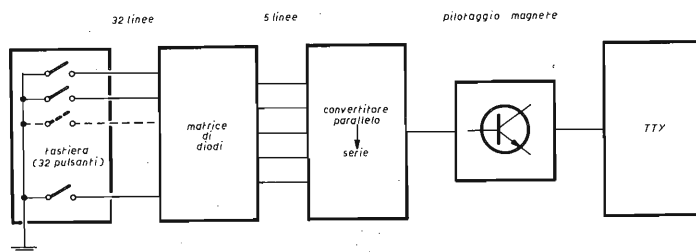
Osserviamo la figura 4.



figura 4

Schematizzazione del convertitore parallelo/serie.

S_1 è un commutatore ruotante, $U_1, U_2, U_3, U_4, U_5, U_6$ sono delle logiche NOR. Coloro che non la ricordano troveranno nella stessa figura la tavola della verità di tale logica.

INV rappresenta un INVERTER, un arnese che ha la proprietà di avere l'uscita a uno quando l'ingresso è a zero e viceversa (un bastian contrario, insomma...).

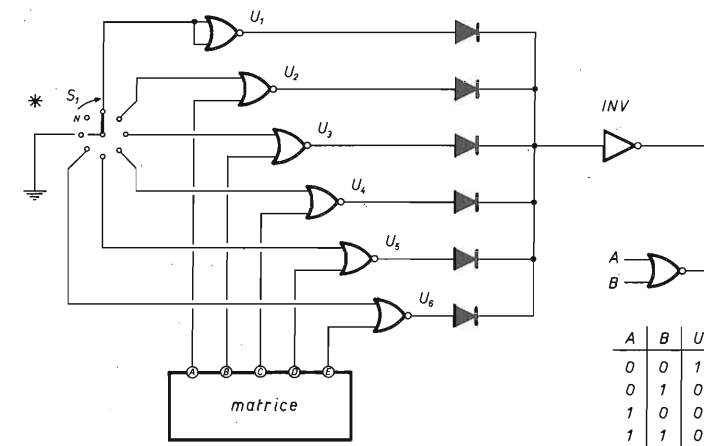
Gli ingressi A, B, C, D, E sono collegati alle uscite della matrice di diodi. Ruotando il commutatore possiamo constatare (si faccia uso della tavola della verità) che in uscita abbiamo l'esatta conversione in serie della combinazione presente agli ingressi in forma parallela. Normalmente il commutatore sta sulla posizione N (neutra). Ogni volta che vogliamo trasmettere un carattere componiamo

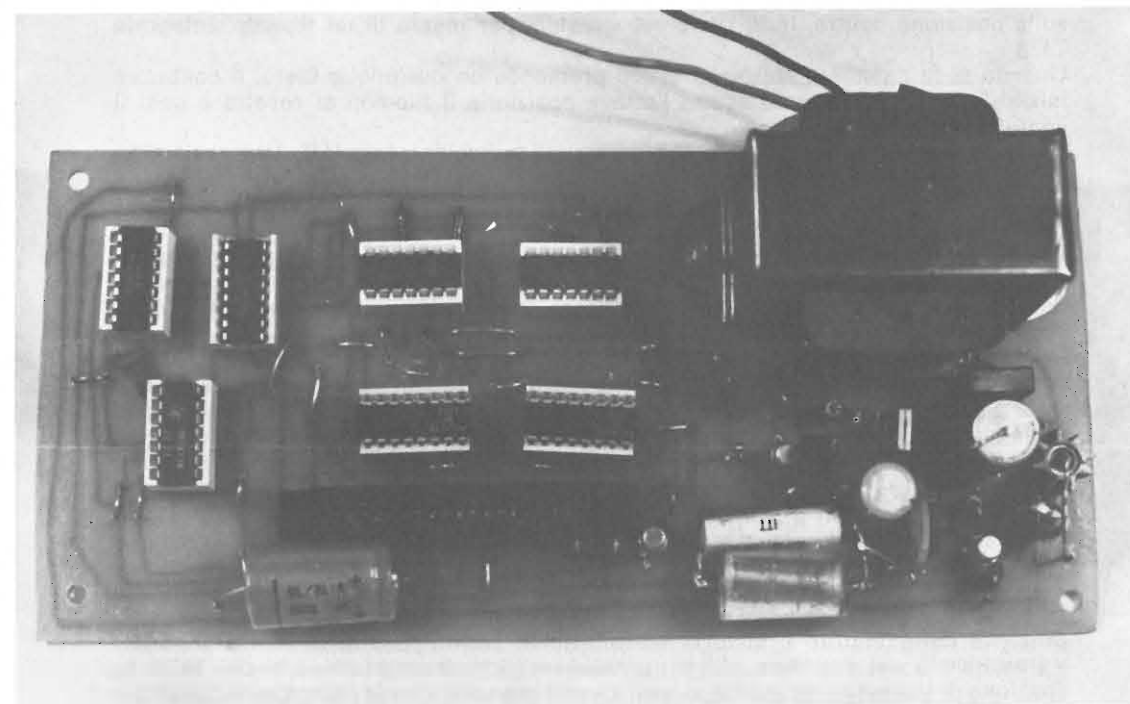

la combinazione ad esso associata sugli ingressi A, B, C, D, E dopodiché diamo il via al commutatore facendolo ruotare. Quando il commutatore sarà tornato nella posizione neutra il carattere sarà stato trasmesso. Si noti che la posizione del commutatore e il nor U_1 servono come si intuisce facilmente per generare l'impulso di STOP e quello di START. Resta da vedere come può realizzarsi la funzione del commutatore ruotante per mezzo di componenti solid state. La risposta viene dal circuito di figura 5 dove vediamo un 7493 contatore fino a 16 e un 74141 decodifica decimale.

figura 5

Poiché il flip-flop 7473 è sensibile al fronte di discesa dell'onda quadra, preleveremo l'impulso di reset sul piedino corrispondente al n. 7 anziché 8.

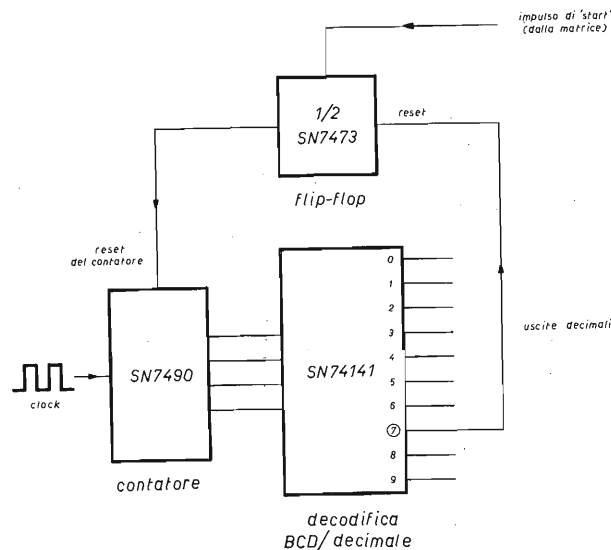

Quando il contatore conta le uscite 1, 2, 3, ... 10 si portano una dopo l'altra al livello zero, esattamente come il commutatore di prima. Per mantenere il contatore sulla posizione neutra, lo si tiene sul « reset » per mezzo di un flip-flop, integrato 7473.

Quando si fa cambiare stato al flip-flop premendo un qualunque tasto, il contatore inizia il suo ciclo. Quando scatta l'ottava posizione il flip-flop si resetta e così il contatore stesso.

Il clock del circuito è realizzato con un semplice oscillatore a UJT. Una resistenza e un condensatore ne disaccoppiano l'alimentazione. Essendo piuttosto grosso il condensatore, bisogna aspettare qualche secondo quando si accende la macchina prima che l'unigiunzione oscilli.

Poiché il 7493 conta fino a 16, quando si interrompe il collegamento che resetta il flip-flop si ha per un tempo indefinito la trasmissione di un carattere, corrispondente al tasto premuto, e di un altro carattere. Il secondo carattere trasmesso ha un codice analogo a quello del tasto premuto ma con i bits « falsati ».

In questo modo, interrompendo il collegamento di reset e premendo la R, si ha la sequenza RYRY... (premendo la C si ha CQCQ...). Se invece di premere la R o la C si preme un altro tasto si hanno altre sequenze più o meno assurde, molte delle quali utili per la riparazione o il collaudo delle telescriventi.

Circuiti accessori

La descrizione è stata un po' semplificata per intuibili motivi. Oltre a quanto descritto, abbiamo anche dei circuiti accessori:

I) MEMORIE DI TRASFERIMENTO - Per non essere costretti a tenere premuto il pulsante durante tutto il ciclo di trasmissione, delle apposite memorie (LATCH) « trattengono » il carattere all'uscita della matrice. Sono stati usati dei 7475. La funzione di tali memorie inoltre si esplica nell'impedire che la pressione accidentale di un tasto durante lo stato di BUSY provochi errori di trasmissione.

La figura 6 spiega il funzionamento di tali memorie.



figura 6

Quando il clock è a livello 1 allora il 7475 si lascia « attraversare ». Ciò vuol dire che $A' = A$, $B' = B$, $C' = C$, $D' = D$. Quando il clock è a livello zero allora lo stato delle uscite viene « congelato » finché il ritornare a 1 del clock non provochi un nuovo trasferimento.

II) PILOTAGGIO DEL LED « READY » - Un qualunque transistor NPN al silicio pilota il led che si accende quando la macchina è in READY.

III) FIGS/LTRS FLAG - Un led indica, accendendosi, che la telescrivente si trova in « cifre ». Per comandare tale led si è fatto uso di un flip-flop, più precisamente la sezione rimasta libera del 7473. Gli impulsi che comandano tale flip-flop passano attraverso la memoria di trasferimento, per impedire errori nell'illuminarsi del led. Anche se si sarebbe potuto arrivare allo scopo per mezzo di porte NAND abbiamo preferito utilizzare le memorie di trasferimento che risultavano in parte « sfitte ».

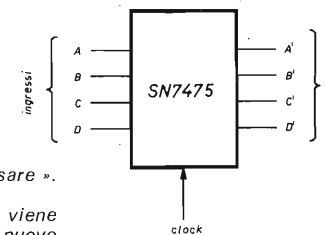
IV) CIRCUITO ANTIRIMBALZO - Gli inevitabili rimbalzi meccanici dei pulsanti provocherebbero errori di scrittura senza un apposito circuito che li smorza. Un transistor da commutazione al silicio con qualche componente passivo assolve questo compito. Non consiglio in questo punto variazioni nel valore dei componenti che sono un po' critici.

V) PILOTAGGIO MAGNETE - Quello splendido ed economicissimo transistor della Texas che è il BF456 pilota il magnete della macchina. Un solito transistor da scheda lo pilota, a sua volta.

VI) FILTRO ANTIDISTURBI - I condensatori C_{C1} e C_{C2} eliminano i disturbi dovuti al motore della TTY. Se qualcuno di voi ne risentisse ugualmente farà uso del circuito di figura 7.



figura 7

Circuito antidisturbo per TTY « difficili ». Le induttanze di L si fabbricano con una spezzatura di ferrite avvolgendovi sopra un centinaio di spire di filo $\varnothing 0,3$ mm.

Realizzazione pratica

Piaceci, nella nostra infinita bontà et munificenza, elargire in regalo al lettore lo schema completo di montaggio. Le figure illustrano meglio di ogni parola.

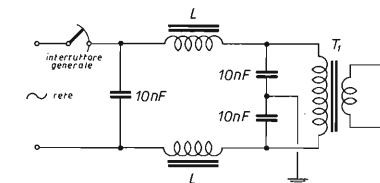
La scatola TEK0 mod. 364 è davvero ciò che ci vuole per farsi una tastiera. Come pulsanti ne ho usati degli abominevoli e nella loro bruttezza costano ben 300 lire l'uno. Conviene invece usare dei pulsanti molto leggeri al tocco se non si vogliono perdere tutti i vantaggi della tastiera elettronica. Il numero relativamente elevato di diodi presenti nella matrice non deve spaventare, perché con un po' di tecnica si possono montare molto rapidamente.

Si veda la figura 8.

L'unica taratura da effettuare è quella del trimmerino che regola la frequenza di oscillazione dell'UJT. Se si ha un frequenzimetro digitale si regolerà per i 45,45 Hz ($T = 22$ ms), altrimenti si procederà per tentativi. Si preme il tasto RY e poi il tasto R. Si ruota il trimmer fino a ottenere una corretta scrittura degli RYRY...



figura 8

Costruzione della matrice di diodi.

Conclusione

Il circuito funziona subito appena montato. Se qualcosa non andasse, sempre nella mia infinita bontà ecc. ecc., potete spedirmi il tutto e sarò ben lieto di darvi una occhiata, ma ad un patto: il montaggio deve essere effettuato come da me descritto, con tanto di **zoccoli**. In caso contrario ne farò un bel pacco e ve lo rispedirò per tritatutt... ahm, per posta.

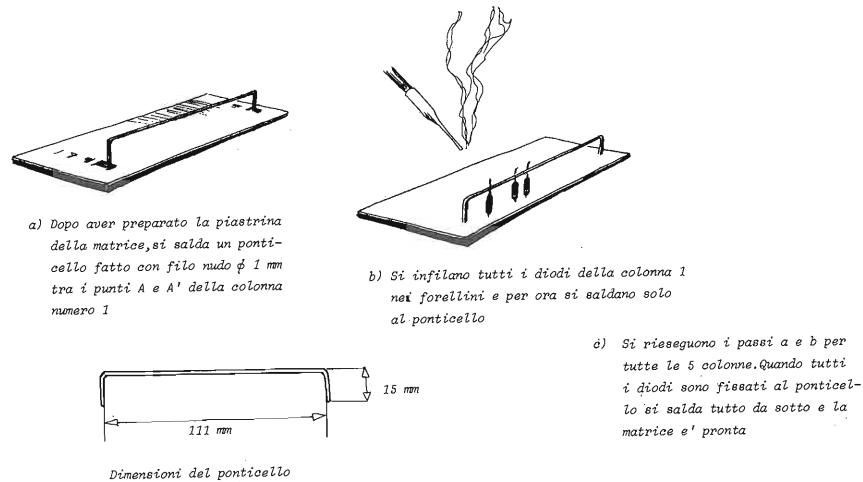
Appendice

Dopo finita la lezione, i più studiosi restano in classe per « farsi notare » dal signor professore. Costoro mi chiedono: « e il trucchetto per trasmettere una sequenza a scelta? ».

Per fare ciò dobbiamo costruirci un « pigia tasti » allo stato solido. Bisognerebbe avere qualcosa di simile al commutatore ruotante di poc'anzi e collegare a ogni contatto un tasto.

La figura 9 dà un'idea di come si può fare per trasmettere sequenze di dieci caratteri.



figura 9

Suggerimento per realizzare trasmissioni di sequenze a scelta.

Usando componenti diversi o trucchetti vari possiamo aumentare a piacere il numero dei caratteri. Un flip-flop collegato analogamente a quello del convertitore parallelo/serie può essere usato per far partire la sequenza dall'inizio e farla arrestare alla fine.

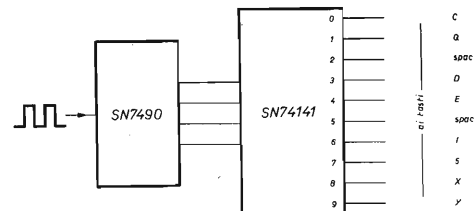

figura 10

Circuito stampato dell'apparecchio (veduta dal lato rame). Scala 1 : 1.



figura 11
Disposizione dei componenti sul circuito stampato (lato componenti).
Scala 1 : 1.

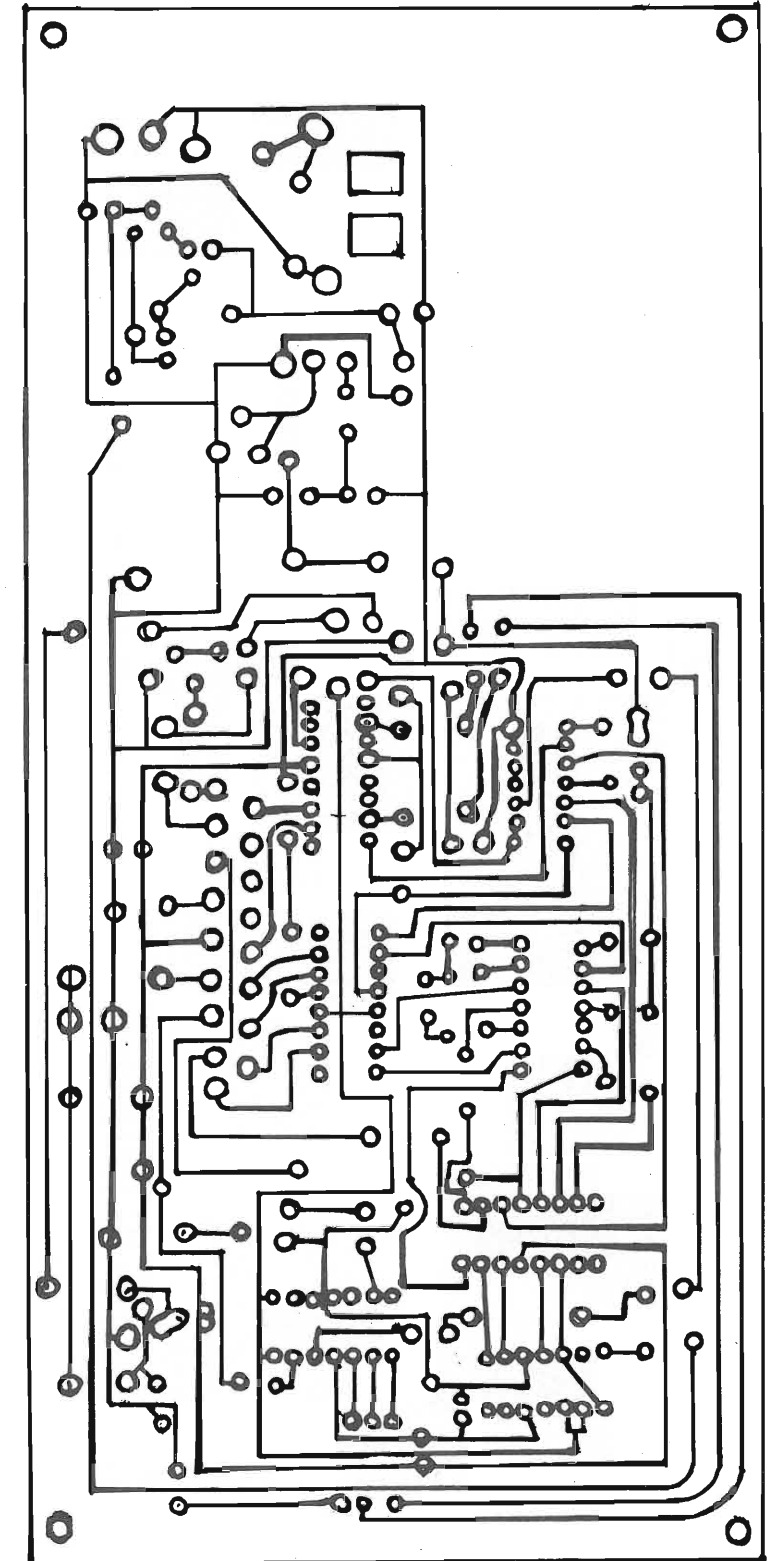

figura 12
Piastrina di circuito stampato per la matrice (lato rame).
Scala 1 : 1.

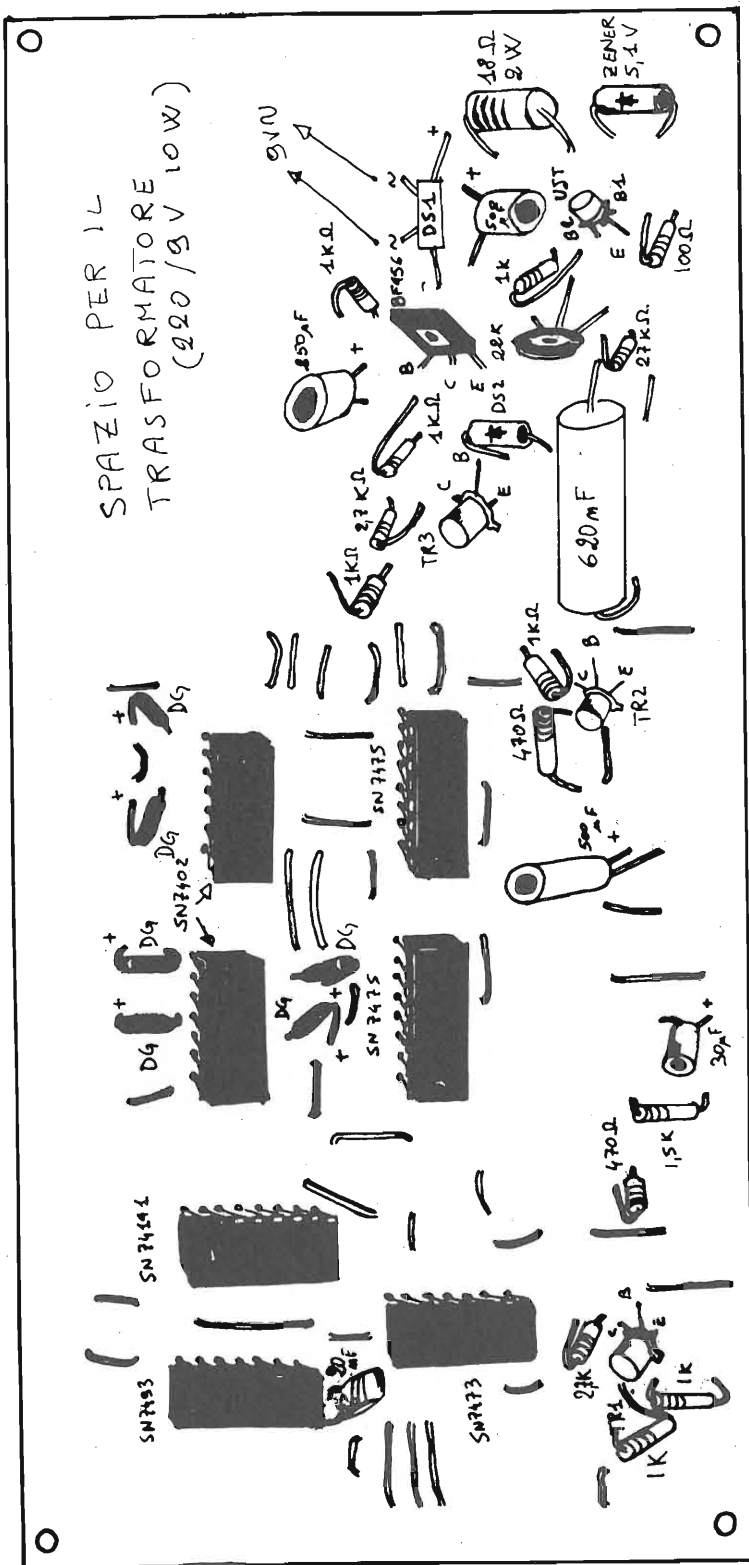

figura 13
Matrice di diodi.
Schema di montaggio dei diodi.

I punti neri indicano la presenza di un diodo.
Il « + » di ogni diodo deve essere collegato in basso (verso la piastrina).
Solamente i cinque diodi indicati devono essere posti col « + » verso il ponticello.

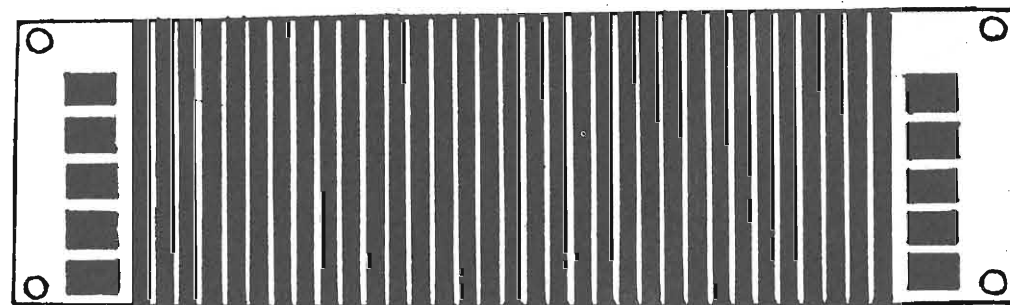
NB: Il tasto « letters » non viene collegato alla matrice di diodi bensì al terminale START per mezzo di due diodi come mostrato nella figura 14.

Pulsanti della tastiera- La connessione di questi pulsanti normalmente aperti e' uguale per tutti tranne il tasto 'letters'.

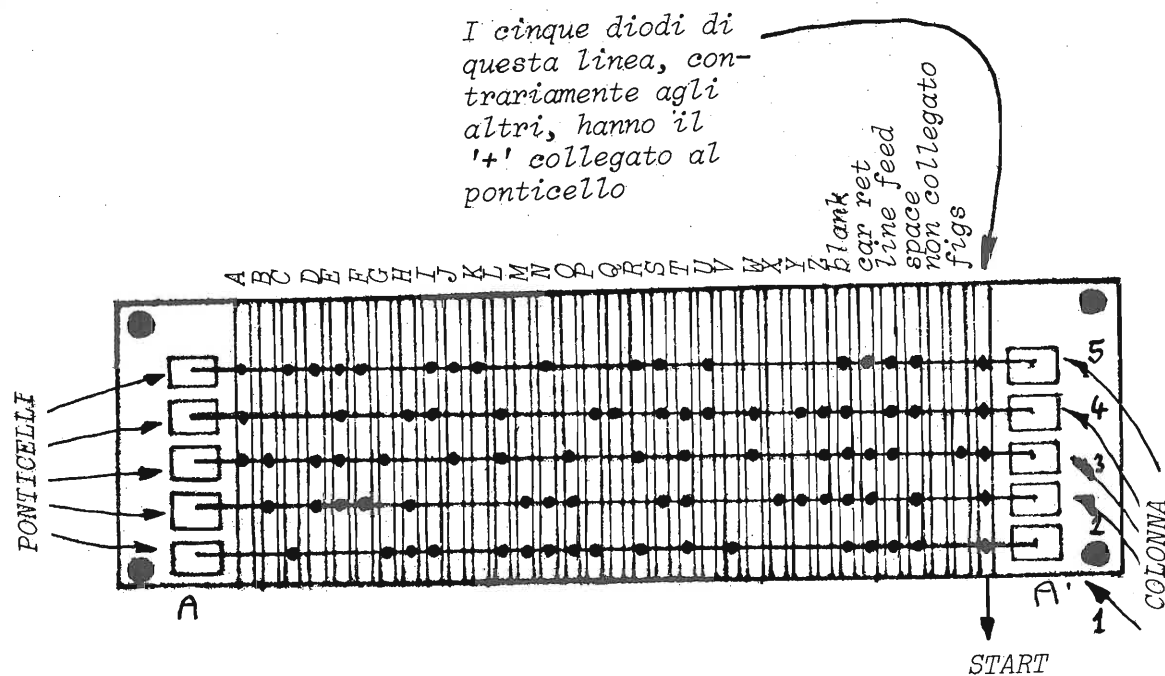

figura 14
Montaggio pratico lato tastiera.



figura 15
Schema elettrico originale.

figura 16

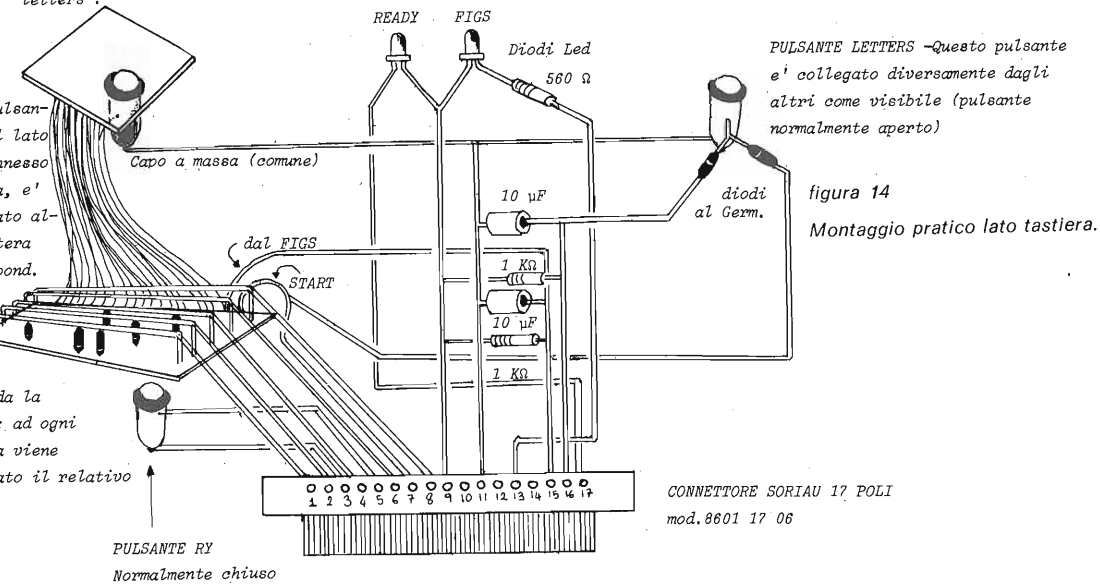
Questa è una possibile maniera di collegare l'encoder alla TTY. Un'altra soluzione potrebbe essere quella di andare a pilotare il transistor già esistente nel converter RTTY. Analogamente è possibile prelevare il segnale all'uscita del converter e comandare il transistor finale dell'encoder.

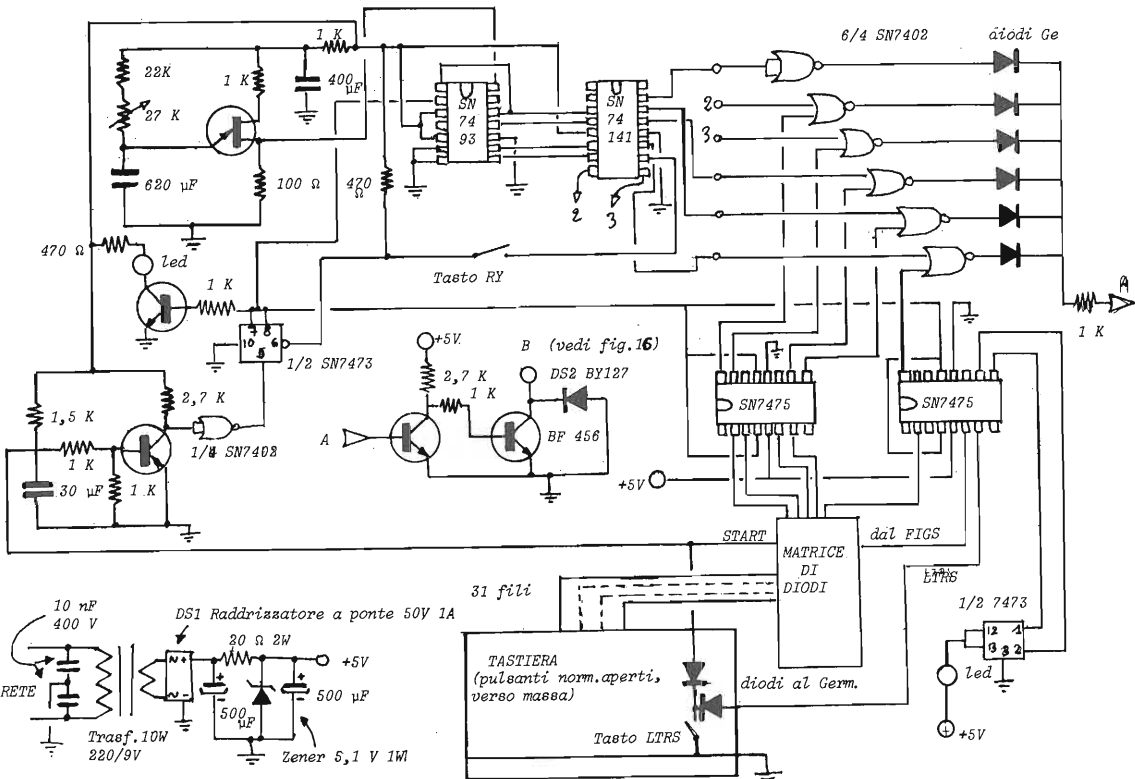
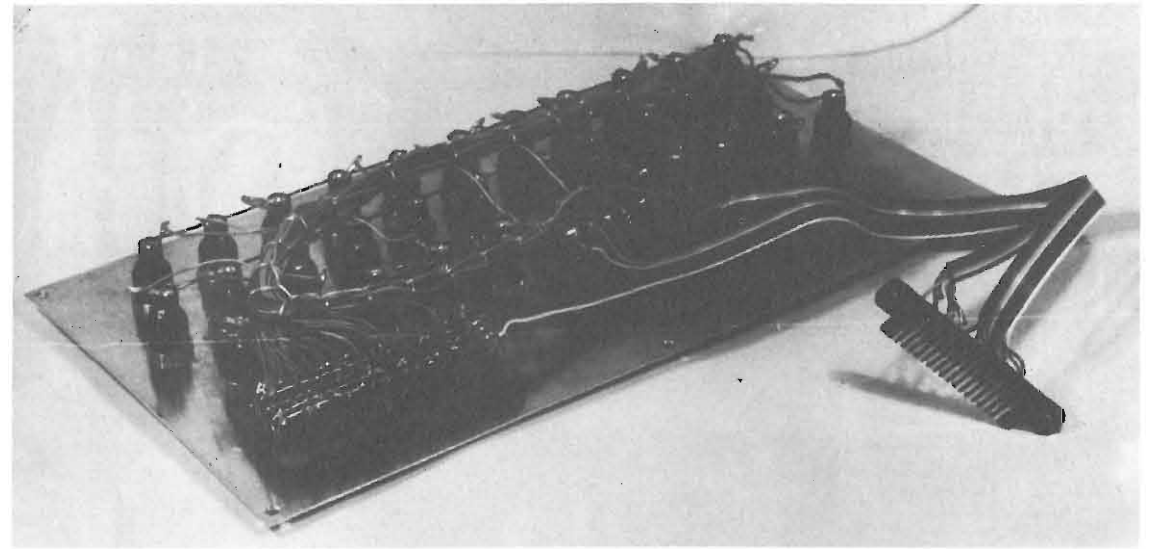
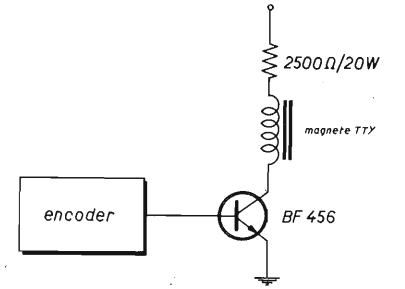

Ora basta: il resto ve lo lascio da fare a casa per esercizio.*****

Termina qui il programma **Cavalieri dell'Etere**.

Coloro che fossero interessati a eventuali arretrati per disporre di tutta la serie, li possono richiedere alle edizioni CD/cq **elettronica**, Amministrazione, via Boldrini 22, Bologna:

ottobre 1976	Guerrino Berci Andrea Casini Carlo Ciapetti	Modulatore di fase a mosfet con audio livellatore Transceiver HF 80 ÷ 10 m (durato fino al 2/77) Un « keyer » che è un bijou
novembre	Guido Moiraghi Federico Sozzi	Ricetrasmittitore FM a 12 canali per i 144 ÷ 146 MHz Polarizzazione circolare a VHF
dicembre	Umberto Bianchi Federico Barbareschi	Un moltiplicatore di tensione a elevato rendimento Un VFO termicamente stabilizzato
gennaio 1977	Claudio Battan Francesco Cherubini Franco Fanti	Rotatore d'antenna automatico e semiautomatico Monitor per trasmissione in SSB AFSK per RTTY con 8038 e TIL111
febbraio	Marcello F. Francardi Claudio Boarino Marino Miceli	Note sull'oscilloscopio AN/USM-80 La 58 Mk I: prove e aggiunte Un RX/TX QRP (1ª parte) Un RX/TX QRP (2ª parte)
marzo	Marino Miceli	Tabella da calcolatore per misura della potenza di uscita di un TX
aprile	Andrea Damilano	Un « Computer aided Design » RX a doppia conversione per la ricezione dei satelliti artificiali
giugno	Giuseppe Beltrami Roberto Passante	Encoder allo stato solido per RTTY ovvero Tastiera elettronica per telescrivente
agosto	Gianni Becattini	

Generatore di ritmi facile da costruire

Paolo Ravenda

(segue dal n. 7)

Abbiamo inaugurato il nuovo programma **W il suono!** con una splendida realizzazione di Paolo Ravenda, uno dei migliori tecnici italiani nel campo del suono elettronico.

Ravenda ha una ultraventennale esperienza specifica ed è il progettista di decine di « organi elettronici », generatori di ritmi e altri marchingegni produttori di suoni elettronici.



Progetto e presentazione formale sono esemplari: continuiamo la presentazione « senza cambiare una virgola ».

La puntata precedente è stata dedicata alla presentazione funzionale dei circuiti; questo mese pubblichiamo tutti gli stampati e il montaggio. Paolo Ravenda è a disposizione dei Lettori al suo indirizzo di Bologna, via Titta Ruffo 2.

SIM

**SALONE INTERNAZIONALE DELLA MUSICA
HIGH FIDELITY**

SEGRETERIA GENERALE - GENERAL SECRETARIAT
20124 MILANO - VIA VITRUVIO, 38 - TEL. 202113 - 2046169

8-12 SEPTEMBER 1977
Fiera di Milano



figura 2

3 - MONTAGGIO DELLA PARTE ELETTRONICA

3-1) Foratura dei circuiti stampati: la figura 2 illustra la disposizione di tutti i componenti sul circuito stampato principale PC-A. Per prima cosa è necessario forare con una punta da 1 mm di diametro i punti di fissaggio degli zoccoli dei circuiti integrati IC1, IC2, IC3, IC4 ed IC5 e quelli dei 23 ponticelli di collegamento situati dalla parte dei circuiti integrati stessi. Analogamente saranno effettuati i fori dei rimanenti circuiti stampati, e cioè:

- N° 1 circuito tastiera (PC-B), figura 3
- N° 1 circuito piatti (PC-E), figura 4
- N° 3 circuiti suoni (PC-D), figure 5, 6 e 7
- N° 8 circuiti memorie (PC-C), figure da 8 a 15
- N° 1 circuito amplificatore (A 25), figura 16
- N° 1 circuito alimentatore (PS25), figura 17

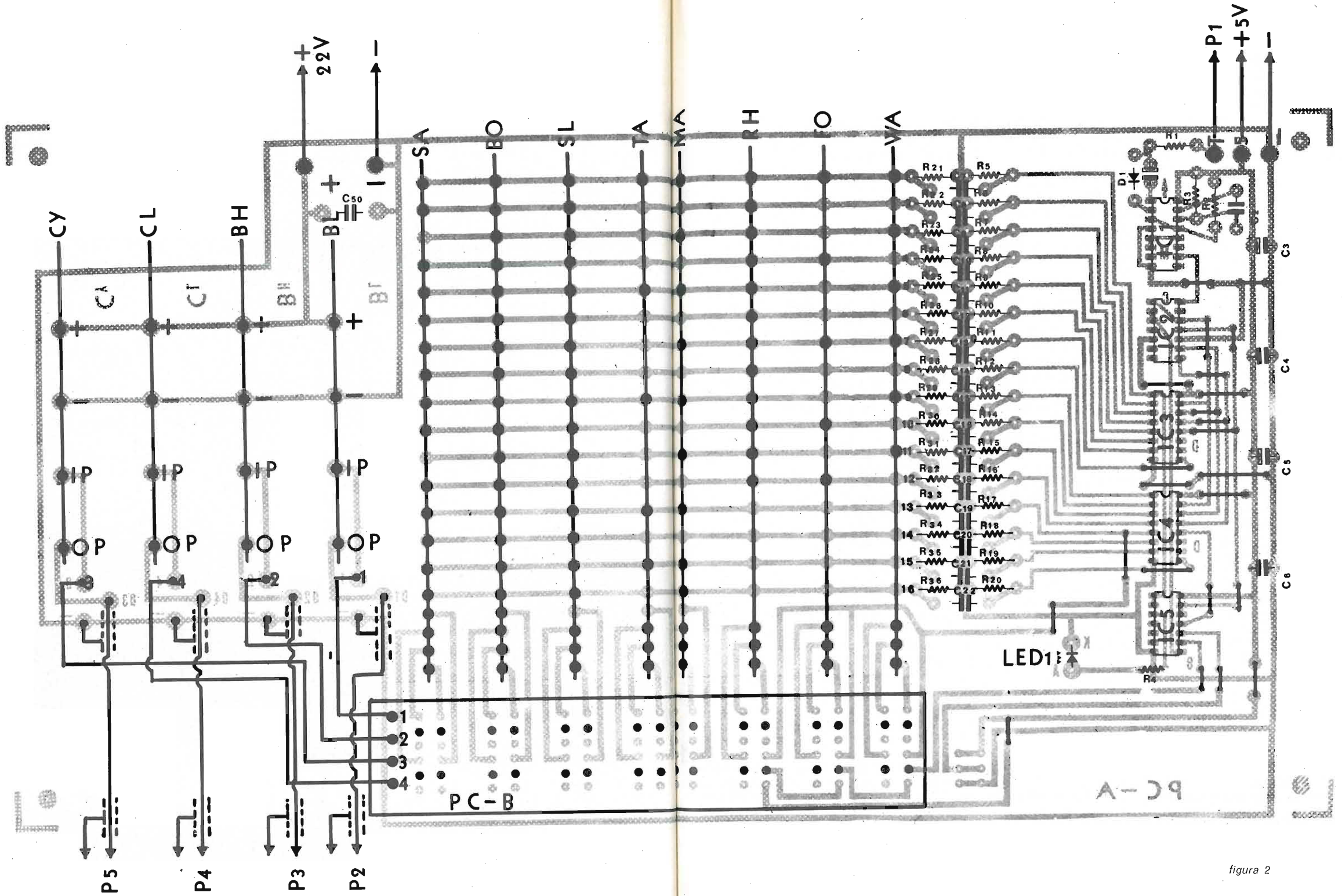
3-2) Preparazione della pulsantiera: Prime di montare la pulsantiera sul circuito stampato PC-A è necessario asportarne, mediante una tronchesina, alcuni terminali dalla parte superiore, ossia dove sarà montato il circuito stampato PC-B. Per parte superiore si intende quella opposta alla barra forata metallica di supporto. I contatti per circuito stampato degli otto tasti centrali sono disposti su sei righe orizzontali: è necessario asportare tutti quelli della prima, della quarta, della terza e della sesta riga avendo cura di tagliarli alla base della parte più stretta e non oltre. Si prende quindi il circuito stampato PC-B e vi si fissano dal lato rame i quattro terminali di uscita nei punti 1, 2, 3 e 4.

Si fanno poi passare i terminali superiori della tastiera rimasti (seconda e quinta riga orizzontale) attraverso i relativi fori del circuito PC-B, facendoli uscire dal lato rame. Detti fori sono 32 e sono segnati in nero in figura 2, ove è chiaramente disegnato il contorno del circuito PC-B stesso, con il lato rame rivolto verso l'alto. A questo punto si saldano i terminali della pulsantiera al circuito stampato PC-2 dopo aver controllato che tutti i 32 terminali fuoriescono dai fori del circuito stampato stesso.

3-3) Montaggio dei componenti sui circuiti stampati: i componenti debbono essere per prima cosa fissati al circuito stampato facendone passare i terminali attraverso i rispettivi fori. I terminali debbono poi essere piegati e tagliati a circa 1,5 mm dai fori di uscita dal lato rame del circuito stampato. Si deve quindi procedere alla saldatura, facendo attenzione che non si producano "ponti" di stagno

figura 3

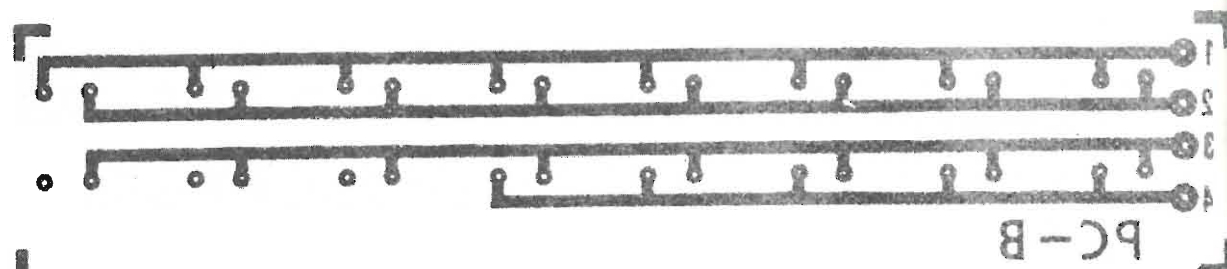

tra piste contigue o saldature "fredde". Consigliamo di seguire il seguente procedimento e contrassegnare con una "x" ciascuna operazione, non appena effettuata:

- 1) con riferimento alla figura 4 (generatore dei piatti) montare i componenti sul circuito PC-E nel seguente ordine:
 - resistori, N°12
 - condensatori poliestere, N°3
 - condensatori elettrolitici (rispettando la polarità) N° 3
 - trimmer potenziometrico, N° 1
 - induttanza, N° 1
 - transistori, N° 4
 - terminali di uscita nei punti +, -, IP, OP (N°4)
- 2) con riferimento alla figura 5 (generatore bongo basso) montare i componenti sul primo circuito stampato PC-D nel seguente ordine:
 - resistori, N°12
 - condensatori poliestere, N°6
 - condensatori elettrolitici, N° 1
 - trimmer potenziometrici, N° 1
 - transistori, N° 2
 - terminali di uscita come sopra (N° 4)
- 3) con riferimento alla figura 6 (bongo alto) montare i componenti sul secondo circuito PC-D, seguendo l'ordine di cui al bongo basso.
- 4) con riferimento alla figura 7 (clave) montare i componenti sul terzo ed ultimo circuito PC-D, come sopra.
- 5) montare i componenti sulla memoria della samba (figura 8), con 31 diodi (catodo rivolto sempre verso l'alto, anodo verso i terminali di uscita) e 18 terminali di uscita.
- 6) montare i componenti sulla memoria della bossanova (figura 9), con 31 diodi e 20 terminali di uscita.
- 7) idem per lo slow-rock (figura 10) con 26 diodi e 19 terminali.
- 8) idem per il tango (figura 11), con 13 diodi ed 8 terminali.
- 9) idem per la marcia (figura 12) con 14 diodi e 12 terminali.
- 10) idem per il r.blues (figura 13) con 17 diodi e 15 terminali.
- 11) idem per il fox-sw. (figura 14) con 7 diodi ed 8 terminali.
- 12) idem per il valzer (figura 15) con 19 diodi e 9 terminali.
- 13) con riferimento alla figura 2 (circuito stampato principale PC-A) montare i componenti nel seguente ordine:
 - ponticelli di collegamento (N°23 spezzoni di filo di rame stagnato)
 - resistori, N°21
 - condensatori ceramici, N° 2
 - condensatori elettrolitici, N° 3
 - condensatori poliestere, N° 18
 - diodi, N°1
 - zoccoli per circuiti integrati, N° 3 da 16 p. e N° 2 da 14 p.
 - terminali per circuito stampato, N° 19
 Il diodo "LED" troverà posto sul pannello frontale.

E' giunto ora il momento di montare i circuiti stampati completi di

componenti di cui detto precedentemente, e cioè:

- N° 4 circuiti degli strumenti
- N° 8 circuiti delle memorie dei ritmi
- N° 1 tastiera preparata come detto precedentemente.

Tenere presente che i terminali che fanno capo ai primi 12 circuiti debbono essere del timo a 90°, tali da permettere di montare detti circuiti verticalmente rispetto al circuito stampato PC-A.

Inserire infine i circuiti integrati nei rispettivi zoccoli, facendo attenzione a che la tacca di riferimento sia orientata come in figura 2.

Si riporta qui di seguito l'elenco dei componenti:

PC-A circuito stampato principale			1	
PC-B circuito stampato pulsantiera			1	
PC-C circuiti memorie ritmi			8	
PC-D circuiti bonghi e clave			3	
PC-E circuito piatti			1	
PS25 circuito stampato alimentatore			1	
A-25 circuito stampato amplificatore			1	
-Zoccoli DIL a 16 p. per IC1, IC3 ed IC4			3	
-Zoccoli DIL a 14 p. per IC2 ed IC5			2	
IC1 circuito integrato 9602			1	
IC2 circuito integrato 7493			1	
IC3 - IC4 circuiti integrati 7442			2	
IC5 circuito integrato 7400			1	
T1 - T2 - T3 - T4 - T5 - T6 - T7 - T9 - T10 - T15 BC208B			10	
T8 BC204B			1	
T11 BC207B			1	
T12 BC327			1	
T14 BC205A			1	
T15 BC208A			1	
T16/T17 BC337A/BC327A accoppiati	coppie		1	
T18/T19 BD303/BD304 accoppiati	coppie		1	
T20 BC211			1	
D1 -.....D150 diodi di commutazione FDH900			150	
D151 -...D158 diodi raddrizzatori 1N4003			4	
D159 raddrizzatore a ponte B80C3200/2200			1	
D160 diodo zener BZX46C5V1 (5,1V - 400mW)			1	
LED1 diodo luminescente FLV110 oppure FLV117			1	
L1 induttanza con olla 18/11 , da 800 mH			1	
R1	0,5W 10%	5,6 k	1	
R2-R79		1k	2	
R3-R53-R56-R57-R58-R64-R65-R68		22 k	8	
R4		180 ohm	1	
R5 fino a R20-R44-R77-R78-R80-R42		4,7 k	21	
R21 fino a R36		39 k	16	
R37-R38-R39-R41-R43-R47		12 k	6	
R40-R42-R45-R48-R52-R76	0,5W 10%	47 k	6	
R46-R54		150 k	2	
R49-R51-R55-R69-R70-R71		1,2 M	6	
R50		68 k	1	
R59-R60-R63-R85-R89-R98-R99		100 ohm	7	
R61-R62-R82-R83-R84		33 k	5	
R66		1,5 k	1	
R67		100 k	1	
R72-R73-R75-R81-R88		10 k	5	

R74-R44			3,3 k	2
R86			180 k	1
R87			120 k	1
R90			2,2 k	1
R91-R100			820 ohm	2
C2-C42 condensatori poliestere			68 n	2
C7 fino a C22-C37-C39-C44-C46-C49-C50-C64-C65			100 n	24
C27-C28-C29			47 n	3
C30-C31-C32			18 n	3
C33-C34-C35			4,7 n	3
C36-C38-C43			10 n	3
C41			180 n	1
C45			390 n	1
C62			1 n	1
C47 condensatore policarbonato o stiroflex			220 p	1
C4-C6 condensatori ceramici a disco			100 n	2
C58 ceramico			39 p	1
C60			47 p	1
- Pulsantiera a 10 tasti, di cui 8 collegati				1
- Manopole per potenziometri a slitta (slider)				4
- Manopole normali				2
- Dissipatori termici per BD303/304				2
- Dissipatore termico per BC311				1
- Terminali per montaggio verticale circuiti stampati				125
- Terminali normali				41
- Trasformatori di alimentazione				1
- Portafusibili				1
- Fusibili 1 A semiritardati				1
- Altoparlanti Ø 260 mm, Z= 8 ohm				1
- Cavo di alimentazione con spina bipolare con terra				1
R92-	0,5 W 10%		1,2 k	1
R95			680 ohm	1
R96-R97			470 ohm	2
R101-R102	2 W		0,47 ohm	2
R103	0,5 W 10%		220 ohm	1
R104			10 ohm	1
TP1-TP2-TP4 trimmer potenziometrici			1 k	3
TP3 trimmer potenziometrico			220 k	1
TP5 trimmer potenziometrico			1,5 k	1

QUARZI

per apparecchiature 144 MHz, 432 MHz e HF

TRIO KENWOOD DRAKE SOMMERKAMP
 YAESU MUSEN ICOM STANDARD
 TENKO FDK KF Communications

per calibratori, frequenzimetri:

100 kHz 10 MHz 1 MHz

Su richiesta inviamo data - sheet frequenze quarzi disponibili allegando L. 200 - in francobolli.

NOVA elettronica i2 YO

20071 CASALPUSTERLENGO - Tel. 0377 - 84520
 Via Marsala, 7 - Casella Postale 040

P1-P6 potenziometri rotativi da 47 k log.		2
P2-P3-P4-P5 potenziometri a slitta (slider) da 47 k log		4
C1 condensatore elettrolitico	33 μ /16V	1
C3-C5	47 " "	2
C23-C24-C25-C26	47 " 25V	4
C40	4,7 " "	1
C48	2,2 " "	1
C51-C52	470 " 6,3V	2
C53	2200 " 16 V	1
C54	3300 " 25 V	1
C55-C56	1500 " 63 V	2
C57	1 " "	1
C59	220 " 35 V	1
C61-C66	47 " 63 V	2
C63	1500 " 35 V	1

-Pannello anteriore forato e serigrafato
 -Viti, distanziatori e miniterie varie
 -Cavetto unipolare schermato.
 -Trecciola isolata 0,25 mmq.

Abbiamo così terminato la descrizione di un generatore automatico di ritmi di facile costruzione cercando di essere il più chiari possibile nella descrizione. Il motivo per cui non sono stati impiegati circuiti integrati già completi di memorie e predisposti per un facile impiego è stato quello di permettere all'hobbysta di programarsi a piacere i diversi ritmi e, soprattutto, di rendere facile anche ai non specialisti la realizzazione di un apparecchio che darà certamente molte soddisfazioni. Chi ha maggiori cognizioni e di elettronica e di musica potrà inoltre eseguire tutte quelle varianti che crederà necessarie, semplicemente spostando qualche diodo o aggiungendo qualche scheda.

figura 4



figura 7



figura 6

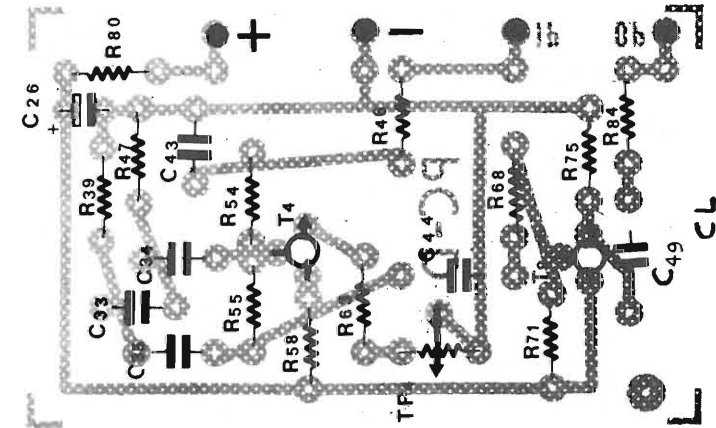
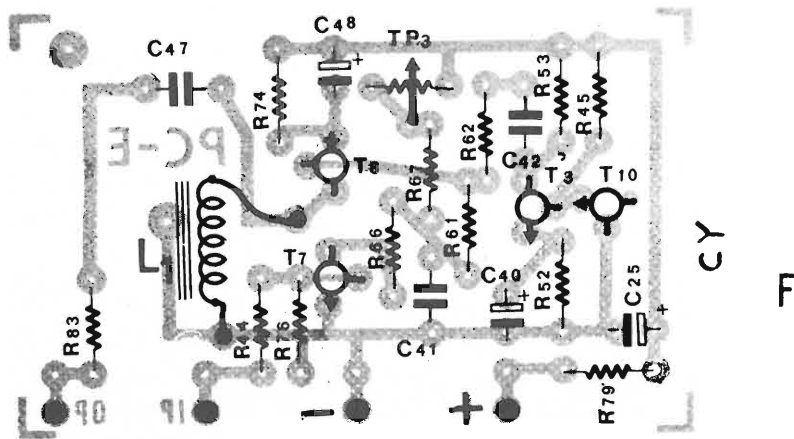

figura 5

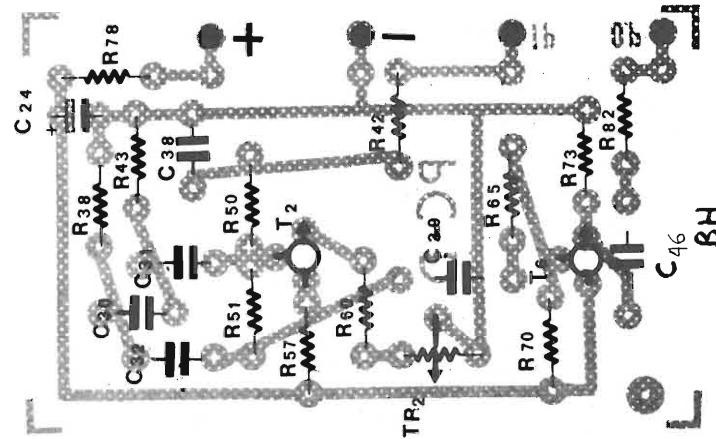

SAMBA

D2 D32

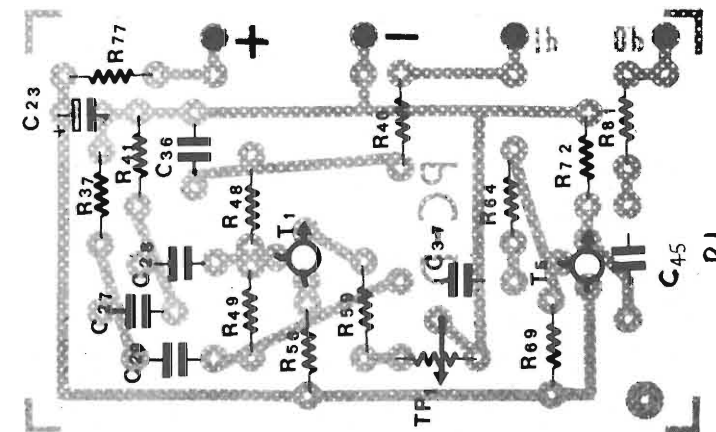
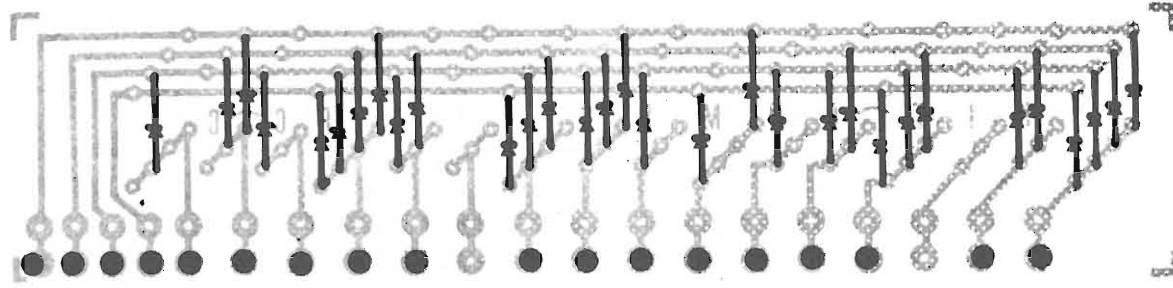
figura 8

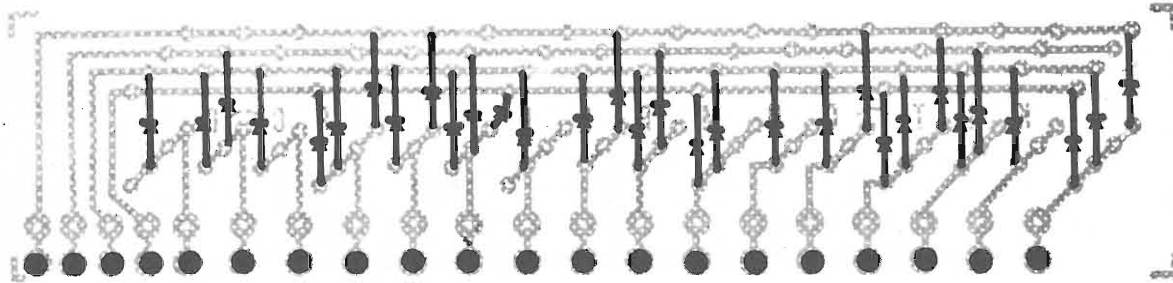

BOSSA N.

D33 D63

figura 9

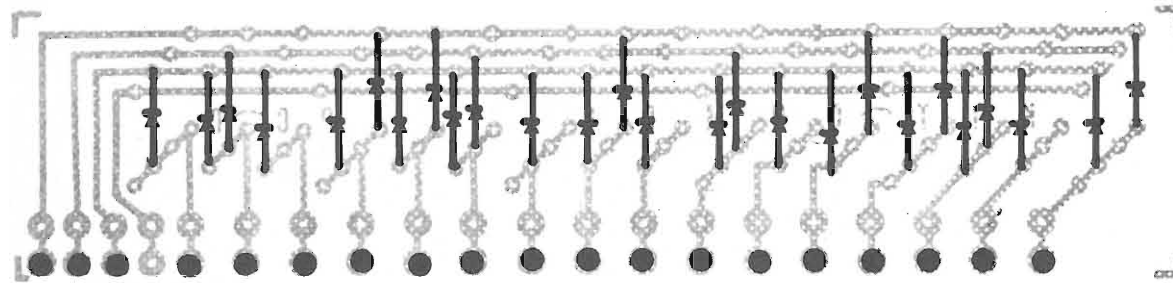

SLOW R.

D64 D89

figura 10

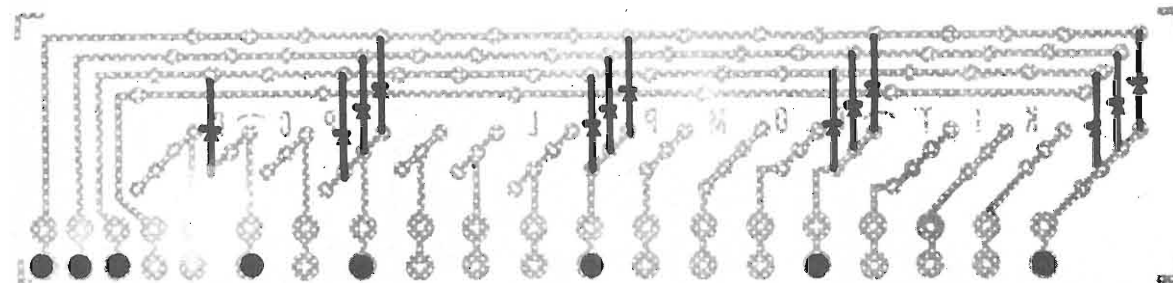

TANGO

D90 D102

figura 11

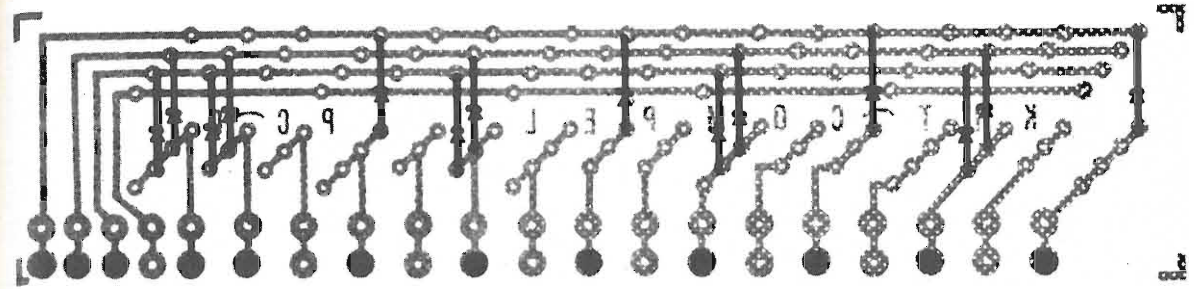

MARCH

D103 D116

figura 12

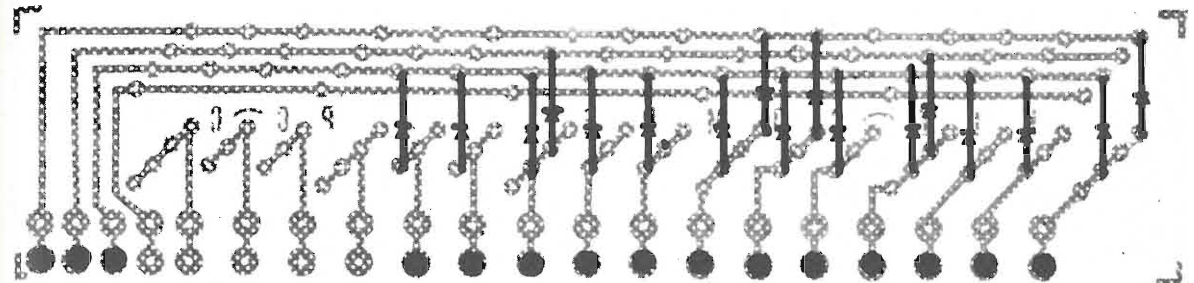

RHYTHM B.

D117 D133

figura 13

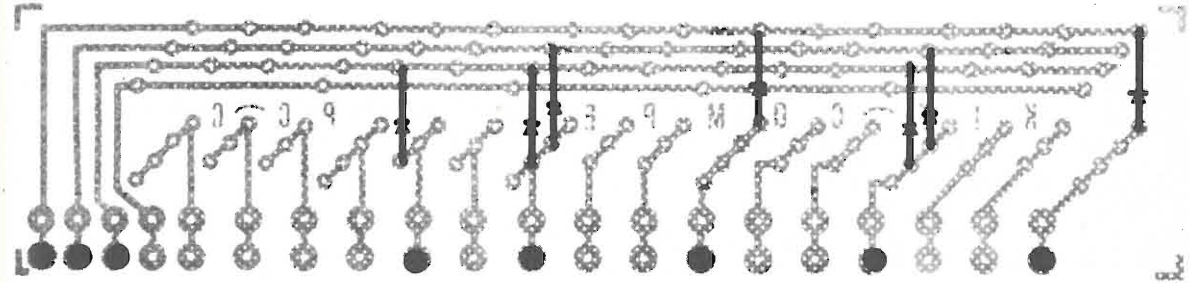

FOX SW.

D134 D140

figura 14

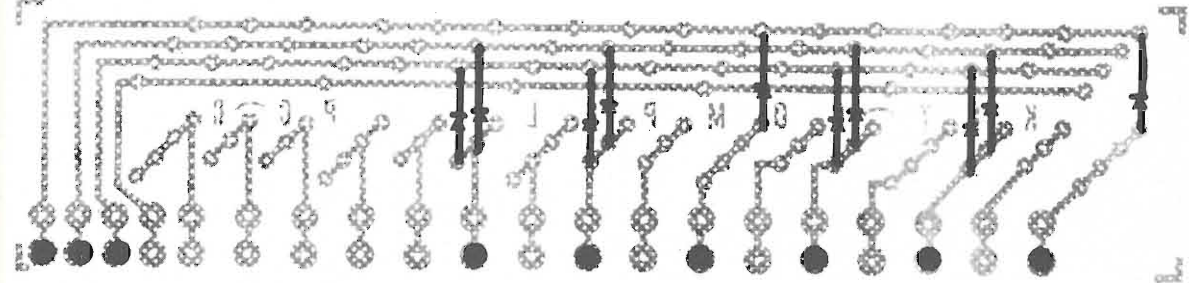

WALTZER

D141 D150

figura 15



figura 16

figura 17

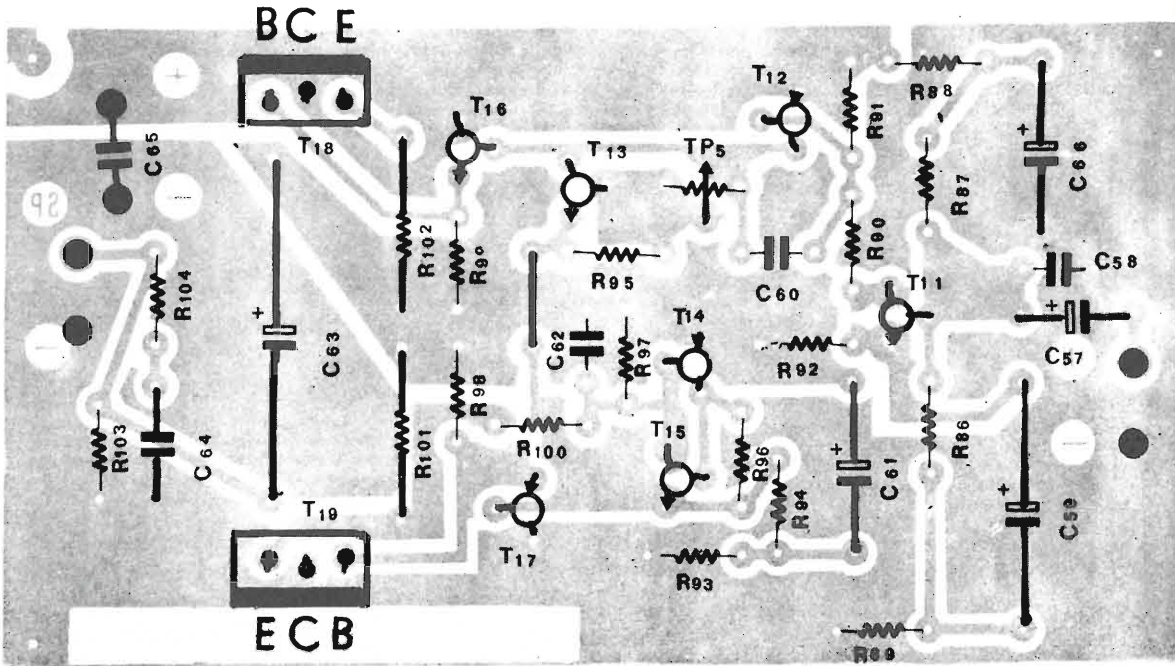
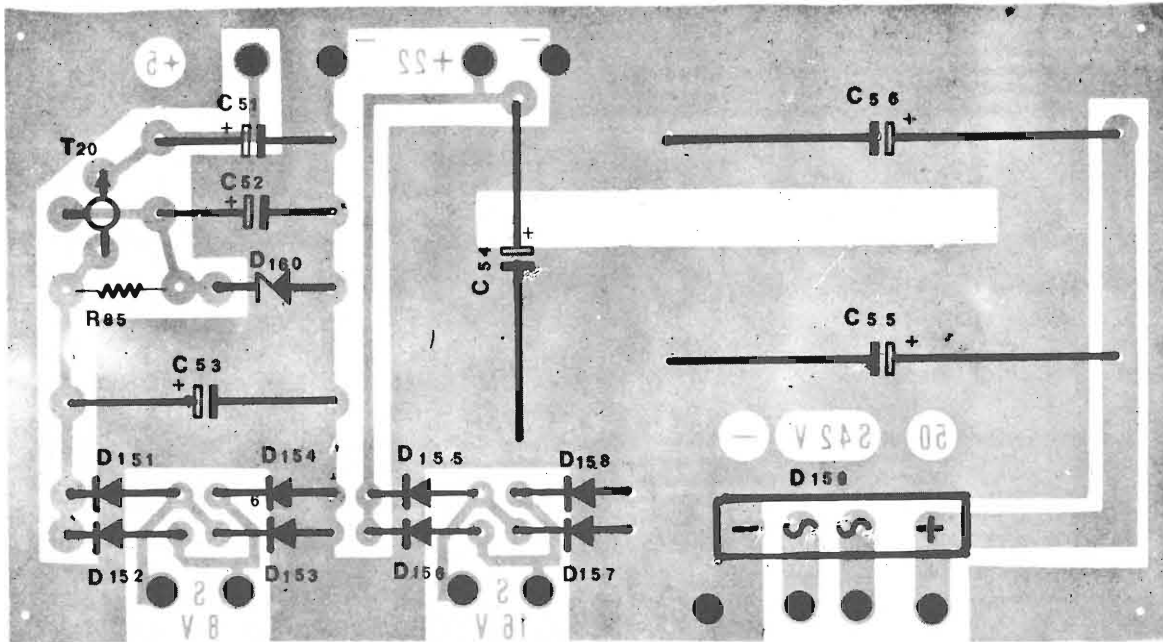

L'autore risponderà a tutti ed a tutti i quesiti e sarà anche lieto di conoscere pareri, suggerimenti e consigli da parte degli affezionati lettori di CQ-Elettronica.

PAOLO RAVENDA - Via Titta Ruffo, 2, 40141 Bologna.

quiz

Credevo di essere stato piuttosto cattivo e invece mi sono trovato la solita massa di lettere. Credo che la fotografia e le lettere del vincitore possano essere più chiare di tante mie parole.

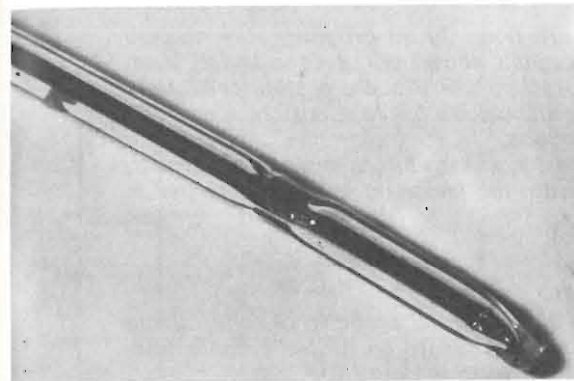

Egredo signor Sergio Cattò.

Le illustro la mia soluzione al quiz pubblicato sul n. 6/77: si tratta del particolare ingrandito di un termistore a coefficiente di temperatura negativo, o NTC, a riscaldamento indiretto del tipo cosiddetto « a perla » (tipo miniatura) che in genere ha una potenza massima dissipabile di circa 50 mW. Il particolare finale del termistore illustra il punto di « chiusura » (in fase di costruzione) del termistore, ove cioè il vetro viene saldato. Questo tipo di NTC viene detto anche sottogocce o sottovuoto; per la sua particolarità costruttiva, è indicato per effettuare misurazioni di temperatura ambientali (anche in ambienti corrosivi), di liquidi o di corpi riscaldati, immergendo il bulbo della NTC nel fluido da controllare oppure mettendo il corpo della stessa a contatto dell'oggetto di cui si desidera conoscere la temperatura. Questo tipo di termistore consiste praticamente in un bulbo di vetro pieno di gas inerte o sottovuoto, contenente uno speciale materiale resistivo. Il valore ohmico, che non varia linearmente con la variazione di temperatura, è in stretta dipendenza del cambiamento di quest'ultima potendo raggiungere dei massimali di 6% di variazione per ogni grado centigrado.

Nella speranza di essere stato abbastanza chiaro e, ovviamente, di aver indovinato il quiz, colgo l'occasione per salutarLa cordialmente.

Davide Codato
 via B. Galuppi, 11
 Mestre (VE)

Elenco vincitori

Dispositivo accendiluci emergenza
 Davide Codato - Mestre

Integrato SN7400

- Padre Pio d'Andola - Castellana Grotte
- Giuseppe Perotti - Casale Monferrato
- Luigi Locchi - Arezzo
- Maurizio Bollini - Sesto Calende
- Claudio De Micheli - Piacenza
- Remo Unich - Napoli
- Dario Riccò - Gaggio di Piano
- Carlo Bruzzone - Genova Nervi
- Enrico Bariotti - Stia
- Gianni Parruccini - Roma
- Massimo Baccaglione - Sesto San Giovanni
- Giorgio Barberis - Torino
- Remo Santamassimo - Latina
- Amedeo Rizzitano - Milano
- Francesco Francescangeli - Grosseto
- Roberto Milazzo - Roma
- Marco Monnanni - Firenze
- Dario Poldi - Dossobuono
- Carlo Terella - Roma
- Maurizio Grumetti - Napoli
- Bruno Gaetano - Milano
- Attilio Frolleone - Roma
- Bruno Padoan - Bologna
- Vittorino Budai - Fauglis
- Roberto Caletti - Roma
- Eridano Gobbi - Pescara
- Secondo Lunati - Nepi
- Vittorio Santagata - Pescara
- Roberto Rigato - B.S. Michele
- Marco Massarini - Terni
- Francesco Gazzoli - Treviso
- Massimo De Simone - Roma
- Giuliano Sobbatini - Monza
- Piero Mattonetti - Arezzo
- Graziano Mella - Monselice
- Eugenio Berga - Torino
- Bruno Bergonzoni.

REGOLE PER LA PARTECIPAZIONE

- a. Si deve indovinare cosa rappresenta una foto. Le risposte troppo sintetiche o non chiare (sia per grafia che per contenuto) vengono scartate.
- b. Vengono prese in considerazione tutte le lettere che giungeranno al mio indirizzo:
 Sergio Cattò
 via XX Settembre 16 21013 GALLARATE
 entro il 15° giorno dalla data di copertina di cq.
- c. La scelta dei vincitori e l'assegnazione dei premi avviene a mio insindacabile giudizio: non si tratta di un sorteggio.

Visto che i vincitori sono tanti sono costretto a un quiz difficile. Si tratta di un forte ingrandimento di...

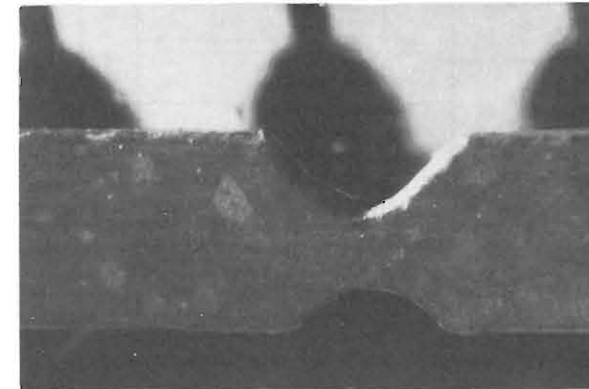

Come già annunciato, se non ci saranno almeno 20 solutori il quiz verrà riproposto più semplificato. I premi saranno come al solito tanti. Buone ferie. Ciao! *****

Mixer a integrati per cineamatori

p.e. Giovanni Artini

Se il vostro hobby è anche la sonorizzazione personale delle vostre riprese cinematografiche e se non siete tra i fortunati possessori di un proiettore sonoro « Elmo ST 1200M » o di un « Fujica SH-30 » o simili (con dispositivo per sovrimpressioni e miscele sonore da più sorgenti), forse questo progetto cade proprio come il cacio sui maccheroni.

Oggetto di queste pagine è una breve dissertazione su un progetto utile quando si presenta la necessità di miscelare più segnali sonori per essere inviati a un unico utilizzatore, preamplificatore o, con lo scopo per il quale è stato realizzato, collegandolo a un proiettore sonoro dotato di dispositivo per la sonorizzazione delle piste magnetiche sulle pellicole cinematografiche.

Sempre all'insegna del « nulla di trascendentale », questo mixer impiega un circuito integrato prodotto dalla RCA qualche tempo fa, ma ancor oggi di attualità per la sua versatilità e per le sue caratteristiche,

il CA3048

Prima di addentrarci nella breve discussione circuitale del progetto ci soffermiamo a esaminare le caratteristiche salienti e di base di questo quadruplo circuito integrato della RCA, il cui schema elettronico è riprodotto in figura 1.



figura 1
Schema circuitale dell'integrato CA3048 della RCA contenuto entro un chip dual-in-line.

Composto da quattro elementi amplificatori, consideriamone uno solo ed esattamente quello corrispondente ai piedini 7 e 8.

Alla entrata 7 notiamo il collegamento a un unico transistor amplificatore T3, mentre per la entrata 8 la connessione è con un circuito Darlington, T1 e T2; per questo l'entrata non invertente 8 è ad alta impedenza (circa 90 k Ω), mentre quella invertente 7 è a bassa impedenza e così utilizzata principalmente per l'applicazione della controeazione.

La controeazione in continua è stabilita nel circuito prelevando il segnale dalla uscita 6 e applicandolo alla base del transistor T3 tramite un partitore resistivo di valore appropriato; in questo stadio la presenza del diodo D1 è posta in relazione alla stabilizzazione termica necessaria.

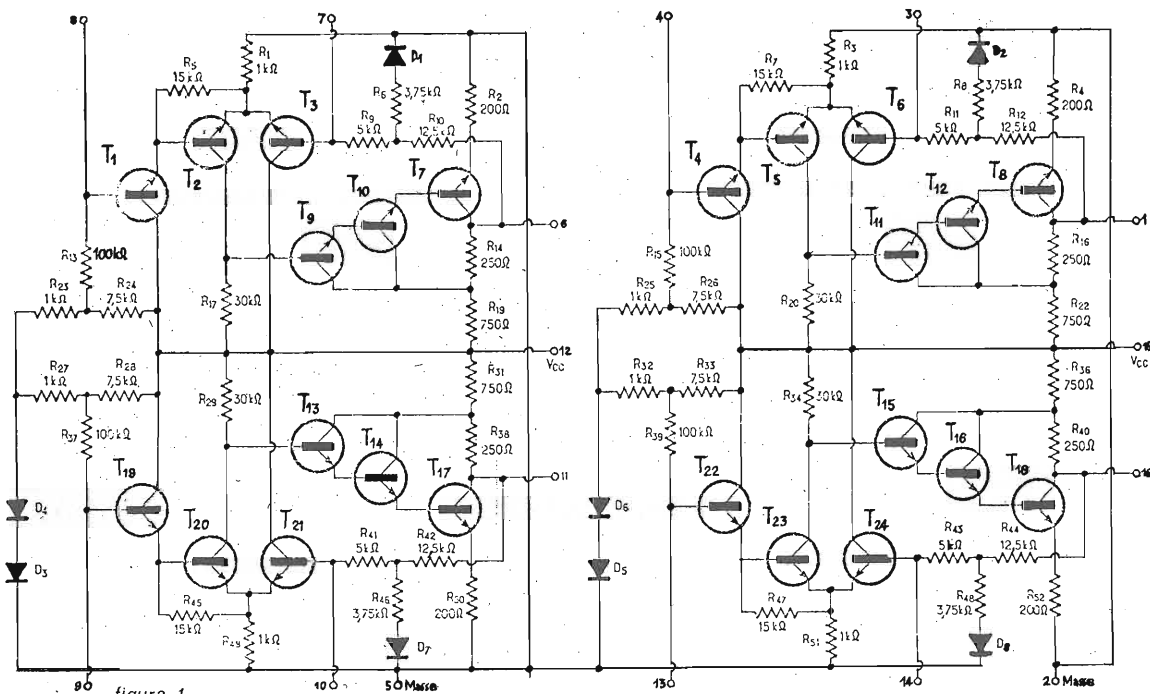
Altri due diodi D3 e D4 assicurano la polarizzazione del circuito Darlington d'ingresso e provvedono a limitare la deriva termica.

L'impedenza di uscita è di circa 1 k Ω e la distorsione contenuta entro il campo da 0,62 % a 0,9 % secondo le variazioni della temperatura (il primo valore è riferito a 25 °C con una tensione di uscita di 2 V efficaci).

Il rumore è di circa 2 dB a 1 kHz e la banda passante si estende fino a 330 kHz misurata fino a -3 dB (figura 3).



figura 2
Curva del guadagno rispetto alla controeazione in alternata applicata all'entrata invertente.



figura 3
Curva della risposta in frequenza del CA3048.

Il mixer

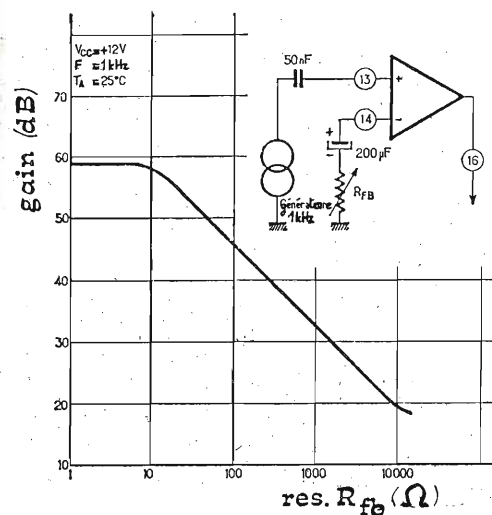
In figura 4 è riportato lo schema completo del circuito: tre ingressi indipendenti, controllo unico di tono, master volume e alimentazione in continua a bassa tensione.

I tre ingressi sono assolutamente identici tra loro, ma consentono una separata regolazione del loro guadagno in base al segnale applicato all'input rispettivo; tale preselezione si ottiene agendo sui trimmers R₁, R₅ e R₉ che regolano il guadagno da 20 dB a 60 dB (vedi figura 2).

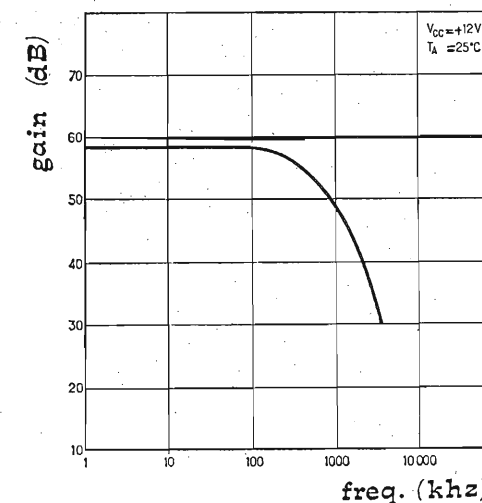
I tre ingressi sono a caratteristica lineare, privi quindi di correzioni R.I.A.A. o N.A.B., presupponendo che le sorgenti sonore da miscelare vengano prelevate da prese di uscita di segnali già equalizzati di preamplificatori e registratori a nastro. I segnali applicati agli ingressi « input 1-2-3 » vengono quindi amplificati dagli stadi di ingresso secondo il valore registrato sui rispettivi trimmers, e possono essere adeguatamente dosati separatamente tramite i tre potenziometri lineari di volume R₃, R₇, R₁₁, prima di essere inviati al circuito per la correzione del tono.

figura 4

Schema elettrico completo del mixer utilizzando l'integrato CA3048 prodotto dalla RCA.

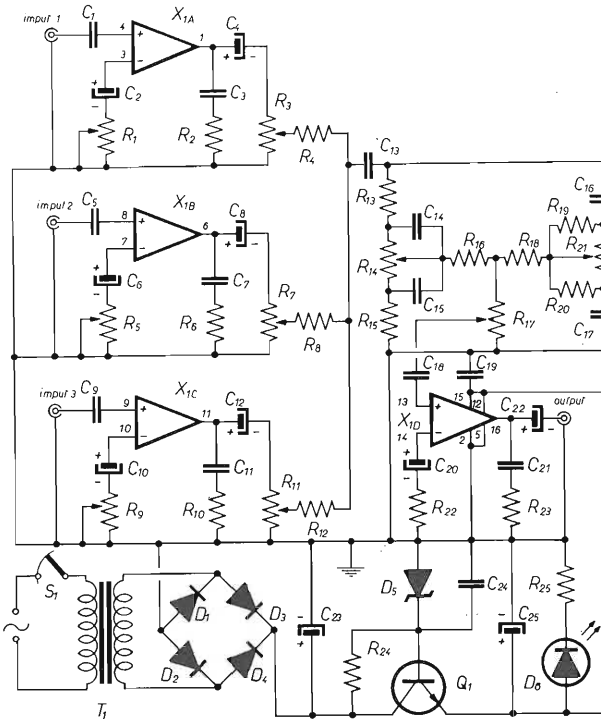

Il comando per il timbro è di tipo classico a bassa impedenza di ingresso e prevede a una adeguata regolazione agendo sui due potenziometri logaritmici R_{14} per i bassi e R_{21} per gli alti; R_{17} regola il volume generale del complesso quindi dei tre segnali già miscelati e corretti in timbro.

E' stato previsto uno stadio di uscita con una amplificazione di circa 25 dB, a causa della attenuazione introdotta durante lo stadio precedente che è chiaramente di tipo passivo.

La alimentazione è anch'essa di tipo classico e fornisce circa 12V continui al circuito; il diodo led presente fornisce l'indicazione visiva della condizione di accensione.

Chiaramente può essere utilizzata qualsiasi altra fonte di tensione a 12V continui purché presente un ripple ridotto.

Modifiche

Lo schema di figura 4 come vi è stato presentato può essere modificato secondo le esigenze di chi lo realizza e si possono apportare le variazioni della figura 5.



figura 5

Modifiche apportabili

- a) Dissolvenza tra due ingressi.
b) Inibizione istantanea degli ingressi.

La figura 5 a) prevede la dissolvenza tra due segnali sonori: mentre uno diminuisce di livello l'altro aumenta, e questo si ottiene agendo sul potenziometro lineare da 100 k Ω riportato.

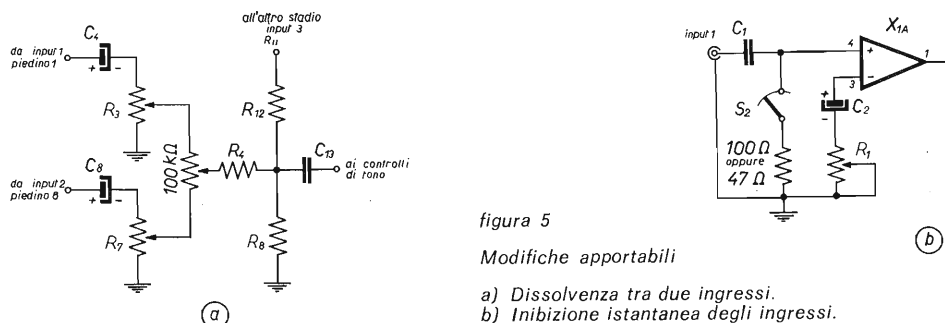
In questo modo praticamente rimane però disponibile solo un altro ingresso, ma l'effetto ottenibile è senz'altro gradevole.

Dopo la dissolvenza ho previsto la possibilità di introdurre uno « stop » immediato di una segnale senza dover agire sul suo controllo di volume che consente una lenta diminuzione del livello del segnale e che può non risultare idonea durante sonorizzazioni di pellicole... drammatiche.

Chiudendo l'interruttore S_2 (figura 5 b) praticamente si cortocircuita l'ingresso dello stadio amplificatore a massa e quindi alla sua uscita non è presente alcun segnale da miscelare.

La resistenza prevista per ragioni di protezione della sorgente sonora ha un valore compreso tra 47 e 100 Ω .

Si potrebbero apportare anche altre modifiche al tutto, tipo la aggiunta di altri ingressi, il controllo del livello del segnale e così via ma credo che si corra il pericolo di complicare le cose a scapito della praticità... a proposito Vi consiglio di utilizzare potenziometri a slitta, specie se deciderete di inserire la dissolvenza.

Bibliografia

CIRCUITEQUE D'ELECTRONIQUE — H. LILEN - EDITIONS RADIO.

CUFFIE CUFFIE CUFFIE CUFFIE CUFFIE CUFFIE CUFFIE CUFFIE CUFFIE CUFFIE CUFFIE CUFFIE CUFFIE CUFFIE CUFFIE CUFFIE CUFFIE CUFFIE CUFFIE CUFFIE



HAM CENTER

di PIZZIRANI P. & C. s.a.s.
VIA CARTIERA, 23 - TELEFONO (051) 84.66.52
40044 BORGONUOVO DI PONTECCHIO MARCONI
(BOLOGNA) ITALY

- * Trasmettitori
- * Ricevitori
- * Ricetrasmittitori
- * Componenti per Telecomunicazioni
- * Vendita, Riparazione, Costruzione



CUFFIA MONO per SSB

Risposta 200 + 8000 Hz - Impedenza 8 ohm p.a. - Max potenza 200 mW - Forma anatomica - Passatesta largo - Padiglioni circolari - Pêso kg 0,200 - Colore nero.

PREZZO L. 5.900 IVA inclusa

CUFFIA con MICROFONO

Risposta 30 + 18000 Hz - Impedenza 8 ohm p.a. - Max potenza 300 mW - Forma anatomica - Passatesta imbottito - Peso kg 0,400 - Microfono dinamico - Risposta 100-10000 Hz - Impedenza 200 ohm - Colore nero.

PREZZO L. 20.000 IVA inclusa



CUFFIA STEREO

Risposta 30 + 18000 Hz - Impedenza 8 ohm p.a. - max potenza 300 mW - Forma anatomica - Passatesta imbottito - Peso kg 0,400 - Colore nero.

PREZZO L. 11.000 IVA inclusa



RIVENDITORE AUTORIZZATO

CUFFIE CUFFIE CUFFIE CUFFIE CUFFIE CUFFIE CUFFIE CUFFIE CUFFIE CUFFIE CUFFIE CUFFIE CUFFIE CUFFIE CUFFIE CUFFIE CUFFIE CUFFIE CUFFIE CUFFIE

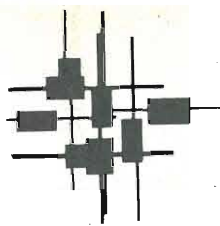

- 1) Già edito e spedito il primo numero del bollettino **TECNICHE AVANZATE** (si veda n. 6 pagina 1087, e n. 7 pagina 1261).
Curato da Franco Fanti e Walter Medri, contiene **Effemeridi** e notizie su contests SSTV e RTTY, e varie.
- 2) **7th WORLDWIDE SSTV CONTEST**
Il 19 e 20 marzo 1977 si è svolto il settimo Worldwide SSTV Contest patrocinato da **cq elettronica**.
La graduatoria vede ai primi posti:

OM		SWL	
1) W3LSG	50.336	1) HA5FA	5.642
2) W9NTP	25.894	2) I4YMO	5.354
3) PAØZH	24.600	3) BRS34898	5.220

3) **2nd « ALBATROSS » SSTV Contest**

Periodo del contest:

15,00 ÷ 22,00 GMT, sabato 10 settembre 1977;

07,00 ÷ 14,00 GMT, domenica 11 settembre 1977.

Le regole sono le stesse della prima edizione.

1° premio una telecamera ATV.

La graduatoria completa del settimo Worldwide SSTV Contest e il regolamento del secondo « Albatross » SSTV Contest sono pubblicate su **TECNICHE AVANZATE**, il bollettino bimestrale della IATG-Radiocomunicazioni che viene inviato a tutti i soci del Club.

4) **1977 BARTG RTTY CONTEST**

I vincitori nelle varie categorie del 1977 BARTG RTTY Contest, comunicati dal Contest Manager Ted Double, sono i seguenti:

singolo operatore		multi-operatore		SWLs	
1) CT1EQ	488.160	1) I1PYS	388.448	1) Cech Lubos	278.820
2) 9H1EL	409.464	2) I8AA	368.220	2) Wolfgang Bedrich	230.242

TALCOM

ITALIAN COMMUNICATION SERVICES
presenta

1978 ITALIAN BROADCASTING & CATV 4 Ws DIRECTORY

- Un elenco completo delle reti radio-televisive che operano in Italia e delle stazioni indipendenti.
- Elenco delle agenzie pubblicitarie, consulenti tecnici e legali, associazioni, distributori, ecc.
- Elenco dei programmi italiani nel Nord-America.
- Tutto ciò che riguarda l'industria broadcasting italiana.

L'elenco è in inglese, distribuito negli USA e Canada; è reperibile anche in Italia per L. 6.000 (spedizione via aerea).

Per essere elencati basta inviare alla ITALCOM informazioni riguardanti le vostre operazioni **prima del 15 settembre 1977**.

Per ulteriori informazioni e tariffario pubblicitario scrivere alla:

ITALCOM
12 Corn Ct.
Mastic Beach
N.Y. 11951 USA

W il suono!

Realizziamo con poche kilolire un amplificatore stereo da 15 W_{RMS}

dedicato ai meno esperti dal dottor Renato Borromei

Ho deciso di iniziare questa nuova serie di articoli dedicati al settore audio col descrivere la realizzazione di un economico amplificatore stereo da 15 W_{RMS} da collegare all'uscita diretta di registratori a cassette, e non per migliorarne le prestazioni.

Naturalmente il suo ingresso è adatto pure ad altre sorgenti come sintonizzatori radio o filodiffusori o addirittura testine ceramiche di giradischi.

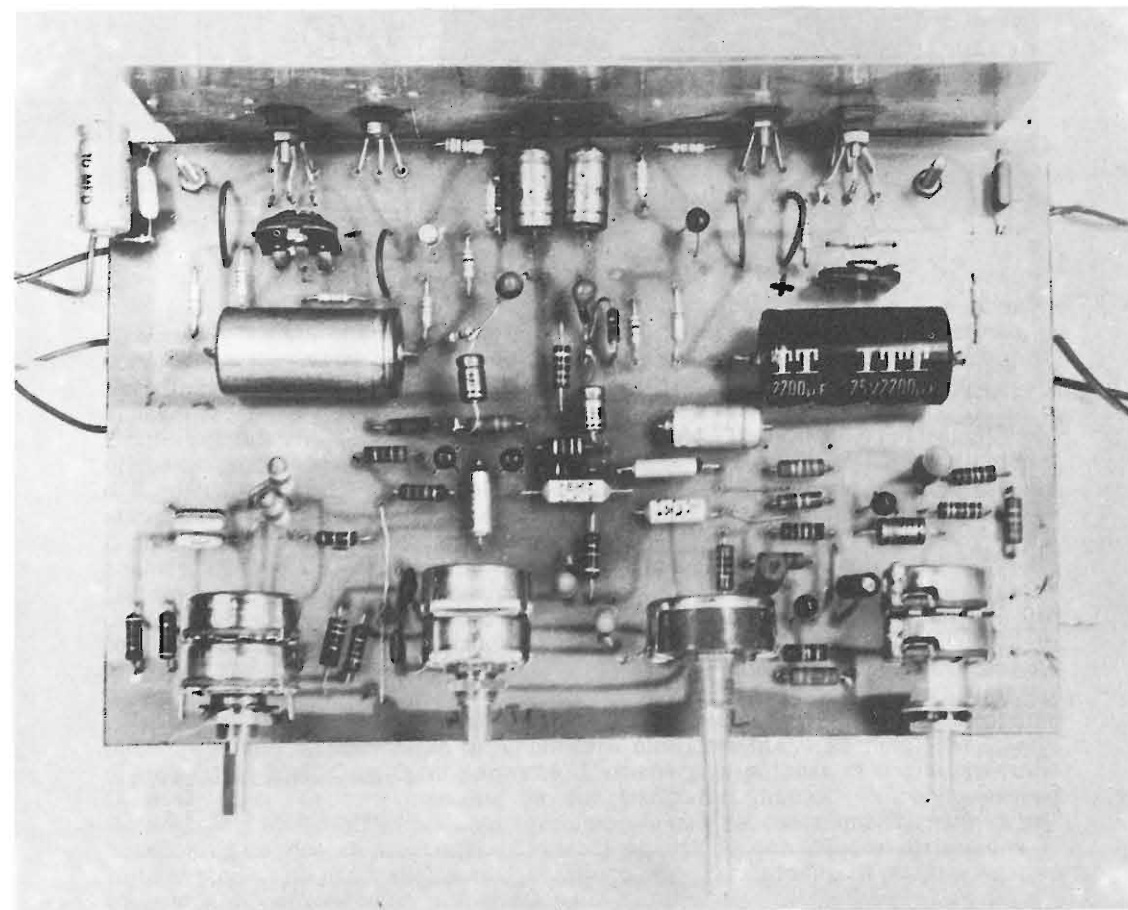

Nella progettazione di tale apparecchio non ho voluto perdere di vista questi due punti:

- 1) Il miglior compromesso tra costo (prezzo non superiore a 30.000 lire nella versione stereo, esclusa l'alimentazione) e caratteristiche tecniche;
- 2) La realizzazione doveva essere semplice e alla portata anche di quei lettori che hanno iniziato da poco a interessarsi di BF.

E ora veniamo alla descrizione del nostro amplificatore.

Per amplificare il suono proveniente da una piastra di registrazione o altra sorgente, noi abbiamo bisogno innanzitutto di un preamplificatore, che deve adattarsi all'impedenza d'uscita della sorgente stessa e inoltre deve amplificare tale segnale di quel tanto che è necessario per pilotare poi l'amplificatore finale. Il finale a sua volta fornirà la potenza richiesta dagli altoparlanti.

E' utile inoltre un controllo dei toni bassi e degli acuti, ovvero la possibilità di agire sulla porzione più bassa o più alta dello spettro audio in modo da compensare (anche se parzialmente) quelle mancanze di linearità che si possono avere nella sorgente stessa, ma soprattutto nei diffusori acustici economici.

A tali compiti assolve il preamplificatore mostrato in figura 1.

figura 1

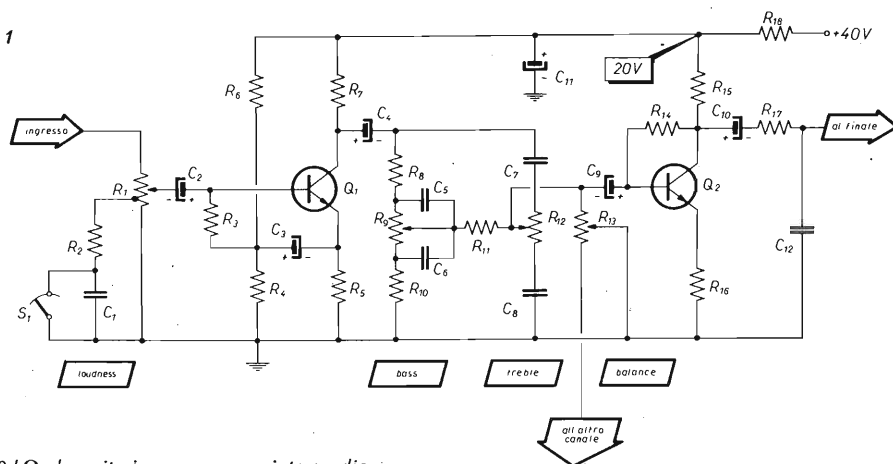

R_1 500 k Ω , logaritmico con presa intermedia

R_2 33 k Ω

R_3 27 k Ω

R_4 56 k Ω

R_5 3 k Ω

R_6 330 k Ω

R_7 15 k Ω

R_8 47 k Ω

R_9 250 k Ω , lineare

R_{10} 4,7 k Ω

R_{11} 3,3 k Ω

R_{12}, R_{13} 100 k Ω , lineari

R_{14} 1 M Ω

R_{15} 3,3 k Ω

R_{16} 270 Ω

R_{17} 1 k Ω

R_{18} 2,2 k Ω

R_{19} 10 k Ω

R_{20} 5,1 k Ω

R_{21} 120 k Ω

R_{22} 2,2 k Ω

R_{23} 1 k Ω , trimmer

R_{24} 820 Ω

R_{25} 3,9 k Ω

R_{26} 680 Ω

R_{27}, R_{28} 0,33 Ω , 2 W

C_1 10 nF

C_2, C_4, C_9 2 μ F, 25 V

C_7 10 μ F, 6 V

C_5 6,8 nF

C_6 47 nF

C_7 2,2 nF

C_8 27 nF

C_{10} 5 μ F, 15 V

C_{11} 500 μ F, 35 V

C_{12} 1 nF

C_{14} 200 μ F, 50 V

C_{15} 1000 μ F, 25 V

C_{16} 100 nF

C_{17} 10 μ F, 50 V

Q_1, Q_2 BC108B

Q_3 BC177

Q_4 BD137

Q_5 BD679

Q_6 BD680

T trasformatore 220 \rightarrow 30 V, 2 A

D ponte di diodi 100 V, 5 A

Esso è costituito dallo stadio adattatore di impedenza e preamplificatore in tensione facente capo al transistor Q_1 .

Il potenziometro R_1 serve come controllo di volume. Esso può essere provvisto di una presa intermedia a cui è collegata la rete $R_2 - C_1$. In questo modo si ottiene il controllo « loudness » o « contour ». Tale controllo è comodo in quanto l'orecchio umano, a bassi livelli di ascolto, non ha la stessa sensibilità su tutto lo spettro audio ma la sua sensibilità diminuisce agli estremi della banda.

L'interruttore S_1 permette la disinserzione di tale filtro.

Chi non ha la possibilità di reperire un potenziometro con presa intermedia deve rinunciare a tale controllo e può eliminare tranquillamente R_2 e C_1 dal resto del circuito senza alterare il suo corretto funzionamento. Infatti tali componenti non sono previsti sul circuito stampato ma andranno collegati esternamente ad esso e direttamente tra il potenziometro del volume e l'interruttore S_1 .

Il controllo di tono viene effettuato dai potenziometri R_9 e R_{12} e dai componenti associati. R_9 serve per il controllo dei bassi, mentre R_{12} per quello degli acuti.

In figura 2 è possibile vedere l'azione di tali controlli nell'intervallo di frequenze 20 \div 20.000 Hz.

figura 2

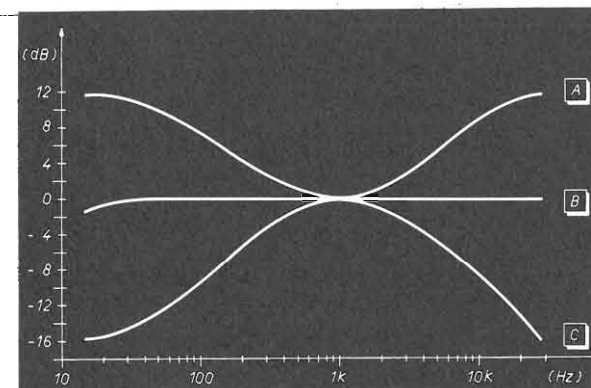

La curva A è stata ottenuta con il controllo dei bassi e degli acuti al massimo, la curva B con i controlli in posizione lineare e la curva C con i controlli al minimo. Nel rilevare tali misure sul prototipo il filtro del « loudness » naturalmente era disinserito.

Il potenziometro R_{13} serve a bilanciare correttamente i due canali e l'estremo libero di questo potenziometro che si vede nello schema elettrico va collegato al cursore di R_{12} dell'altro canale, ma tale collegamento comunque è stato già fatto sul circuito stampato. Il transistor Q_2 è necessario per amplificare ulteriormente il segnale, in quanto il controllo di tono, essendo di tipo passivo, provoca una attenuazione del segnale, quando i cursori dei potenziometri sono in posizione intermedia.

La rete $R_{17} - C_{12}$ serve per attenuare le frequenze fuori del campo audio e maggiori di 40.000 Hz, che possono essere dannose o quanto meno inutili per un corretto funzionamento dello stadio finale di uscita.

In figura 3 è riportato lo schema dell'amplificatore finale, e in figura 3a quello dell'alimentatore.

Il transistor Q_3 assolve alla duplice funzione di adattare tutto lo stadio al preamplificatore e allo stesso tempo di amplificare ulteriormente il segnale, che inviato ai transistori finali Q_5 e Q_6 ci permette di ottenere la potenza di uscita richiesta. Q_5 e Q_6 sono costituiti ciascuno da due transistori disposti in configurazione Darlington e contenuti in un solo involucro. Anche se costa qualche lira in più, ho scelto tale tipo di transistor in quanto si ottiene una minore distorsione di tutto lo stadio con la conseguenza di un suono più pulito e inoltre il pilota e relativo transistor di potenza sono già selezionati.

Q_4 assolve all'importante compito di regolare la corrente di riposo dei transistori finali, ovvero la corrente che circola in essi in assenza di segnale.



figura 3

figura 3a

Se tale corrente è troppo bassa, abbiamo la famosa distorsione di crossover che aggiunge al contenuto armonico della sorgente sonora una notevole quantità di armoniche del segnale fondamentale con conseguente deterioramento della timbrica del suono. Se tale corrente è invece troppo alta, si ha un surriscaldamento dei transistori finali e se il dissipatore di calore non è sufficiente, si arriva rapidamente alla loro distruzione. Occorre pertanto regolare opportunamente tale corrente agendo sul trimmer R_{23} come viene descritto più avanti durante la messa a punto.

Per rendere più semplice il montaggio dell'amplificatore ho preferito adottare un unico circuito stampato mostrato in figura 4 contenente sia il preamplificatore che l'amplificatore finale già in versione stereo. Manca soltanto il circuito d'alimentazione che andrà montato direttamente sul telaio su una basetta a parte.

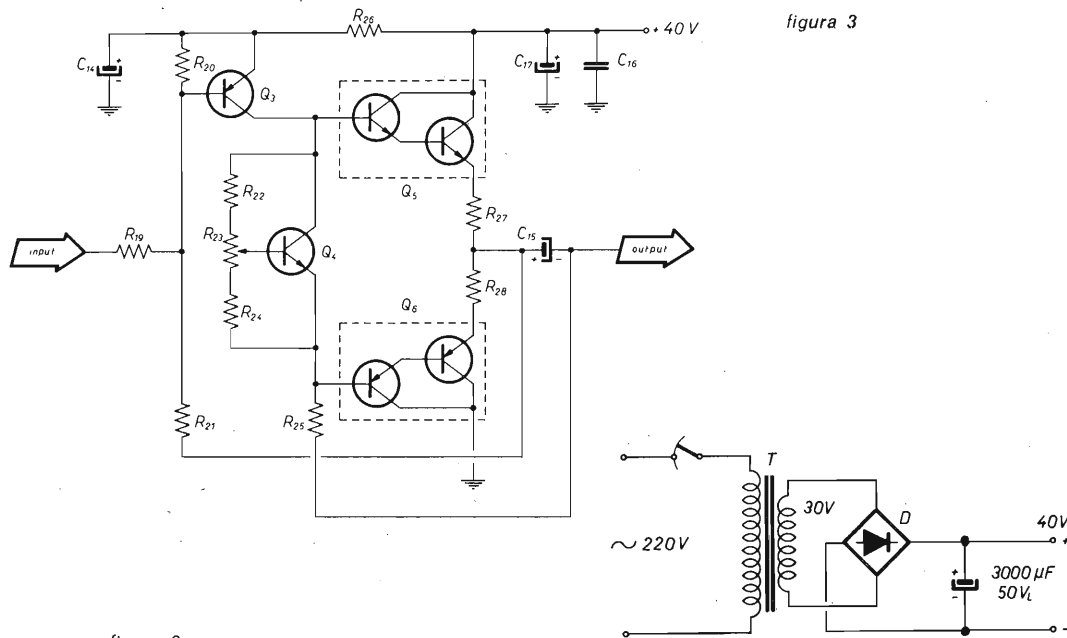
In figura 5 è riportata la disposizione dei componenti sul circuito stampato e si può notare che anche i potenziometri vi sono fissati direttamente.

Per rendere più semplice la messa a punto, conviene, una volta montato e collaudato il circuito d'alimentazione, iniziare a montare un canale alla volta, saldando sul circuito stampato tutti i componenti relativi ad esso.

Attenzione a non dimenticarsi dei ponticelli del preamplificatore come mostrato in figura 5.

Naturalmente è necessario raffreddare i transistori finali Q_5 e Q_6 usando un adeguato dissipatore. Q_4 andrà fissato insieme a Q_6 . Ricordare inoltre che tra Q_5 e Q_6 e il dissipatore di alluminio andrà interposta una ranella di mica isolante.

Particolare fissaggio Q_4 e Q_6 .

figura 4



figura 5

Come vedesi nella fotografia del prototipo, io ho utilizzato una lastra di alluminio avente lo spessore di 2 mm circa.

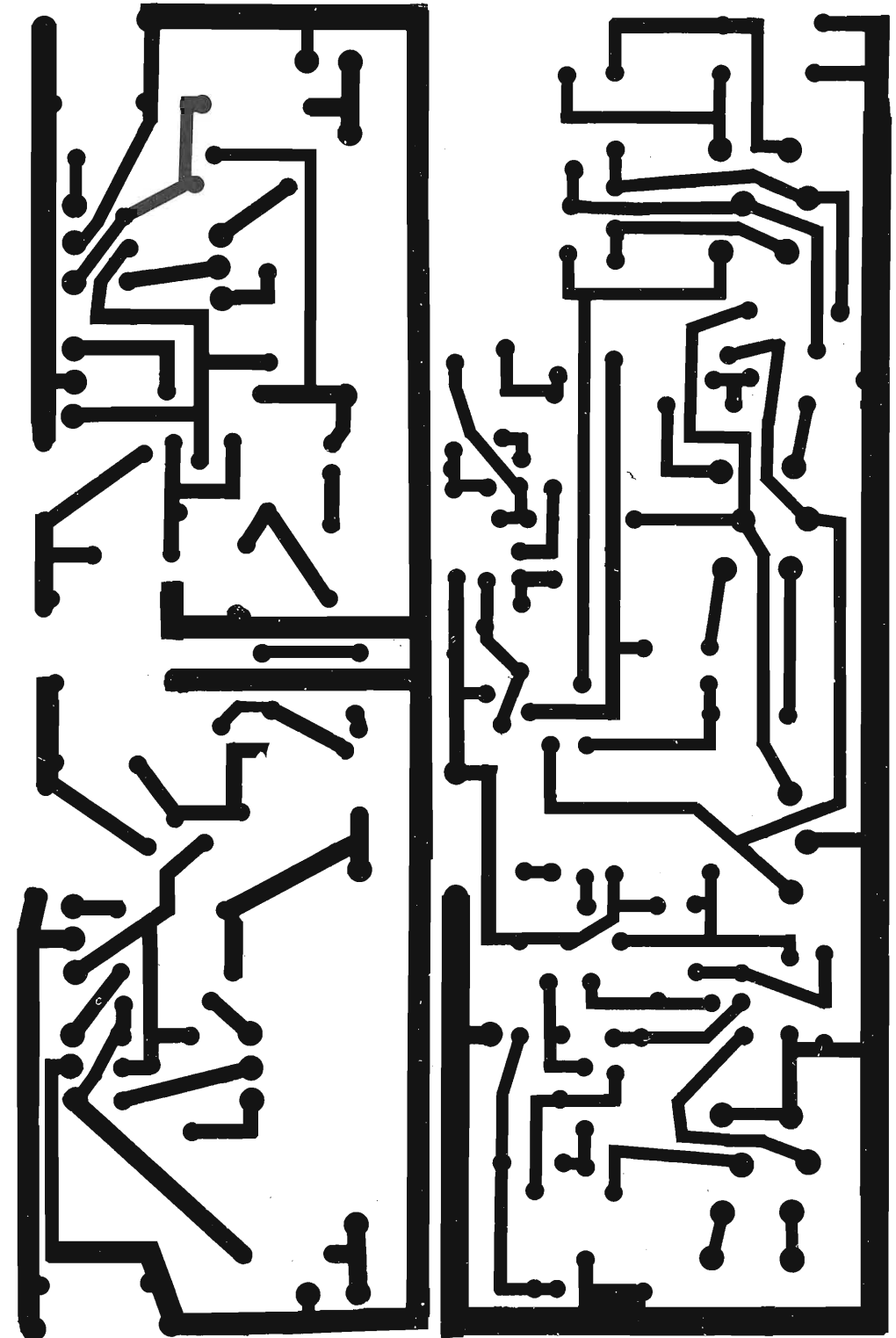
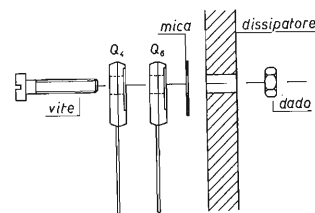
Tale lastra aiuterà a sostenere l'apparecchio quando verrà avvitata sul telaio metallico.

Una volta eseguite le saldature, si collega all'uscita dello stadio finale una resistenza da 8 Ω, 10 W, si mette in corto l'ingresso con un ponticello di rame e si sposta il cursore del trimmer R₂₃ completamente verso la resistenza R₂₂.

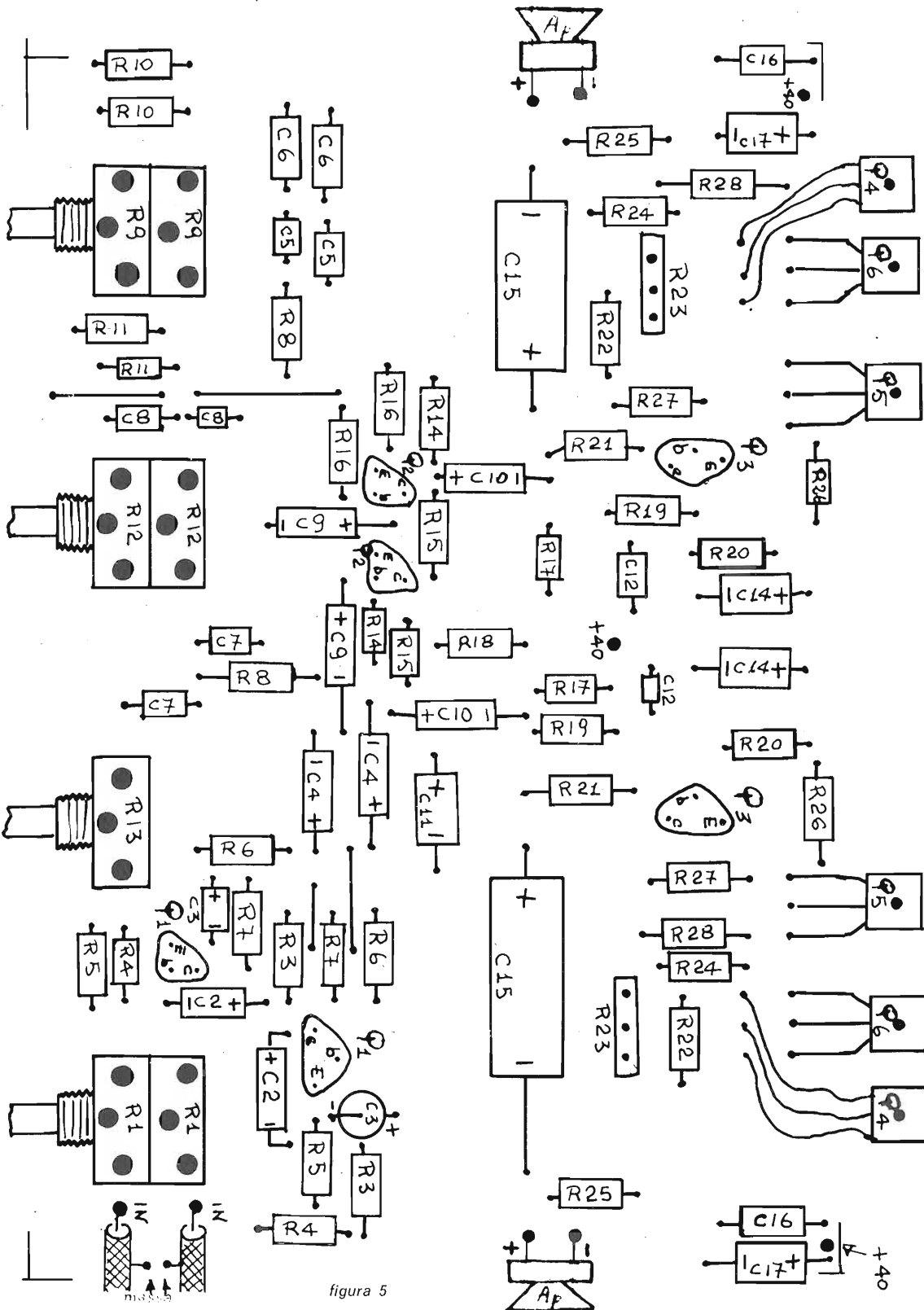
Si alimenta poi lo stadio, mettendo in serie all'alimentazione positiva un milliamperometro con portata fondo scala 500 mA (va benissimo il tester). Se tutto funziona perfettamente, la corrente assorbita deve essere inferiore ai 50 mA.

Spostare quindi il cursore del potenziometro R₂₃ in modo da portare tale corrente a 25 ÷ 30 mA. Se dovessimo riscontrare una corrente maggiore è bene togliere subito l'alimentazione e ricontrollare il cablaggio. Fatto questo si procede al cablaggio dell'altro canale, ripetendo esattamente le stesse operazioni.

Per quanto riguarda i collegamenti tra la sorgente sonora e l'ingresso dell'apparecchio è necessario usare del cavetto schermato; se la sorgente è una testina ceramica, sarà bene mettere tra questa e l'ingresso dell'amplificatore una resistenza da 220 kΩ per non saturare il primo stadio del preamplificatore. Inoltre l'alimentazione dello stadio preamplificatore e dei due finali va fatta collegando rispettivamente ciascuno di essi con fili separati al circuito d'alimentazione. Il punto di massa sull'alimentazione andrà poi collegato direttamente al telaio mediante una paglietta.

In questo modo si dovrebbe riuscire a eliminare brutte sorprese derivanti da erronei collegamenti di massa.

Per finire, riporto le caratteristiche tecniche da me rilevate sul prototipo:

- potenza continua RMS 14,1 W_{RMS}
- banda passante 10 ÷ 50.000 Hz (rilevata alla potenza di uscita massima e con i controlli di tono in posizione lineare)
- sensibilità di ingresso per 14,1 W 300 mV_{eff}
- impedenza di ingresso circa 0,5 MΩ
- distorsione armonica totale (THD) (misurata a 1000 Hz) inferiore allo 0,3 % per ogni potenza compresa tra 10 mW e la massima (mediamente intorno allo 0,1 % per potenze inferiori a 12 W_{RMS}) (tensione riferita all'ingresso)
- rapporto S/N non pesato 11,8 μV_{eff}
- tempo di salita pesato (curva A) 7,1 μV_{eff}



cosa è - cosa serve
come si usa

il BARACCHINO CB

di M. Mazzotti L. 2.500

Come risparmiare sulla canalizzazione dell'AT23

IWOAP, Umberto Perroni

Anch'io, come molti altri OM, nell'autocostruzione del ricetrans in 2 m ho preferito usare i telai premontati e nel caso specifico quelli della STE.

Il trasmettitore, che è quello che ci interessa, è l'AT23, un 3 W in FM canalizzato con una quarziera a dodici posti.

Quando lo compri non mi posi il problema della canalizzazione poiché il Tx è dotato di una presa per VFO esterno, ma quando decisi di canalizzarlo per i miei spostamenti in mobile e anche perché avere un VFO per 2 MHz per poi usare solo i ponti e un paio di frequenze simplex non era pratico, il problema si pose in tutta la sua gravità economica.

Mi accorsi, cioè, che canalizzare l'AT23 mi veniva a costare più del trasmettitore stesso.

A prescindere dalle disponibilità finanziarie di ciascuno per questo hobby, il problema era che, in questo modo, il Tx viene a costare più del doppio, il che non è razionale.

Fu allora che mi balenò l'idea di usare i quarzi CB; i quarzi per l'AT23 sono a 18 MHz in fondamentale, fatti oscillare da un transistor in circuito aperiodico seguito da un separatore accordato sui 18 MHz e modulatore di fase:

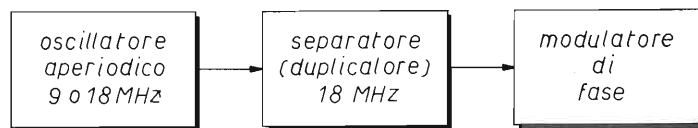

Quindi si può mettere un quarzo CB con fondamentale a 9 MHz, tanto il circuito dell'oscillatore è aperiodico, e la frequenza verrà poi duplicata dal separatore accordato sui 18 MHz.

Il tutto ha funzionato e continua a funzionare con notevole risparmio (1500 lire di un quarzo CB contro le 4600 lire di uno dei quarzi previsti).

Ci sono due modi di utilizzare i quarzi CB: direttamente sull'AT23 oppure con un oscillatore esterno.

Il vantaggio dell'oscillatore esterno è che si riesce a variare maggiormente la frequenza di un quarzo permettendo una più facile centratura su un determinato canale, dato che i quarzi CB non corrispondono a canali sui due metri.

Comunque vi comunico anche lo spostamento di alcuni quarzi di marche diverse che ho montato direttamente sull'AT23.

I quarzi ITC mi hanno dato, in due metri, una frequenza più alta di quella che dovrebbero di + 78 kHz e con il compensatore si può portarla a + 58 kHz.

Ad esempio, il canale 22 (27,225 MHz) dovrebbe dare una frequenza di 145,200 MHz e invece dà una frequenza che va da 145,258 MHz a 145,278 MHz, permettendo di centrare il canale 145,275 MHz simplex.

I quarzi IAJ hanno dato uno spostamento dalla frequenza nominale da - 24 kHz a 0 kHz.

I quarzi NDK da - 25 kHz a 0 kHz.

I quarzi PACE da - 44 kHz a - 22 kHz.

Con l'oscillatore esterno si possono ottenere, invece, spostamenti (sempre in due metri) intorno ai 70 kHz o anche più a seconda dei quarzi.

Cioè, si riesce a spostare la frequenza in due metri di 70 kHz contro i 20 kHz dell'oscillatore del Tx; questo permette di fare due canali con un solo quarzo e, a seconda dei quarzi, anche tre.

Quindi si può scegliere tra il mettere un compensatore per ogni quarzo o il mettere un solo condensatore variabile per tutti i quarzi in modo da avere un VXO.

L'oscillatore era nato per altri scopi, doveva cioè oscillare con quarzi da 12 MHz, ma mi accorsi che funzionava bene anche a 9 MHz; ne allego lo schema e il circuito stampato.

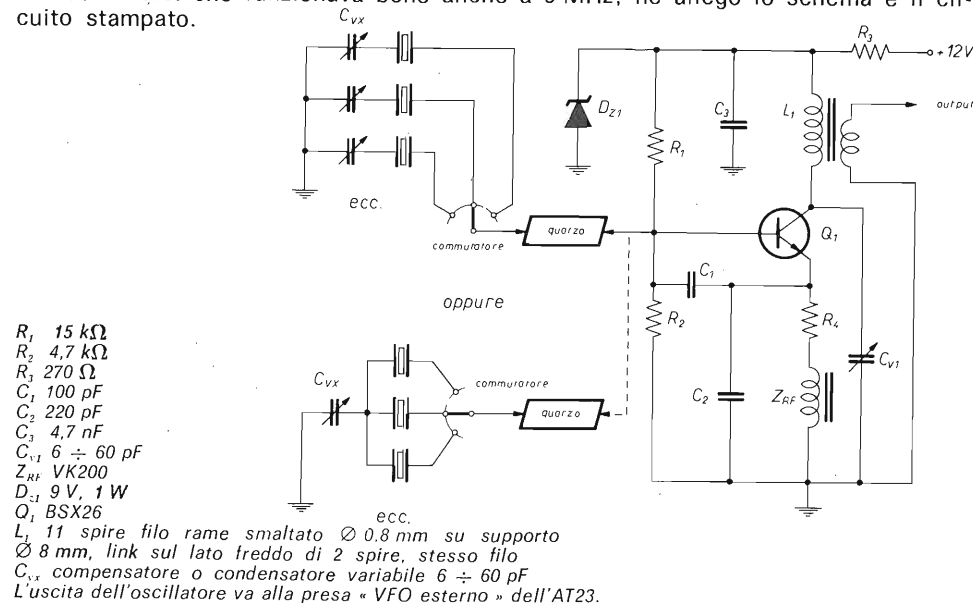

Circuito stampato lato componenti, scala 1:1.

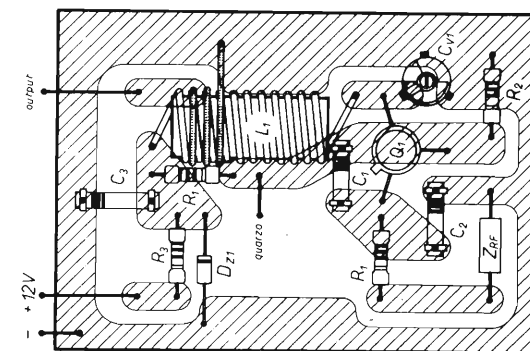

Sullo stampato non c'è la quarziera proprio per permettere di scegliere tra le due soluzioni.

Eventualmente con quarzi CB non riuscite a ottenere un canale che vi interessa, potrete sempre inserire un quarzo a 18 MHz della STE direttamente sul Tx o anche sull'oscillatore.

Vi ricordo che per sapere quale frequenza otterrete, dovrete dividere la frequenza CB per 3 e moltiplicare per 16 e aggiungere o togliere lo spostamento (se è delle marche indicate) e se no sperare che non si sposti troppo.

Sperando di aver fatto cosa gradita a qualcuno vi auguro buon divertimento.***

Telegramma da ENAL-FIRA

Dato 30/06, abbiamo ricevuto la mattina del 1° luglio il seguente telegramma:

« CONFERMA QUANTO PUBBLICATO RADIOFREQUENZA APRILE COMUNICO CHE SOTTOSEGRETARIO DAL MASO RICEVENDO CONSIGLIO NAZIONALE FIRA HABET COMUNICATO CHE MINISTRO POSTE FIRMERÀ PROSSIMI GIORNI ULTERIORE PROROGA REGOLAMENTAZIONE CB AT 31 DICEMBRE 1978 CON SCADENZA PRESENTAZIONE DOMANDE NUOVE CONCESSIONI 31 DICEMBRE 1977 STOP CORDIALITÀ MARIO FORMOSO PRESIDENTE FIRA ».

Ringraziamo per la cortese attenzione e sollecitudine il Presidente della FIRA.

Dalla FIR-CB

In data 2 luglio la FIR-CB ci ha consegnato, con preghiera di pubblicazione, i seguenti documenti (datati Milano, 21 giugno 1977).

Alcune informazioni sul

TESTO DEL DECRETO DI PROROGA CHE STA USCENDO (PARTI PIU' IMPORTANTI)

Dopo la solita premessa, questi gli articoli:

Art. 1 - Le frequenze riservate agli apparati radioelettrici ricetrasmittenti di debole potenza di cui all'art. 334 del Codice P.T. sono quelle indicate nell'allegato che costituisce parte integrante del presente decreto (n.d.r. sono le frequenze dei 23 canali). Le concessioni inerenti agli apparati di cui al comma precedente non comportano l'esclusività dell'uso della frequenza.

Art. 2 - Gli apparati devono essere di tipo omologato in base alle norme tecniche stabilite nell'allegato n. 1 al presente decreto.

Art. 3 - In deroga alle disposizioni dei precedenti articoli 1 e 2 è consentita fino al 31 dicembre 1978 l'utilizzazione degli apparati di cui all'art. 334 del Codice P.T., sprovvisti di omologazione alle seguenti condizioni:

- 1) che siano impiegate le frequenze prescritte con decreto ministeriale 23-4-1974 ovvero quelle di cui al presente decreto (n.d.r. per la CB oltre ai canali 4 - 15 ce ne sono qualcuno in più);
- 2) che la potenza in uscita del trasmettitore non superi il limite di 0,5 W per lo scopo di cui al punto 5 del citato articolo 334, né quello di 5 W per i rimanenti scopi, secondo le prescrizioni tecniche di cui ai decreti precedenti;
- 3) che gli interessati presentino la relativa domanda entro e non oltre il 31 dicembre 1977.

INSODDISFAZIONE DELLA FEDERAZIONE

Il decreto che avrebbe dovuto liberalizzare e regolamentare in modo definitivo la CB non è uscito a causa dell'opposizione di alcuni membri della Commissione Tecnica Superiore delle P.T.

Sta uscendo un decreto di Proroga (vedi allegato) che sposta di un anno (dal 31 dicembre 1977 al 31 dicembre 1978) la « data di morte » della CB e consente l'inoltro delle domande di concessioni solo sino alla fine del 1977.

Le difficoltà della CB sono solo state spostate di qualche tempo mentre l'assenza di qualsiasi regolamentazione non giova alla sopravvivenza della CB e alimenta il caos.

Il Congresso di Rimini 21-22-23 ottobre 1977 al Teatro Novelli deciderà la strategia da seguire per assicurare comunque la sopravvivenza della CB. E' necessaria la massima partecipazione.



offerte e richieste

Coloro che desiderano effettuare una inserzione utilizzino il modulo apposito

© copyright cq elettronica 1977



offerte CB

CB ATTENZIONE ceto RTX SSB-AM 69 canali 15 W 5 W da mobile nuovissimo L. 250.000. RTX 5 W AM 24 canali L. 100.000 trattabili. Prescaler 350 MHz L. 15.000. Roberto Guatelli - Fornovo Tarò (PR).

AMPLIFICATORE LINEARE autocostituito con 2 x EL34, completo di wattmetro e ventola, montato in elegante contenitore Amtron, ceto in cambio di antenna direttiva o cubica per 27 MHz, oppure in cambio di rotore, eventualmente conguagliando. Detto lineare fornisce una potenza d'uscita di 45 W in AM con un pilotaggio di 2,5 W, e una potenza di 80 W in SSB con un pilotaggio di 7 W PEP. Potenze effettive misurate con wattmetro Osler SWR 200. IT5-66914, Giuseppe Di Gregorio - via Perpignano 186/D - Palermo.

RTX STAZIONE BASE con funzioni AM-USB-LSB con possibilità di 30 canali per ogni tipo di modulazione (totale 90 ch) interamente quarzato. Mod. Pace CB 1023 B vendo a L. 270.000 (poco trattabili) residenti Milano e/o provincia. Disposto qualsiasi prova. Gabriele - ☎ (02) 5482917.

COMPAGNO DI SOLO 100 DX in notti insonni e meriggi afosi, ceto il mio caro Sommerkamp TS 5030 P - 35 W a chi gli assicura serena vecchiaia (per lui) e L. 150.000 (per me). Pasquale Alessi - via S.D. dei Rossi - Taurianova (RC).

VENDO Tenco 46GX, 9 W, con SWR incorporato a L. 170.000 trattabili - microfono Turner M+2/U a L. 30.000. Guido Petri - viale Cassiodoro 5 - Milano - ☎ 481870.

LINEA GELOSO G4/223 - G4/216 trasmettitore per decametriche - 11 metri 75 W in trasmissione a VFO quarzato stabilissimo ricevitore a copertura 26-28 MHz. Perfetti funzionanti, taratissimi. Solo di persona. Disponibili per prova. Il tutto al miglior offerente. Ferruccio Paglia - via Revello 4/8 - Torino - ☎ 4470784.

50 W AM TRASMETTITORE Heathkit Mod. DX40 in ottime condizioni. VFO esterno Geloso o pilotaggio a cristallo. Micro pezzo. Completo monografia. Oltre CB possiede tutte le bande decametriche radioamatori quindi interessante anche per futuro OM. Utilizzabile eventualmente anche in banda 6,5 MHz. Vendosi a L. 120.000 spese trasporto carico compratore. Roberto Craighero - via Bovio 13 - Genova - ☎ 308984.

VENDESI: ricetrasmittitore stazione fissa Sommerkamp modello TS-5030P 40 Wep. Microfono preamplificato. Predisposizione tramite orologio digitale accensione e spegnimento. 24 canali normali più 10 americani sopra i 27.400 MHz in AM. Rosmetro, 1 antenna GP, 1 antenna caricata HusHer, 1 antenna da barra TM 1/2 onda, 1 amplificatore lineare Tenko 30 W da barra TM, 30 metri di cavo. Tutto L. 250.000. Telefonare (0121) 51288.

VENDO TUTTO lineare CB autocostituito, 4 valvole 400 W AM-800 SSB L. 200.000. Preamplificatore d'antenna CB - 30 dB, 5 punti di guadagno in RX L. 20.000. RTX Courier - Gladiator 5 W AM 15 W SSB L. 200.000. VFO per detto RTX costruzione professionale copre da 26.600 MHz a 27.700 MHz circa 400 canali CB deriva di 100 Hz ora L. 50.000. Tratto preferibilmente di persona. Luigi Lapadula - Vico I Concordia 19 - Rionero in Vulture (PZ) - ☎ (0872) 721923.

VENDO STABILIZZATORE DI TENSIONE elettronico della Microset mod. Multistab 3000 (3 KW) a L. 180.000, a L. 180.000 vendo RX-TX Sommerkamp mod. 5030P, a L. 80.000 vendo wattmetro con carico fittizio - Apollo - mod. 700X-4; a L. 25.000 vendo microfono Turner +2 da tavolo. Gianni Capuano - via Vittoria Colonna 72 - Arpino (FR) - ☎ (0776) 84223.

TX G4/223 GELOSO trasmettitore valvolare per 10-11-15-20-40-80 m AM-CW, copertura completa della CB a VFO, modulazione eccezionale, perfetto, allineato e tarato con 6146B, come nuovo in imballo originale Geloso. Vendo a miglior offerente. Solo di persona. Ferruccio Paglia - via Revello 4/8 - Torino - ☎ 4470784.

CERCO BARACCHINO funzionante staz. base (Midland SBE, Pace Zodiac Lafayette). Siccome momentaneamente sono sprovvisto di denaro, lo baratterei con collezione di francobolli italiani e stranieri e con una raccolta di circa 200 numeri di Topolino. Il tutto in perfetto stato. Tratto con tutti, massima serietà, per le spedizioni ci metteremo d'accordo in seguito. Roberto Rizzo - via Carducci 2 - Bosa (NU).

VENDO RICEVITORE CB della Amtrud (UK365) nuovo, 15 giorni di vita, per cessata attività, a L. 25.000. Tengo presente la perfetta funzionalità. Adriano Marchetti - corso Marengo 175 - Novi Ligure (AL) - ☎ (0143) 70071.

VENDO VERA OCCASIONE baracchino Alfa W60 24 ch + antenna da 8M + Rosmetro a L. 130.000 intrattabili. Rispondo a tutti esclusi i perditempo. Francesco Garau - via Vitt. Emanuele 21 - Pauli Arborei (CA).

VENDO PER CB amplificatore lineare ZG BV130 valvolare output 45 W ZG e Saturn anche in SSB. Alimentatore stabilizzato mod. ZG 152/1 da 3-15 V 2 A. Alimentatore stabilizzato mod. PG Tyan-L da 13 V 7 A. Rosmetro AEG. Tutto 200 KL pagamento anticipato o permutato con amplif. lineare ZG mod. 1001 che sia OK!!! Tenco - via Dante 80 - Mandello (CO) - ☎ (0341) 735373 (dopo ore 21).

POMY CB 78 23 canali 5 W. Perfetto ceto a L. 70.000. Fulvio Cocci - via Sesta 6 - Pavia.

VENDO TOKAL PW 5024 (76 ch quarzati), Indash 5 W 23 ch più AM-FM più stereo 7 (movità), CB tester - Hansen -, alimentatore Q7-35 V, convertitore 144-27 MHz - Elt - (inscatolato) vox - Amtron -, preamplificatore Rediant -, PMM - per AM, SSB, alimentatore - Zetagi -, 12,6 V 2,5 A, boomarang da balcone, miscelatore per RTX più autoradio, ricevitore - Colonal -, frusta nera, quarto d'onda - Lemm - 50 m RG8-U, 50 m RG58, 2 cuffie stereo per RTX. Scrivere per accordi. Piero Mangiatordi - via Montello 27/34 - Genova - ☎ (010) 878354.

OMAGGIO

un abbonamento annuale a **cq elettronica** ogni mese, assegnato a nostro insindacabile giudizio, al Lettore che invierà l'inserzione scritta meglio in termini di grafia e comprensibilità, più aderente allo stile tipografico adottato dalla rivista, più concisa.

Anche i più distratti avranno notato che le prime parole del testo, quelle più significative dell'annuncio, sono in **MAIUSCOLO**, mentre tutto il resto è in minuscolo.

Il nome di battesimo è posto prima del cognome, come usa tra persone civili, i termini « via », « strada », « piazza », ecc. sono in minuscolo, il telefono, per semplicità, è indicato con un simbolo grafico (☎) e non con le abbreviazioni più strane ed eterogenee (TF, Tf, Tel., tel., tl., tlx, ecc.).

Per « buona grafia » non si intende necessariamente quella del cembalo scrivano o sia macchina da scrivere; la grafia manuale va benissimo purché chiara. **Leggere bene le norme in testa al modulo per le inserzioni.**

QUESTO È IL VINCITORE DI AGOSTO:

CERCO SX88 oppure **SX28** non manomessi.

Renato Borello - via Marconi 52 - Arezzano (GE) - ☎ (010) 917317 ore 20 ÷ 22).

Siamo seri!

Ogni mese in Redazione ci leggiamo attentamente **tutte le pagelle del mese** (retro del modulo di offerte e richieste) e commentiamo le votazioni delle singole righe.

Recentemente abbiamo voluto fare una prova sulla attendibilità delle votazioni e abbiamo inserito in pagella un articolo **non** pubblicato.

Per maggiore evidenza, abbiamo pubblicato il sommario esatto, e abbiamo inserito il « falso » solo in pagella: dunque, una cosa abbastanza evidente. Ed ecco i deludenti risultati.

Solo qualcuno (i più seri) ha diligentemente compilato la pagella lasciando semplicemente in bianco la riga « fasulla »; immaginiamo cosa avrà (**giustamente!**) pensato: Ma guarda 'sti rimbambiti che ti mettono anche dei titoli inesistenti!

Qualcun'altro ha messo dei??? in corrispondenza alla solita riga; giustissimo: avrà anche lui pensato che siamo dei rimbambiti, forse con una puntina di benevolenza in più.

Un gentile Lettore di Milano ci ha avvertito con un garbato richiamo: « non trattato sulla rivista! ». Un'altra cortese persona di Genova ha scritto sulla riga « burloni »...

Tutte persone attente, serie e gentili. Ma ora viene il bello.

La maggioranza ha votato l'articolo inesistente! E qui fare delle classifiche di falsità è veramente difficile.

Potremmo perdonare coloro che avendo votato **tutti** gli articoli hanno distrattamente « buttato lì » un 6-6 anche su quello; è un falso e non da' molta affidabilità sui loro giudizi globali, ma c'è ancora un margine di credibilità.

Meno credibili quelli che hanno saltato **qualche** riga e hanno votato l'inesistente; se hanno saltato delle righe si pensa che non abbiano voluto (giustamente) esprimere la loro opinione su cose che non avevano letto, o non di loro interesse; ma allora questo come si concilia con un giudizio su qualcosa che **non avevano potuto leggere?**

Ma c'è di più.

Ci sono giudizi « sofferiti » come 7-4 (l'ho trovato molto interessante e istruttivo ma per me di pochissima utilità) o 5-6 (poco interessante ma forse appena appena utile...).

Signori, ma giochiamo a prenderci per il fondo dei calzoni?

Il colmo, comunque, è raggiunto da coloro che, avendo votato **pochissimi** articoli, hanno scelto proprio quello, dandogli 8-7, 7-7, 8-8 e via discorrendo! Siamo incerti se assegnare la palma di bugiardo assoluto e totale al Lettore che ha dato 10-10 a quell'« articolo », o a quell'altro che gli ha dato 9-8 e poi, ripensandoci, ha corretto in 9-9...

* * *

Ora voi dovete sapere che noi leggiamo **SEMPRE TUTTI** i vostri giudizi **con attenzione** per trarne opportune indicazioni onde migliorare la **vostra rivista**, per dare una **onesta giustificazione** ai soldi che spendete per abbonarvi o per acquistarla in edicola, per darvi il **prodotto migliore e a voi più gradito**: dunque, non prendetevi in giro da soli! Vi chiediamo giudizi **seri nel vostro interesse!** * * * * *

VENDO LINEARINO per barra mobile Mesa ML100 a L. 60.000. Pierluigi Gemme - via Caveri 3/1 - Stazzano (AL).

VENDO RTX Effect PR524/F 24 ch 5W + alim. 5/15 V 2,5A + cuffie + 7 m di RG58U il tutto a L. 110/100.000. Alberto Turini - via De Gewey's 7/13 - Genova - ☎ (010) 380538.

FAXIMILE Western Union 6500A, ricetrasmittente per Faximile adattabile al traffico commerciale-amatoriale e ricezione immagini satelliti APT, completo di manuale italiano e istruzioni per modificarlo vengo o permutato con lineare CB Turner + 3. Cedo inoltre converter 137-27 MHz e ricevitore BC603 alimentazione 220 Vac, attendo offerte. Paolo Zigiotti - via Curiel 11 - Codigoro (FE).

OFFRO: Tokai PW5024 25 ch (+22g +23) 5W con mike orig.; alimentatore Mesa MS3C (5+16 V 3A) con voltmetro; Rosmetro con misuratore di campo Hansen SWR-3; una antenna da B.M.; un preamplificatore microfonico Amtron UK275; un adattatore di impedenza Amtron UK950. Il tutto corredato da cavi e PL e perfettamente funzionante, per L. 180.000. Franco Formentini - via Piacenza 100/21 - Chiavari (GE) - ☎ 311583.

VENDO TRASMETTITORE FM 3 W out 88-108 MHz transistorizzato senza alimentatore con schema ed istruzioni, ing. con microfono dinamico L. 9500 più s.p. vendo TX 26-30 MHz valvola-35 in portante controllata 6,5 W input 5 W out con modulazione 95 % impedenza antenna 52 Ω accordabili, completo di preamplificatore microfonico L. 16000 max serietà. Piero Maccaglia - Castel dell'Aquila (TR).

TENKO H21-4 VENDESI, 23 canali, 5W, predisposto ingresso VFO, alimentatore con commutazione 12,6-13,8 senza strumento 3 A, antenna Lemm da barra mobile +- ground plane Caletti il tutto per L. 120.000. Giuseppe Leo - via Fusaro 54 - Baia (NA).

TENKO VALVOLARE 48 canali perfetto stato + lineare Tiger 80 W, SSB a L. 300.000 o cambio con ricevitore decametriche buono stato escluso Geloso. Melloni - ☎ (039) 460853 (ore pasti).

CEDO COURIER CENTURION AM - SSB con VFO e lineare 100 W AM, 200 SSB + antenna GP e 10 m RG58 tutto a Lire 500.000 o permutato con apparato decametriche. Pellicciari - Pian di Lama - Riveggio (BO).

VHF-FM: vendo 6 canali L. 100.000 - G4/223 60 W sulle decametriche + 27 e 6,6 MHz L. 120.000 - SBE Cortez + G.P. perfetto L. 120.000. RX VHF 100-180 MHz L. 25.000. Timer foto L. 15.000. Esposimetro flash elettronico L. 10.000. G.D.M. lire 20.000. Claudio Baiocco - via Ariosto 21B - Verona.

ANTENNA PER CB marca Kathrein per auto con base magnetica vendo a L. 12.000. Luigi Scaramuzzino - via Caduti del lavoro 48 - Pistoia.

VENDO RT Tycoon 27 MHz 5 W 46 canali nuovo L. 180.000. Lineare ZG 30 W B50 mai usato. L. 40.000. Alimentatore ZG 5 A 12 V L. 20.000. MAK, Bok, L. 12.000. Commutatore coassiale a 4 posizioni L. 10.000. Dipolo 27 MHz con 8 metri cavo RG58 L. 10.000. Rosmetro Asaki L. 15.000. Antonio Di Simone - via Garibaldi 18 - Cesano Maderno - (MI) - ☎ 4581033.

MIDLAND 13877 + Sigma Universal + 5,50 m coassiale RG58 + GP Lemm + 25 m Preampl + Matchbox + Voltmetro 2 posizioni + Ros watt ZG + Preampl+antenna + Voltmetro + antenna + Voltmetro + Amperometro. Tratto con Milano (ore pasti). Alessandro Molli - via Jenner 50 - Milano - ☎ (02) 603541.

CAMBIO BARACCHINO GBC 23 canali tutti quarzati con ricetrasmittente a VFO sui 144 MHz. Oppure con ricevitori a copertura continua. Angelo Gazzola - via Laghetto 88 - Crusinallo - ☎ 61974.

ANTENNA BASE Silver Star, nuova verniciata con antenna-coat, guadagno 6,5 dB, vendo L. 20.000 causa realizzo. Tratto solo con Ferrara e provincia. Marcello Minetti e via Bersaglieri del Po 10 - Ferrara.

VENDO RTX PACE 123 in ottime condizioni a L. 90.000, orologio digitale Citizen 46D L. 70.000. Giuseppe Talarico - via Di Niso 2/B - Napoli - ☎ (081) 7858502.

ATTENZIONE. OCCASIONISSIMA causa urgente bisogno di Kilire vendo: Zodiac MS925 5 W 24 ch (perfetto) alimentatore e unità mobile a L. 150.000. SBE sidebander Il 46 ch AM 92 ch SSB + turner + 3 + a L. 200.000 dir. 4 ch. Cush Craf L. 50.000 3 ch Lafayette L. 250.000. Rispondo velocissimamente. Angelo Repetto - via F. Molino 31 - Riva - ☎ (0185) 772236.

VENDO LINEARE JUMBO ARISTOCRAT 27 MHz AM 300 W SSB 600 W come nuovo usato pochissime volte causa litigi con i vicini. Con il nuovo preamplificatore d'antenna guadagno di 25 dB L. 180.000 trattabili. Oppure permutato con apparato 2 m 144-146 MHz purché in ottime condizioni anche con aggiunta LIRE. Carlo Fuso - via Edolo 15 - Milano - ☎ 602214.

VENDO PACE CB 1023B stazione base completa. Funzionamento in AM-USB-LSB; possibilità di 30 canali per ogni singola modulazione per un totale di 90 ch. L'onesto prezzo è fissato in L. 270.000 non tratt. disposto a qualsiasi prova! Tratto preferibilmente con Milano o dintorni. Gabriele - ☎ (02) 5482917.

BELCOM 23 CANALI 5 W, 6 mesi di vita poco usato, vendo 100.000 + s.p. irruducibili micro BelCom. Ottimo ricetrasmittente, rispondo solo veri interessati. Vendo causa cambio frequenza. Renzo Campanaro - via Marconi 38 - Pievebelvicino (VI).

RTX LAFAYETTE COMSTAT 35/B, Valvolare VFO per il baracchino. 26.500 MHz 27.835. Turner plus three, Tavolo, Cuffie. Alimentatore 6/25 V 3 A. Tutto a L. 350.000 (non vendo separatamente) a chi interessa ho anche molto materiale elettronico (transistor, condensatori, res. integrati, trasf. per lineari, strumenti, ecc.). Augusto - Torino - ☎ (011) 7393327.

WATT/ROS METER HAM mod. PM-50 due strumenti, wattmeter a doppia scala (0-20; 0-200 W), regolatori imp. in ed out (52 o 75 Ω), potenziometro variabile per frequenze da 3,5 MHz a 144 MHz, nuovissimo cede L. 25.000 + s.s. Accordi solo a mezzo lettera. Gianfranco Scinia - corso Centocelle 7 - Civitavecchia (Roma).

VENDO RTX MIDLAND 13-892 SSB a L. 250.000 + alim. ZG 153/S a L. 28.500 + preampl. ZG P27/1 A L. 18.000 + amplif. ZG BV130 a L. 75.000 + amplif. ZG B100 a L. 75.000 + antenna GP Caletti a L. 12.000 + ant. Oscar Caletti a L. 13.500 + 30 m cavo coassiale RG58 a L. 4.000. Il tutto mai usato. Luciano Seeber - corso Canale 69 - Alba (CN) - ☎ (0173) 49895.

RTX LAFAYETTE HA-420 portatile 1,5 W 3 ch tutti quarzati nuovissimo ancora imballato vendo L. 50.000 non trattabili. Guido De Carlo - via Arcovito 59 - Reggio Calabria - ☎ 27586.

ATTENZIONE VENDO: radiotelefono CB Tokai mod. TC502 1 W, 2 canali (7-11) completo di ogni sua parte, non manomesso, ideale per iniziare eventuale attività CB. Vendo anche alimentatore da 13,5 V mod. Hallicrafter P14 ottimo. Il tutto L. 80.000 (sessantamila). Oppure 45.000+15.000. Robert Joyeusaz - via Nazionale 14 - St. Pierre (AO) - ☎ (0185) 95239.

OFFRESI TOKAI micro-mini 23 5 W /m e Shure 444T preampi da base. Massimo Tansini - via Novara 123 - Milano - ☎ 4079400.

LAFAYETTE HB23 VENDO + alimentatore SHF 0-15 V 2 A + R.O.S./Watt. Era x S52-B (10-1000 W) + V.F.O. BSE + Turner SSB+2 + antenna auto zendar + G.P. Lafayette + 50 m RG58 +- Boomerang. Tutto a L. 450.000 trattabili. Tratto solo Torino e provincia. P. Galasso - via Genova 70 - Torino - ☎ (011) 870495.

MIDLAND 13-873 23 ch AM-SSB vendo, causa passaggio su altre frequenze, a L. 200.000. Fulvio - ☎ (06) 5483174 (dalle 15 alle 16).

modulo per inserzione * offerte e richieste *

- Questo tagliando, opportunamente compilato, va inviato a: **cq elettronica**, via Bolchini 22, 40121 BOLOGNA.
- La pubblicazione del testo di una offerta o richiesta è gratuita pertanto è destinata ai soli Lettori che effettuano inserzioni a carattere non commerciale. Le inserzioni a carattere commerciale sottostanno alle nostre tariffe pubblicitarie.
- Scrivere a macchina o a stampatello.
- Inserzioni aventi per indirizzo una casella postale sono cestinate.
- L'inserzionista è pregato anche di dare una votazione da 0 a 10 agli articoli elencati nella « pagella del mese »; non si accetteranno inserzioni se nella pagella non saranno votati almeno tre articoli; si prega di esprimere il proprio giudizio con sincerità: elogi o critiche non influenzeranno l'accettazione del modulo, ma serviranno a migliorare la vostra Rivista.
- Per esigenze tipografiche e organizzative preghiamo i Lettori di attenersi scrupolosamente alle norme sopra riportate. Le inserzioni che vi si discosteranno saranno cestinate.

RISERVATO a cq elettronica		
agosto 1977	data di ricevimento del tagliando	osservazioni
		controllo

COMPILARE

Indirizzare a _____

VOLTARE

VENDO Sommerkamp TS-5024P (come nuovo) + VFO P60 + microfono da tavolo Turner +2 + cuffie stereo + 20 m cavo RG8. Cedo in blocco L. 250.000

P. Mario Bronna - via Borgo Antico - Masserano (VC) - ☎ (015) 95849.

OCCESSIONE VENDO RTX Midland 13873 AM/SSB da barra mobile ed stazione fissa con 23 canali in AM et 46 in SSB. NON è stato mai aperto dico MAI vera occasione in 5 w in AM et 10 W in SSB. Chiedesi L. 170.000 se contanti trattabili. Carlo Fusò - via Edolo 15 - Milano - ☎ 602214 (ore pasti dalle 13 alle 14, oppure dalle 19 alle 21).

AMPLIFICATORE LINEARE 27 MHZ 300 W 600 W P.E.P. S.S.B. in uscita. 1 EL34 + 2EL519. Costruito con materiali professionali. Ventola a grande portata + indicatore potenza di uscita. Vendo a L. 180.000 o cambio con RT/1X in S.S.B. e A.M. per 27 MHz. Marino Morelli - via delle Magnolie 143 Cesena (FO) - ☎ (0547) 24665.

VENDO BARACCHINO CB 27 MHz + Hitachi CB 1800 + 24 ch + 22 A + microfono preamplificato (3 mesi di vita) da tavolo + Sbe - il tutto per L. 140.000 (centoquarantamila) intrattabili. Francesco Senatore - via Venezia 29 - La Spezia - ☎ (0187) 39413.

60 CANALI, 20 W input, vendo Sommerkamp TS 660 S completo, poche ore di funzionamento. (12+15 V. Delta tune, chiamata, comando remoto) per uso mobile e fisso. Al prezzo di L. 150.000 più spese spedizione. Luciano Silvi - via G. Pascoli 31 - Appignano (MC).

PER RINNOVO STAZIONE ASCOLTO vendo in blocco RX Kenwood mod. OR 666 gamme 10-80 m + banda CB pagato il tutto L. 300.000 RX 2 m STE ARAC mod. 102 pagato il tutto L. 128.000 nell'imballo originale in pacco unico a L. 380.000 trattabili. Ant. 4VR 2 m. omaggio Aldo Capra - via F. Corradi 3 - Borgo Valsugana (TN).

OCCESSIONE UNICA!!! Vendo causa cessata attività ricetrasmittitori CB in ottimo stato e usati pochissimo. Midland 13873 24 ch 5 W AM/10 WSSB con alimentatore L. 200.000. Tokai TC 5008 24 ch 5 W AM con G.P. + Lemm + e m 30 RG58 L. 100.000! Tratto solo con la Tre Venzole. Giorgio Clai - via F. Ostilio 10 - Belluno - ☎ (0437) 25531 (ore pasti).

PER CESSATA ATTIVITA' VENDESI: RX/TX Courier Grundig AM/SSB - Lineare C.T.E. RF100 - Alimentatore GBC 615 V / 2,5 A - Microfono Turner M+2U da palmo - Direttiva Yaesu 3 EL - Circa 16 m di RG 8. Tutto il materiale è in perfetto stato. Si gradiscono offerte (serie) anche per singoli pezzi. Antonio Atzeni - piazza Matteotti 12 - Carbonia - ☎ (0781) 63493.

VENDO RICEVITORI BC603 funzionanti, alimentazione C.A. 220 V L. 40.000 cad. + s.s.; contenitori alluminio verniciato 225 x 145; profondità 195 L. 6.000 cad. + s.s. Gino Chelazzi - via Scipione Annirato 53 - Firenze.

VENDO SOMMERKAMP TS5632 portatile 32 canali tutti quarzi completo di presa per microfono esterno, stand by, presa per antenna esterna, presa per alimentatore, interruttore per ANL e squeal. Usato pochissimo; come nuovo vendo a Lire 150.000. Oppure cambio con amplificatore lineare 27 MHz di almeno 150 W output, eventualmente aggiungo Klire. Valter Nicola - viale piazza d'Armi 51 - Pinerolo (TO) - ☎ (0121) 71176.

offerte OM/SWL

VENDO BC342N perfettamente funzionante con schema e istruzioni originali, completo di convertitore N.E. RX2AF per ricevere sui 27 MHz. L. 80.000 tratto preferibilmente con zona Napoli e dintorni. Sergio Bottone - via Pendio Agnano 12 - Napoli - ☎ 7606438.

ICOM-22A 144 MHz FM vendo, come nuovo, perfetto. 22 ch, 1-10 W, completo di 11 coppie di quarzi. Usato pochissime volte (vedere per credere!). L. 220.000 trattabili. Riccardo Calzetta - via San Damaso 34 - Roma - ☎ 636761.

RICETRASMETTITORE MOBIL 10, corredato di microfono, venduto a L. 160.000 irruiducibili. Andrea Balestrieri - via Pascoli 37 - Milano - ☎ (02) 2366518.

ATTENZIONE VENDO TS520 Kenwood nuovissimo, Trio Kenwood 589F e altri apparati nuovi e alcuni disponibili in prova. Vendo anche lineare per barra mobile ditta Bremi. ☎ Varese (0332) bar 550498 - casa 630646.

SX117 - HT44 - Vendo a miglior offerta cede inoltre per rinnovo stazione transceiver standard SRC-816 completamente quarzato su tutti i ponti. Il tutto in ottimo stato di conservazione. IBTR, Renzo Tesser - via Ferrarecse 7 - Caserta.

CB - Cedo un apparecchio che è come nuovo: a L. 220.000 trattabili è un Sommerkamp TS660 S - Potenza 10 W - 60 canali in AM - chiamata e preamplificatore micro incorporato - Te lo garantisco da uomo a uomo. Provarlo è un tuo diritto!!! OM - se devi acquistare uno Standard SR-C140 ti posso vendere il mio che ho usato soli 15 giorni - E' completamente quarzato - e ne garantisco personalmente il funzionamento in più ho anche un lineare B40/144 ZG con poche ore di lavoro il tutto lo cedo a L. 370.000 trattabili, non è forse un affare? - decidi tu Silvio Veniani - viale Cassiodoro 5 - Milano - ☎ 461347 (ore 20).

VENDO VFO Geloso G4/105 completo di valvole e quarzi KL 40.000 dette KL. Vi sono solo di quarzi. Ottimo per costruirre Tx decametritici. Altro VFO Geloso G4/105 senza valvole e quarzi KL. 15.000 perchi int. tutti e due L. 50.000 comp. sped. contras. Massima serietà. Alfredo Canessa - via Laggianno 19/4 - Rapallo (GE) - ☎ (0185) 61239.

VENDO O CAMBIO con linea Geloso, conguagliando Lafayette HB23 - 5 W con spallare. Il tutto come nuovo, tratto solo residenti Sicilia. Gaspare Plicone - via G.ppe Pagano 14 - Palermo - ☎ (091) 426146 (ore pasti).

RICEVITORE SOMMERKAMP tipo FR50B gamme OM+CB in ottime condizioni e telescrivente Olivetti per sola ricezione da revisionare leggermente, cede entrambi in cambio di sintonizzatore FM funzionante oppure vendo a L. 170.000 trattabili. Tratto solo di persona per prova approvati. Escludonsi perditempo. Gilberto Zera - via E.F. Pimentel 4 - Milano - ☎ (02) 2895898 (dopo le 20).

VENDESI TENKO RTX 2 m con R8, R4, R0, 145.000-145.500 ottimo stato L. 160.000+SSG, regalato antenna HB9CV autocostruita semi-decomponibile. IW6MBL, Paolo La Civita - via Mazzini 115 - Sulmona.

VENDO LINEA GELOSO G228 - G229 - G216 Antenna I4AVO con due trappole di ricambio. Converter tedesco 144 uscita 28-30. Il tutto funzionante e in ottimo stato non modificati tratti solo con la zona Lazio e non faccio spedizioni. IOUV, Domenico Pulcinelli - vill. S. Francesco pal. 11/B - Acilia (Roma) - ☎ 6051785 (dopo le ore 20).

COPPIA BC611F nuovi mai usati, vendo o cambio con apparati 19 MKII, 58MKI e simili. I suddetti sono privi di una batteria antenna, ma forniti di libretto d'istruzioni e taratura. Marco Parisi - via Lamia - Sala Consilina (SA) - ☎ (0975) 21928.

TRASMETTITORE per 80-40-20-15-11-10 m e per 45 min AM venduto (autocostruito). Cedo anche VFO 4/102 con trasformatore di alimentazione. Sono interessato a ricevitore per i 2 m, e a microfono tipo Turner M+2 o M+3 da tavolo. Tommasini - via Aretina 258/L - Sicli (FI).

TELECAMERA SYLVANIA 101/av800 uscita canali 2-6 L. 150.000 senza obiettivi, telescrivente Olivetti TE300 completa lettore perforatore L. 650.000. Multi 2000 L. 550.000. Hammarlund SP600 JX-10 con telaio accessorio espansore di funzioni 0.54 kHz 54 MHz, l'apparecchio è come nuovo nel cofano originale, taratura perfetta, tutte le apparecchiature suindicate si intendono seminouve e garantite; tratto zona Piemonte. IW1AJM, Roberto Mandrola - ☎ 738238 (ore pasti).

ERRATA CORRIGE

Per una deprecabile svista, lo schema elettrico del **Sorteggiatore elettronico** di Carlo Gardi (n. 6, pagina 1047) contiene un banale errore (che però, ovviamente, rende non funzionante l'apparato): sono invertite le numerazioni 11 e 12 della seconda nand 7400: gli ingressi sono 12 e 13 (come la prima in alto a sinistra), e l'uscita è 11. I circuiti stampati che verranno forniti a chi li ha richiesti saranno già nella versione esatta.

FR. 50B SOMMERKAMP. Nuovissimo vendo L. 160.000. Pierluigi Gemme - via Caveri 3/1 - Stazzano (AL).

PRATICAMENTE NUOVO FT27B, intoccato, completo, vendo migliore offerta. Gianluigi Meneghini - via Folengo 6 - Padova.

QUARZI 2 MHz per frequenzimetri calibratori applicazioni digitali, in contenitore vetro a sole L. 6.500 cad. + s.s. Dispongo inoltre di filtri a raliccio 8 poli freq. 10,7 MHz e 30 MHz, e numerosi altri quarzi in contenitori miniatura adattati a tutti i TX/RX in commercio (CB esclusa). Esclusi perditempo. Franco Tascini - via Orvietana 28 A - Marsciano (PG).

VENDESI Rx G4/216 MK3 originale come nuova L. 160.000. RXTX Mobil 5 usato poche ore funzionatissimo L. 130.000. ISVAO, Duccio Valacchi - viale Alto 15 A - Siena.

BC1206 CM VENDO completo di tutte le valvole: alimentazione 28 Vcc; frequenza 200-400 Kc. Richieste L. 15.000. Eventualmente cambio-conguaglio con altri apparecchi surplus. Leopoldo Mietto - viale Arcella 3 - Padova.

VENDO RXTX TENKO 1210A 12 ch FM quarzato su R1-R2-R3-R4-R5-R6-R7-R8-R9 + 145.000 + antenna GPG 2 della HY Gain omnidirezionale 3,5 dB - 5,8 A, da base fissa, il tutto perfettamente funzionante cede per L. 220.000. Oppure scambio con FT e FP 250 e 226. Disposto ad eventuale conguaglio. Merighi Denni - via G. Marconi 10 - Castel San Pietro T. (BO) - ☎ (051) 941366 (ore 19.30).

REGALO (VENDO) Mobil 5 (AM-FM-600) con borsa in pelle (funzionante) a L. 135.000. RTX CB AM-SW-SSB-15 W L. 250.000. RTX CB AM 5 W 23 ch L. 90.000. Inoltre antenne 2 metri. Il tutto naturalmente è funzionante al 100%. Roberto Gustafli - Fovigno Taro (PR).

CERCO URGENTEMENTE SCHEMA ondametro della SAR mod. 538 M cerco valvole OF11-DL11-DAF11. avrei disponibile generatore modulato tipo GA-761 professionale come nuovo. IJLGH, Giovanni Longhi - Chiusa (BZ) - ☎ (0471) 47627.

VENDO KG-AFS demodulatore RTTY. Shift da 150 a 900 Hz, sintonia a tubo, autostart usato pochissimo L. 230.000. Franco Cazzanica - piazza Insubria 7 - Milano - ☎ 581311.

SOMMERKAMP TS288 rtx gamme decametritiche vendo, a offerta serie in omaggio accordatore d'antenna. IONMN, Mauro Negri - via Nocera Umbra 103 - Roma.

VENDO RX YAESU FR50 B NUOVO, pochi mesi di vita, completo di calibratore L. 200.000. Grundig Satellit 2000 completo di convertitore SSB, L. 200.000. rosmetro SWR-52 produzione Milag L. 10.000. Cerco Drake R4C o R4B possibilmente perfetto con Noise Blanker. Giuseppe Reda - via Vecchia Piemonte 87 - Imperia - ☎ (0183) 25509.

VENDO TRANSCEIVER BELCOM per 144 MHz, ricezione AM, FM, SSB, trasmissione SSB, usato non più di dieci volte, perfettamente funzionante a L. 200.000. Oppure permutu con apparati Drake R4C o T4XC solo se in ottime condizioni, con relativa aggiunta. Pietro Colombatti - via Tagliamento 1 - Foligno (PG) - ☎ (0742) 52223.

RICEVITORE FRDX500, 180-80-40-20-15-11-10-2 m, perfetto, con filtro CW e telaio FM, vendo L. 370.000 intrattabili. Parma - ☎ (0521) 32164.

RICEVITORE SATELLIT 6001 con aggiuntivo per SSB vendo occasione L. 130.000. G. Chiesa - ☎ (010) 221481.

50 W AM, 75 W CW Tx Heathkit Mod. DX40 in ottime condizioni. VFO esterno Geloso oppure pilotaggio a cristallo micro piezo completo monografia possiede tutte le bande OM 80-40-20-15-10 m nonché CB vendesi a L. 120.000 con spese trasporto a carico compratore. Roberto Craighero - via Bovio 13 - Genova - ☎ 308984.

VENDO LINEA RXTX ERE nuova, Trio Kenwood 599F ricetrans Drake TR4C. Tutti questi apparati nuovi e alcuni disponibili per prove. Trotti-Colombo - Maccagno (VA) - ☎ (0332) 560498 (lunedì 6.00-9.00).

VENDO: TTX 144, telaietti PMM, AM-FM, doppia conversione, VFO separati + 11 quarzi, 15 W, costruzione professionale. 200 KL Geloso G4/216 MKIII off. traaccia 100 KL, BC603 alim. 220 V 40 KL. Telaietti Philips AF-MF modiciati 2 m funzionanti 15 KL. Giuseppe Podesta - corso G. Ferraris 64 - Torino - ☎ 504533.

IC202 RXTX VHF SSB e CW 3 W portatile e fisso alimentazione ed esterna spalleggiabile copertura VXO da 144.000 a 144.400 estendibile a 145.000. Pochi mesi di vita come nuovo vendo a L. 210.000 trattabili. Alberto Lodolo - sal. S. Maria Sanita 42/5 - Genova - ☎ 893384.

VENDO GRUPPO CONVERTITORI realizzato in elegante contenitori professionali, comprendente: alimentatore, calibratore, amplificatore e convertitori 136-138 (satelliti) 144-146 = 432-434 - 450 - 900 (canali TV), pannello con indicazioni luminose, strumento di misura ecc. Ottimo per SWL. Cedo, inoltre, ricevitore Lafayette G6600, descritto dal testo = i segreti della Radio - Edizioni Mondadori Oscar. Cerco ricevitori professionali a copertura continua UHF. Nicola Cioffi - viale della Repubblica 167/B - Treviso - ☎ (0422) 25090 (ore pasti).

VENDO RX SURPLUS R26 ARC5 40+80 m - AM/CW e SSB comprensibile - completo di cuffia. Funziona alla perfezione. Alimentazione 28 V dc. Scrivere per accordi. Gaetano Bufalino - via dei Lamponi 95 - Bologna.

offerte SUONO

VENDO: registratore Philips 2205 completo di microfono e cuffia a L. 30.000 trattabili. Organo + Arnes + perfetto a L. 70.000. Batteria elettronica Amtron L. 20.000. Mixer L. 6.000. Coppia radiotelefon walkie-talkie L. 15.000. Renato Degli Esposti - via San Mamolo 116 - Bologna - ☎ (051) 580688.

VENDO: casse Wharfedale Denton 3, 3 vie. Woofer 20 cm, Middle 10 cm, Tweeter 5 cm, come nuove, con imballaggio originale, L. 35.000 ognuna. Casse autocostruite con Kit Wharfedale Unit 3, due vie, Cross-over 1750 Hz, Woofer 20 cm, Tweeter a cupola con tence acustica, mobile rivestito in noce, impedenza nominale 6 Ω (4-8 Ω), sospensione pneumatica, dim. 28,5 x 51 x 23 cm L. 30.000 ognuna. Carlo Terello - via Bisentina 12 - Roma - ☎ 8872275.

SONO STUFO di avere in casa un sacco di roba che non uso più, per cui vendo: compressore montato, perfettamente funzionante, senza contenitore L. 18.000; modulo montato - Adu - L. 10.000; MXR phaser (smontato) L. 25.000; idem smontato MXR distortion+ L. 15.000; guitar ring-modulator montato e funzionante L. 30.000; Sequencer doppio profess. L. 200.000. Schemi vari, anche MXR, ARP, etc. Paolo Bozzola - via Molinari 20 - Brescia - ☎ (030) 54878 (ore 20.30).

VENDO CASSA ACUSTICA AMPLIFICATA per chitarra, sistema bass-reflex, potenza 50 W con amplificatore entrocontenuto, mobile in truciolato da 20 mm. Prezzo lire 65.000. Spedizione ovunque a mio carico. Aldo Donadeo - via F. Carcano 20 - Milano - ☎ (02) 4693673.

VENDO AMPLIFICATORE -Zeta Elettronica- mod. Orion 2002 modificato col cambio dei finali portati a 60+60 W (vedi cd 5/75 pag. 725) - L. 150.000. Riccardo Secchi - via Cavour 21 - Bellinzago (NO) - ☎ (0321) 98125 (ore pasti).

MIXER HI-FI STEREO provvisto di compressore e relativa strumentazione, vendo di persona al miglior offerente. Paolo Simone Biasi - via Vaciglio 99/1 - Modena.

VENDO CHITARRA ELETTRICA Meazzi modello Old Jazz. Prabhudas - via Cacciatori Alpi 19 - Seguro (MI) - ☎ 3282687.

STABILIZZATORE REGOLATORE di tensione per strumenti musicali vendo a miglior offerente. Claudio Canullo - via P.M. Ricci 6 - Macerata.

TESTINE MAGNETICHE VENDO: Empire 2000 E/I per giradischi Hi-Fi a L. 20.000. GP224 01 Philips per fonovaligia a L. 5.000 entrambe come nuove. Vendo autoradio OM-FM con mangianastri stereo (registra anche) Autovox MA777 con due box L. 125.000. Cerco annata 1975 di cd elettronica. Giuseppe - ☎ (0161) 402195 (ore pasti e festivi).

DISCHI NUOVI MUSICA CLASSICA, incisioni stereo edizioni Melodiya (URSS) cedo L. 3.000 cad. Incisioni mono L. 2.000 a disco (incisioni rare: Toscanini es.). Alcune opere non sono disponibili in occidente sotto altra etichetta. Giancarlo De Marchis - via Fiorentini 105 - Roma - ☎ (06) 4373795 (pomeriggio tardi).

FOR SALE - A VENDRE - VENDESI, sinton-amplificatore Grundig studio 1600 4D stereo (piatto duali 1214) testina shure 73 e pc piastra registrazione stereo cassette-corder tc-134SD sony (doby CR02) + casse grundig hifi box 306a + cuffia sony DR-5A stereo headphone (12 mesi vita). L. 750.000 non trattabili. Vincenzo Pollastri - via P. Giovanni XXII 27 - Chieti.

SEQUENCER PROFESSIONALE vendo, L. 250.000 trattabili. Adatto a sint moog, arp, autocostruiti etc. Sint professionale, semi-prof da L. 240.000. Schemi Moog, Arg, FMS, 4800 etc. MXR Innovations-Kits: Phase 90 - Distortion+ - Schemi disponibili. Tastiera professionale completa di accessori (3 o 4 ottave). Paolo Bozzola - via Molinari 20 - Brescia - ☎ (030) 54878 (ore 20.30).

CHITARRA EKO modello Fiesta special, vendo al miglior offerente o permutu con amplificatore da 25-30 W. Cerco alimentatore stabilizzato variabile purché vera occasione. Rudy Mercini - via M. Massa 29 - Como - ☎ (031) 559415 (ore serali).

VENDO, PIASTRA GIRADISCHI - Garrard mod. 70 - con rilevatore ceramico - Excell ES 705 - più numerosi LP nuovi a Lire 140.000. Oppure cambio con registratore stereo a cassetta. Giuliano Ruffin - Casc. Faraona - Travedona (VA).

VENDO IN scatola di montaggio qualsiasi apparato per musica elettronica. Solo Milano. Giacomo Schieppati - via Frua 15 - Milano.

CHITARRA EKO, modello - Fiesta Special), nuova mai usata, vendo o permutu con baracchino 6 (sei) canali di qualsiasi marca purché veramente buono e funzionante (preferibilmente portatile). Cerco amplificatore 25-30 W. Rudi Meroni - via M. Massa 29 - Como - ☎ (031) 559415.

pagella del mese

(votazione necessaria per inserzionisti, aperta a tutti i lettori)

pagina	articolo / rubrica / servizio	voto da 0 a 10 per	
		interesse	utilità
1441	La rivista degli anni '80		
1442	Dieci idee per un'antenna insolita		
1446	Mercury: videcon minicamera per ATV/SSTV		
1453	Eddystone 730 / 1A		
1464	Come utilizzare il modulo MA1001		
1468	VIVERE LA MUSICA ELETTRONICA		
1474	Filtri passa-basso		
1482	L'alta fedeltà (High Fidelity, Hi-Fi)...		
1489	Autoscan per il ricevitore dello SWL		
1498	La pagina dei pierini		
1500	La conversione analogico / digitale ...		
1502	la Radioastronomia, questa misteriosa		
1506	Encoder allo stato solido per RTTY		
1519	Generatore di ritmi facile da costruire		
1531	quiz		
1532	Mixer a integrati per cineamatori		
1536	notizie IATG		
1536	ITALCOM		
1537	Realizziamo con poche kilolire un amplificatore...		
1544	Come risparmiare sulla canalizzazione dell'AT23		
1547	offerte e richieste		
1548	Siamo seri!		

Al retro ho compilato una inserzione del tipo

CB OM/SWL SUONO VARIE

ed è una

OFFERTA RICHIESTA

Vi prego di pubblicarla. Dichiaro di avere preso visione di tutte le norme e di assumermi a termini di legge ogni responsabilità inerente il testo della inserzione.

(firma dell'inserzionista)

sconto di
500 lire
per entrare
al SIM

BUONO SCONTO
di 500 Lire
per entrare al SIM
(vedi dietro)

PER URGENTE BISOGNO di vil moneta vendo radio-registratore Grundig C2001 automatic OM-OC-FM a L. 80.000; registratore Gelsoso G600 (con microfono) a prezzo da stabilire. Costante Rossetton - via Garibaldi 2 - Mogliano Veneto - ☎ (041) 451253 (ore 20).

VENDO: organo «Aries» (Kit Compel) L. 70.000. Batteria elettronica UK261/U L. 20.000. Voxon Tanga FM perfetto L. 38.000. Confezione fotorealist + Developer + Istruzioni L. 4.000. Dispongono di moltissime riviste d'elettronica, fornisco fotocopie e schemi a prezzi modici. Cerco urgentemente UK847 pago bene. Pagamento in contassegno. Renato Degli Esposti - via San Mamolo 116 - Bologna - ☎ (051) 580688.

VENDO 18 compact cassette C90 (Philips Basf) registrate con musica pop, rock, usate poco, cancellabili e riutilizzabili, blocco L. 20.000. Vendo nastro magnetico audio Scotch Classic in bobina metallica da 26 ch. Metri 1097 nuovo a L. 19.500 cad. Vendo testine per giradischi Hi-Fi: Empire 2000 ET L. 20.000. AD2220E L. 20.000. Autoradio FM, OM con giracassette stereo L. 115.000. Comprò tenda canadese 4,5 posti se buono stato. Giuseppe Vercelli - ☎ (0161) 402195 (ore pasti e festivi).

OPCAZIONE VENDO 2 finali 40+40 W, 50+50 W caratteristiche professionali documentabili da schede misura effettuate con B e K; pre mixer stereo, due coppie diffusori (componenti KEF, Philips) richiedere caratteristiche e prezzi solo se veramente interessati. Sono possibili scambi con altro materiale Hi-Fi o ricetrasmittitore CB. Claudio Catalo - via B. Croce 49 - Roma - ☎ (06) 5420412.

VENDO: registratore Philips 2205 completo di microfono e cavi a L. 30.000 trattabili. Organo «Aries» L. 70.000 senza gambi e pedane, batteria elettronica UK261 U L. 20.000. Mixer UK710 L. 8.000, coppia radiotelefonici «walkie-talkie» mai usati L. 15.000. Pagamento in contassegno. Renato Degli Esposti - via San Mamolo 116 - Bologna - ☎ (051) 580688.

DUE FAVOLOSE CASSE acustiche Pioneer mod. C901A. 130 (centimetro) W su 8 ohm, 4 vie, 4 altoparlanti: 2 tweeter 1 mid-range, a cono metallico, 1 woofer da trentasei cm di diametro, a sospensione con cono di correzione. Crossover con regolazione esterna per esaltazione dei toni. Parte anteriore asportabile; legno color noce; peso venticinque kg. cad. Come nuove. Vendo 130.000 cad. Qualsiasi prova e garanzia. Leopoldo Mietto - viale Arcella 3 - Padova.

VENDO ECO con riverbero a disco magnetico Soundimension (inglese) per canto e strumenti, stereo con molte combinazioni dall'eco al riverbero, 4 input, 2 out, 22orilla trattabili. Giancarlo Vitarella - via Silvestro Gherardi 59 - Roma - ☎ 5577067.

TRASMETTITORE 88-108 MHz Hi-Fi per radio privata - 15 W 12 V caratteristiche professionali, altissima stabilità ed efficienza per servizio continuo, vendesi L. 200.000. Amplificatore lineare da 50 a 220 W RF mono-stereo adatto al trasmettitore. Giuseppe Piccotto - via Amm. Gravina 2A - Palermo - ☎ (091) 587608 (mattina).

COPIA DIFFUSORI (Boxes) in legno tipo noce canaletto, due vie 24 W complessivi dimensioni 240 x 145 x 335 mm. Impedenza 4 Ω (1) marca Amptech nuova offro 30.000 L. + s.p. (con garanzia). Puglisi - via S. Maria Assunta 46 - Padova (Bassanello).

VENDO REGISTRATORE A CASSETTE Philips tipo 2202 completo di microfono esclusa custodia L. 20.000 + s.p. Vendo inoltre autoradio 2 gamme d'onda: medie-lunghe Philips K7 con mangianastri mono L. 22.000 e autoradio Autovox onde medie-lunghe preselezione a tasti a L. 16.000 + s.p. Oppure vendo tutto in blocco a L. 55.000 + s.p. Il tutto come nuovo. Daniela Baldi - via Comunale 12 - Boglietto (AT).

CASSE ACUSTICHE AR 7x nuovissime, garanzia ancora da compilare, vendo o cambio con piatto giradischi di classe oppure con piastra registrazione anche mono purché qualità adeguata. Tratto solo di persona previo appuntamento anche telefonico. Renato Falla - via Losana 13 - Biella - ☎ (015) 23793.

VENDO: Pioneer PL530 L. 240.000, Pioneer SA9500 L. 370.000, Pioneer TX9500 L. 240.000, JBL L168 L. 740.000, Technics SB-7000 L. 700.000, Pioneer CTF 8080 L. 310.000, Tecnic R5676 L. 360.000, Nakamichi 610+620 L. 1.000.000, Bose 901 III Lire 730.000, Nakamichi 600 L. 450.000, Technics SL1300 L. 230.000, Sansui AU9900 L. 500.000, Sony TC-788/4 L. 1.020.000; tutto nuovo, imballato, consulenza. Franco Longo - via Di Niso 2/B - Napoli - ☎ (081) 7605502.

RIMASO

srl.

tel. 299389

distributrice per roma e lazio della

GENERATORI DI BARRA
MISURATORI DI CAMPO

SISTEMA PAL
STRUMENTI DI MISURA

GENERATORI DI MONOSCOPIO

SISTEMA PAL OSCILLOSCOPI

FREQUENZIMETRI

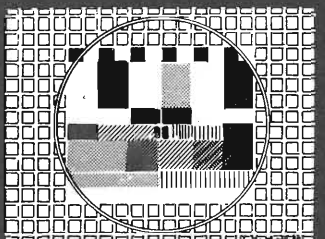
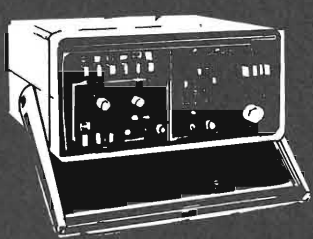

sconto di

500 lire

per entrare al SIM

Consegnando questo tagliando alle biglietterie del SIM pagherete L. 1.000 invece di L. 1.500 per entrare nella mostra.

ATTENZIONE! E utilizzabile per un solo ingresso quando le biglietterie sono aperte e cioè nei giorni 9-10-11 settembre. Negli altri giorni riservati agli operatori, il pubblico non è ammesso.

sconto offerto ai lettori di

cq elettronica

REGISTRATORE A CASSETTE Technics 263 US sette mesi di vita, praticamente nuovo, vendo L. 200.000, zona Genova e Milano. Maurizio Varsi - ☎ (0187) 808000 (giorni festivi).

RADIO LIBERE Hi-Fi 15 e 250 W_{in} in antenna a transistor. Assoluta stabilità e mancanza di spurie. Complete di mixer e di antenna vendesi, ma per favore telefonatemi solo le mattine feriali dalle 9 alle 12. Giuseppe Piccotto - via Amm. Gravina 2A - Palermo - ☎ 587608.

offerte VARIE

VIDEOREGISTRATORE Philips LDL1000 con 10 nostri mai usati L. 260.000 piastra a cassette Philips N2503 L. 75.000. Ricevitore STE 144 MHz L. 90.000, TV 23" Philips mod. Catania. Sintomplificatore Grundig RTV1020 L. 390.000 nuovo imballato. Piatta Philips GA317. Vittorio Musso - via S. Francesco 46 - Villafranca Piemonte (TO) - ☎ (011) 980691.

PER UN TUBO RC D10-16GH oppure OG7-119 oppure 3RP-1A offro in cambio tester Simpson 260 e 2 antiche valvole 8E0 nuove. Fulvio Crisech - S. Polo 186B/A - Venezia - ☎ 700224.

RELE' GRUNER miniatura a due contatti da 10 A, impedenza 80 Ω, tensione 6+16 V vendo a L. 750 cad. nuovi; pagamento anticipato in qualunque forma + L. 500 per spedizione. C. Del Frate - via M. Ferrugio 23 - Udine.

VENDO causa impegno di legge Rx-TV, CS 76 Pace AM 23 ch 220-12 V a L. 120.000. Animate 1975 di Selezione Radio TV e Sperimentare L. 10.000 per annata. Altoparlante pneumatico nuovo 30 W L. 10.000. Riduttore per Stereo 8 L. 15.000. Cassa acustica 2 vie 25 W nuova L. 22.000. Chitarra basso imitazione Gibson nuova (4 mesi) L. 80.000. Roberto Lodi - via Lamarmora 4 - Governolo (MN).

RIVISTE FOTOGRAFIA vendo a L. 350 cad.: Tutti fotografi 1974 n. 5-6/7/8/9; 1975 n. 1-4-5-6/7/8/9-10; Fotografare 1974 n. 5-6/7-9-10-12; 1075 Foto Pratica 1974 n. 8-10; 1975 n. 2-4-6-7-8-9-10-11; Nuova Fotografia 1974 n. 11; 1975 n. 6 e n. 10. Marginatori 18 x 24 nuovo inscatolato L. 10.000. Rocchetti vuoti per 135 (24 x 36) usati una sola volta a L. 50 cad. Claudio Ambrosiani - via Lamarmora 11 - La Spezia.

CONVERTITORE STATICO a SCR, 12 V 300 W, eleva la tensione da 12 Vcc a 220 Vcc con una potenza di 300 W, interruttore automatico contro i corti circuiti in uscita e protezione elettronica contro le inversioni di polarità. Uscita onda quadra 50 Hz perfettamente stabilizzata. Dimensioni cm 20 x 20 x 30, peso 11 kg. Nuovo, mai usato, L. 135.000, vero affare. Aldo Donadeo - via F. Carcano 20 - Milano - ☎ (02) 4693673.

2102 INTEL 1024 bits (RAM) 48 integrati corredati di relativa documentazione vendo a prezzo da convenirsi. Edoardo Del Moro - via C. Tagliabue 7 - Bresso (MI).

ANTENNA OTTIMA E ROBUSTA per CB vendo a L. 10.000 ancora imballata (da carro armato). Vendo inoltre apparecchiatura trasmittente 100-150 MHz 40 W RF input adatto per essere trasformato in stazione radio libera L. 400.000. Trattare preferibilmente con provincia di Firenze. Andrea Spinelli - via S. Donato - Rontia - B. S. Lorenzo (FI) - ☎ (055) 8403143.

CEDO A MIGLIOR OFFERENTE corso completo di radiotecnica AM - FM della Scuola Radio Elettra. Silvano Pizzagalli - via Asiago 7/B - Monza (MI).

ACCENSIONE ELETTRONICA con 3 tipi di scintilla per auto elaborate, garanzia 2 anni, usata pochissimo, valore L. 100.000 vendesi al miglior offerente. Guido Bianchi - via Regina 82 - Brieno (CO).

VENDO 'OSCILLOSCOPIO a transistor tipo N.E. Rivista 45-56 con tubo DG7/32 da completare e tarare. Telaio autocostituito L. 60.000 irriducibili. Gian Carlo Corsini - via Caselli 12 - Parma.

VENDO (per interesse riciclatori radio diverse) Grundig «Concert Boy luxus 1500» acquistato nuovo e ibernato in gennaio 1977. Prezzo da concert. are. Maurizio Giovanardi - via I Maggio 54 - S. Prospero (MO).

VENDO: elettrometallivertelatore, apparecchio elettronico ad onde riflesse studiato per segnalare la presenza di piccoli corpi metallici. L'apparechio è funzionante e completo di schema. Ermete Guerrini - via Sassoli 8 - Lugo (RA) - ☎ (0545) 24358.

VENDO le seguenti riviste: Break! cq, Elettronica Pratica, Elettronica in 30 lezioni, Onda quadra, Radio Elettronica, Radio Rama. Le scienze, Sperimentare, Stereo play, Sound, Lezioni 1-XIII S.R.E., componenti, minuterie, strumentazioni, rispondo a tutti! Regali! Armando Velleriani - via Legione Partica 23 - Albano Laziale.

SURPLUS 'TEDESCO': Cambio una stazione da campo tipo 15W5Ba con un convertitore tipo KW6. La detta stazione è completa di valvole, cassetta, coperchio, tasto, microfono, cuffia, laringofono ed è in ottime condizioni. Inoltre cede al migliore offerente una macchina telegrafica morsa d'epoca completa di: chiave, bobina raccogliozona, tasto originale su base di legno, ed è funzionante e in ottime condizioni. Arnaldo Casagrande - piazza Michele Sanmicheli 6 - Roma - ☎ (06) 2727214.

HOBBISTA DELL'ELETTRONICA dopo sei anni d'attività smetto e cedo l'incredibile quantitativo di materiale che mi è rimasto: strumenti, componenti, integrati, riviste, varia letteratura di elettronica, schemi. Posso offrire in blocco e per richieste specifiche. Occasione rara! Luigi Scaramuzzino - via Caduti del lavoro 48 - Pistoia - ☎ (0573) 28217.

richieste CB

RX SANYO RP 8700SS cambio con RTX CB portatile delle marche: Lafayette, Midland, Sommerkamp con alimentatore/carica batteria. L'RX ha: 6 bande FM, MW 45 W, da 120 a 10 m, allargatore banda, fine tuning, S-meter, loudness, due stadi amplificazione HF, e sensibilissimo, 8 W di uscita e due altoparlanti (woofer e tweeter). Ottimi DX. Ottimo per BC. Andrea Castellani - via Calzolari 21 - Ferrara.

CERCO 19 MK II - BC312 - BC348 sinistrati o non funzionanti. Francesco Ginepro - via Amedeo Pescio 8/30 - Genova.

CERCO GLI SCHEMI elettrici dei seguenti RTX: Tokaj PW 200 e Tokaj PW 507 S. Rimborso spese varie. Ermete Guerrini - via Sassoli 8 - Lugo (RA).

CERCO ricetrasmittitore, elettrofonico CB800, o cambio con giradischi - Garrard - mod. 70. Giuliano Ruffin - via Casc. Faraona - Travedona (VA).

CERCO URGENTEMENTE RTX 23 ch 5 W (con microfono) di qualsiasi marca. Non dispongo più di L. 35.000, sarei grato a chi mi fa offerte. Antonio D'Anselmi - 63-c/m MRO 2-COM. SSAM - Caserta.

richieste OM/SWL

ASCOLTONE CERCA RX a RTX decametricha+ solo RX frequenze di lavoro marittime (±2182) in sintonia continua e se si tratta di occasioni a buon prezzo si accettano anche per linee separate o al limite RX o TX dell'Esercito revisionati e con ricambi reperibili in commercio si accettano di qualsiasi marca ritoccati e/o con agglunite purché sensibili. Rispondo solo se a buon prezzo. Giancarlo Zilino - via Circuito 159 - Torre Faro (ME).

ACQUISTO TRASMETTITORE decametricha qualunque marca purché perfettamente funzionante SSB e varie occasione. ISHZD, Aldo Consani - Oivesa - ☎ (0584) 93125 (dopo ore 20).

ACQUISTERE se vera occasione RX a sintonia continua da 1,5 a 30 MHz TRX sempre se occasione per le frequenze su accennata. Risponderò a tutti. Giuseppe Avanzo - via Bortolina 48 - Adria (RO).

richieste SUONO

TASTIERA per sintetizzatore, anche usata, da almeno 2 ottave cercasi, max L. 17.000. Luca Rivalta - via Petrarca 28 - Torino.

richieste VARIE

L'ELETTRONICA si impara leggendo cq. Vendo annate 1975-76-77 + 27 numeri sparsi dal '70 al '74. Tutto a L. 30.000. Vendo Voltmetro digitale Sinclair DM2, nuovo L. 145.000 + Oscilloscopio L. 60.000. Orologio digitale Amtron L. 35.000. Preamplificatore Hi-Fi della «Zeta Elet» L. 18.000. Luigi Scaramuzzino - via Caduti del Lavoro 48 - Pistoia - ☎ (0573) 28217.

CHIEDO: integrati fuori uso di qualsiasi tipo che colleziono e osservo al microscopio. Ringrazio tutti i lettori che vorranno farmene dono. Pago ovviamente spese di spedizione. Gianni Spinapolice - via Vincenzo Acquaviva 23/C - Foggia.

CERCO APPARATI Tx-Rx anche rottamaglia purché siano recuperabili gruppi di trasmissione a ingranaggi. Prezzi da convenire. Egidio Moroni - via Tridentina 4 - Monza.

MISURATORE DI CAMPO CERCO. Che copra le bande comprese tra 40-860 MHz. Anche usato se in buono stato. Necessita avere indicazione frequenza o di intensità di camp. mV/m, alimentato a batteria e ricerca canali Varicap. Mauro Tomasi - via Gelpi 51 - Edolo (BS).

PROGETTO STARFIGHTER. Acquisto tutti i cq ad esso relativi i consigli, compresi sono graditi. Giuseppe Cortopassi - via Pastorino 20-1 - Genova - ☎ 412787.

CERCO OSCILLOSCOPIO, qualsiasi marca o modello, purché funzionante. Max. 60.000. Fabio Cappello - via di Monte pelago 2 - Ancona.

CERCASI pistola ad aria compressa a pallini di plastica (tipo Oklanoma) a Torino sembra siano sparite. Offresi in cambio numeri scolti di riviste elettroniche cq esclusa o materiale elettronico o vil denaro. Giovanni Crossetto - via Stradella 38 - Torino.

ELETTRONICA DEI CONVERTITORI

Segnali analogici, segnali digitali, sequenze di impulsi modulati in durata, frequenze, frequenze casuali: queste e altre ancora sono le forme con cui l'informazione è rappresentata nei sistemi e nei circuiti elettronici. Sorge allora il problema della conversione tra queste diverse rappresentazioni ed ecco la necessità di realizzare convertitori di vario tipo: analogico-digitale, digitale-analogico, tensione-frequenza, frequenza-tensione, tensione-tempo, e chi più ne ha più ne metta. Questo è l'argomento del volume «**Elettronica dei convertitori**», Etas Libri, Milano, 1977, pubblicato recentemente da **S. Cantarano** e **G.V. Pallottino**, già noti ai nostri Lettori per l'opera «**Elettronica Integrata, Circuiti e Sistemi Analogici e Digitali**», pubblicata qualche anno fa. La trattazione teorica e pratica delle diverse famiglie dei convertitori è predeudata da richiami di teoria dell'informazione che vengono applicati appunto alle varie forme di rappresentazione dell'informazione mediante segnali di tipo diverso. Segue una trattazione del problema dell'acquisizione dati e una discussione sulla compressione dell'informazione in cui si trattano tra l'altro gli amplificatori logaritmici, i convertitori A-D di tipo logaritmico e i sistemi di telemetria PCM.

apparecchiature trasmettenti in F.M. per radio locali

ELETTROMECCANICA

PINAZZI S.n.c.

via C. Menotti n. 51 - Carpi (MO)

tel. 059 - 68.11.52

UN INVITO A GUARDARE DENTRO
PER ACQUISTARE CON SAGGEZZA

amplificatori lineari

trasmettitori

antenne collineari

HOBBY ELETTRONICA - via G. Ferrari, 7 - 20123 MILANO - Tel. 02-8321817

(ingresso da via Alessi, 6)

Alimentatore per radio, mangianastri, registratori etc.
entrata 220 V - uscita 6-7,5-9-12 Vcc - 0,4 A -
Attacchi a richiesta secondo marche L. 4.500+s.s.
Come sopra, con uscita 3-4,5-6-7,5-9 Vcc. - 0,4 A
L. 4.500+s.s.

Riduttore di tensione per auto da 12 V a 6-7,5-9 V
stabilizzata - 0,5 A L. 4.500+s.s.

V.F.O. per CB sintesi 37.600 Mhz. Permette di sintonizzare dal canale 2 al canale 48/50 della gamma CB, compreso tutti i canali Alfa e Beta. Sintesi differenti a richiesta L. 28.000+s.s.

Equalizzatore preamplificatore stereo per ingressi magnetici senza comandi curva equalizzaz. RIAA \pm 1 dB - bilanciamento canali 2 dB - rapporto S/N migliore di 80 dB - sensibilità 2/3 mV - alimentazione 18-30 V oppure 12 V dopo la resistenza da 3.300 Ohm - dimensioni mm. 80 x 50 L. 5.800+s.s.

Controllo toni mono esaltazione e attenuazione 20 dB da 20 a 20.000 Hz - Max segnale input 50 mV per max out 400 mV RMS - Abbinandone due al precedente articolo si può ottenere un ottimo preamplificatore stereo a comandi totalmente separati L. 5.800+s.s.

Modulo per amplificatore 7 Watt con TBA 810 alimentazione 16 V L. 4.800+s.s.

Amplificatore finale 50 Watt RMS segnale ingresso 250 mV alimentazione 50 V L. 19.500+s.s.

VUMeter doppia sensibilità 100 microAmpere per apparecchi stereo dimensioni luce mm. 45 x 37, esterne mm. 80 x 40 L. 4.500+s.s.

VUMeter monoaurale per impianti di amplificazione sensibilità 100 microAmpere dimens. luce mm. 50 x 28 esterne mm. 52 x 45 L. 3.000+s.s.

Kit per circuiti stampati completo di piastre, inchiostro, acido e vaschetta antiacido cm. 180 x 230 L. 3.000+s.s.

Come sopra, con vaschetta antiacido cm. 250 x 300 L. 3.500+s.s.

Pennarello per traccia c.s. L. 3.200+s.s.

ECCEZIONALE trasformatore
entrata 220 V uscita 30 V/3,5 A L. 4.500+s.s.

Vetronite misure a richiesta L. 4 al cm²

Bachelite ramata misure a richiesta L. 2 al cm²

Confezione materiale surplus kg 2 L. 3.000+s.s.

Disponiamo di un vasto assortimento di transistori, circuiti integrati, SCR, Triac e ogni altro tipo di semiconduttori. Troverete inoltre accessori per l'elettronica di ogni tipo, come: spinotti, impedenze, zoccoli, dissipatori, trasformatori, relé, contatti magnetici, vibratorii, sirene e accessori per antifurto, ecc.

INTERPELLATECI !!!
Disponiamo di scatole di montaggio (kits) delle più rinomate Case.

CONDIZIONI GENERALI DI VENDITA

Gli ordini non verranno da noi evasi se inferiori a L. 5.000 (cinquemila) o mancanti di anticipo minimo di L. 3.000 (tremila), che può essere a mezzo assegno bancario, vaglia postale o anche in francobolli. Pagando anticipatamente si risparmiano le spese di diritto assegno. Si prega scrivere l'indirizzo in stampatello compreso CAP.

CB 2001

DIMENSIONE FUTURO



UN MODO NUOVO DI « POSSEDERE » LA BANDA CB

- Copertura continua a VFO 26.950 ÷ 27.950, disponibilità di due canali quarzati
- Modulazione di ampiezza (AM) e di frequenza (FM)
- Posizione RPT per operare su ponti ripetitori
- Esecuzione altamente professionale garantita da una Ditta dall'esperienza decennale in radiocomunicazioni.

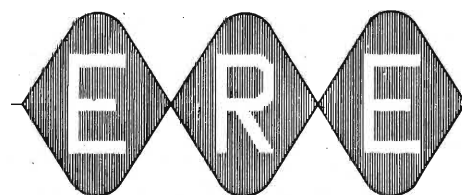

equipaggiamenti

radio

elettronici

27049 STRADELLA (PV)
via Garibaldi 115
☎ 0385-2139

SIGMA GP 77 M

Dipolo a 1/2 d'onda a basso angolo di radiazione onde ottenere il massimo rendimento in trasmissione e la migliore sensibilità in ricezione.

Fisicamente a massa (in corto) per impedire in maniera assoluta che tensioni statiche entrino nel ricetrasmettitore anche durante un temporale. Questo particolare accorgimento elimina completamente il ORM generato dalle scariche elettrostatiche lungo il cavo di discesa.

Frequenza: 27 MHz (CB)

Guadagno: 7 dB (iso)

SWR: 1:1,2 (e meno)

Potenza massima applicabile: 1000 W RF

Stilo in alluminio anticorodal (16-12-8) smontabile in due pezzi
3 radiali in alluminio (Ø 12-8-7)

Resistenza al vento 180 km/h

Connettore SO239 con copriconnettore stagno

Estremità antistatiche

Alloggiamento radiali protetto da premistoppa

Tubo sostegno Ø 25, lo stesso impiegato nelle antenne TV per maggiore comodità nel montaggio.

Scarico d'acqua attraverso il tubo di sostegno.

Base in materiale termoindurente completamente stagna.

Dimensioni: smontata m 1,55
montata m 5,20

Peso: kg 1.250.

Catalogo generale
inviando L. 300 in francobolli

SIGMA ANTENNE di E. Ferrari
via Leopardi - ☎ 0376/398667
46047 PORTO MANTOVANO

I PRODOTTI SIGMA SONO IN VENDITA NEI MIGLIORI NEGOZI E NEL VENETO ANCHE PRESSO:

BAONE - BUBOLA BRUNO - via Chiesa 12/C
PADOVA - BELLATO EMILIO - via 7ª Strada 12
PADOVA - CASON DANIELE - via A. da Bassano

PORTOGRUARO - VIDEO ELETTRONICA di A. Pinos
viale Trieste 21
S. BONIFACIO - ELETTRONICA 2001 di Palesa - c.so Venezia 85
TREVISO - RADIOMENEGHEL - viale 4 Novembre 12/14
VENEZIA - CENTRO NAUTICO - via Zittelle, 64

VENEZIA - MAINARDI - Campo dei Frari, 3014

VENEZIA-MESTRE - EMPORIO ELETTRICO D'Origo
via Mestrina 2/A

VENEZIA-MIRANO - SAVING APPARECCHIATURE ELETTRONICHE
via Ballò 34

VERONA - CENTRO DELL'AUTORADIO -
via Col. Galliano 23/C

VICENZA - A.D.E.S. - via Margherita 2

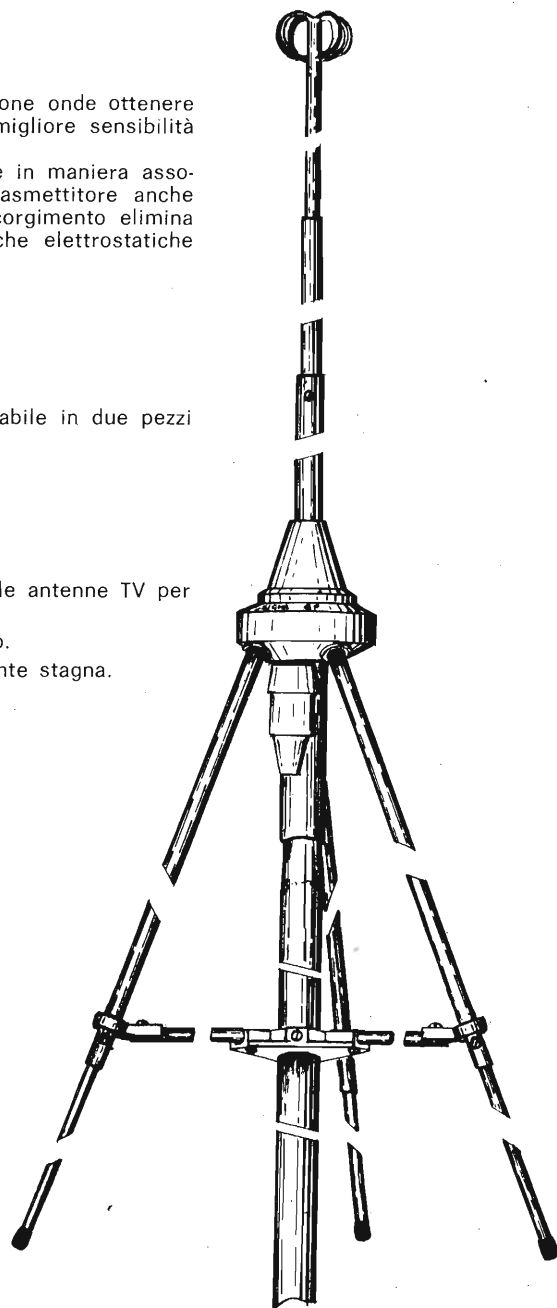

STRUMENTI ELETTRONICI RICONDIZIONATI

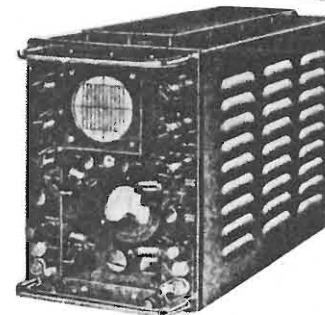
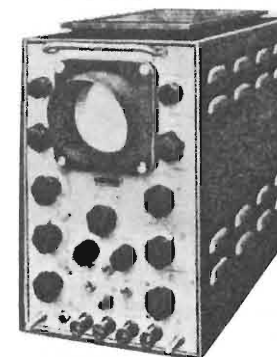
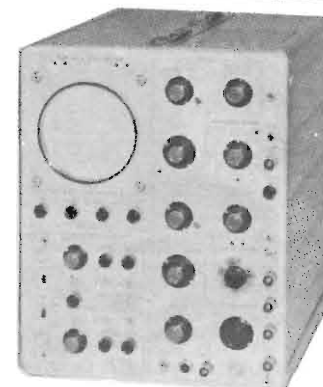
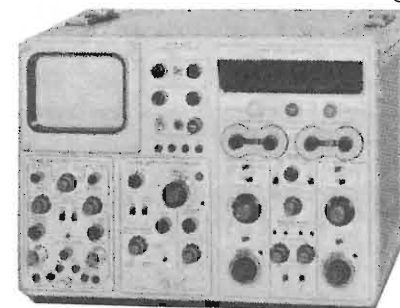

OSCILLOSCOPI

TEKTRONIX	mod. 535	DC-15 MC a cassette
	545	DC-30 MC a cass. 2 b. t.
	551	DC-30 MC a cass. 2 can.
	567	Sampling digitale
	585	DC-100 MC 2 tracce
561 B	DC-10 MC a cassette	
CASSETTI	CA, G, M, 1A4, 1L20, O, Z, altri	
SOLARTRON	CD523S	DC-10 MC - 1 mV a 10 V
SOLARSCOPE		Tubo 4 pollici
	CT316	DC-5 MC
		Tubo 4 pollici
HEWLETT PACKARD	185 A	Sampling 0-1000 MC 2 tracce

GENERATORI

ALFREED	mod. SWWEP	5,7-8,2 KMHZ
	SWEEP	26-40 KMHZ
MARCONI	mod. TF 867	6 gam. 10 KC-30 MC AM
BOONTON	mod. 65B	6 gam. 80 KC-30 MC AM
BOONTON	mod. TS 413	75 Hz - 40MHZ
	mod. TS 418	400-1000 MHz
	mod. TS 419	1000-2100 MHz
INLAND E. C.	mod. AN/TRM3	6 gam. 15-400 MC AM - CW - Sweep variabile con oscilloscopio
MARCONI	CT218	80 KC-30 MC - AM FM 6 gamme
HEWLETT-PACKARD	mod. 683 C	Sweep 2-4 KMHZ
	686 C	Sweep 8-12 KMHZ
	TS 403	1,8-4 KMHZ-AM
	TS 621	3,8-7,6 KMHZ-AM
POLARAD	mod. SG 1218	12-17 KMHZ-AM
	MSG4	7-11 KMHZ-AM

VARI

MARCONI	Q-METER	30 MC-300 MC
REGATRAN	ALIMENTAZIONE	0-40 V 0-10 A
BOONTON 63C	INDUTTANZIMETRO	0-10 mH
	oscillatore	50-500 KC
BECKMAN	COUNTER	0-20 KMC a valvole
WAYNE KER	PONTE	RLC
ROHDE SCHWARZ	USVD	Test-ricev. 280-940 MC
GERTSCH	FM4A	Moltip. di frequenza
BIRTCHE	70A	Prova trans.-tracciature

DOLEATTO

Sede TORINO - via S. Quintino, 40
Filiale MILANO - via M. Macchi, 70

Molti altri strumenti a magazzino non elencati per mancanza di spazio - Non abbiamo catalogo generale - Fateci richieste dettagliate - Anche presso i nostri abituali rivenditori.

ESPOSIZIONE APPARECCHI NEI NOSTRI LOCALI DI TORINO E DI MILANO

Un nome Yaesu una garanzia Marcucci.

Ovvero: il programma radioamatoriale
più avanzato degli anni '70.



YC-500J
Frequenzimetro digitale
L. 322.000. IVA inclusa

FT-200

Ricetrasmittente 240 W PEP
L. 537.000. IVA inclusa
Alimentatore con altoparlante
L. 110.000.
IVA inclusa



FT-101 E
Ricetrasmittente da 10 a 80 metri 260 W PEP
L. 912.000. IVA inclusa

FL-2100 B
Lineare. Potenza 1200 W PEP
L. 503.000. IVA inclusa



FRG-7
Ricevitore a banda continua da 0,5 a 30 Mhz
L. 285.000. IVA inclusa



FT-221R
2 metri SSB, FM, AM, CW, da 144 a 148 Mhz
L. 656.000. IVA inclusa

MARCUCCI S.p.A.

il supermercato dell'elettronica

Via F.lli Bronzetti, 37 20129 MILANO Tel. 7386051

ELETRONICA LABRONICA via Garibaldi, 200/202 - 57100 LIVORNO
di DINI FABIO tel. (0586) 408619
Import/Export apparecchiature e componenti SURPLUS AMERICANI

RADIO RICEVITORI A GAMMA CONTINUA

390A/URR COLLINS: da 0,5 Kc a 32 Mz con 4 filtri meccanici, aliment. 115/230 Vac

390/URR COLLINS: da 0,5 Kc a 32 Mz con 4 filtri a cristallo, aliment. 115/230 Vac

392/URR COLLINS: da 0,5 Kc a 32 Mz alimentazione 24 Vdc oppure con aliment. separata a 220 Vac

SX88 HALLICRAFTERS radio ricevitore a sintonia continua da 0,535 Kc a 33 MHz, alimentazione 115 Va.c.

HAMMARLUND ONE/HQISIXTY radio ricevitore a sintonia continua da 0,54 Kc a 31 MHz doppia conversione alimentazione 115 Va.c.

A/N GRR5 COLLINS: da 0,5 Mz a 18 Mz aliment. 6/12/24 Vdc e 115 Vac

B/C 342: da 1,5 Mz a 18 Mz con media frequenza al cristallo (a parte forniamo il converter per i 27 Mz), aliment. 115 Vac

B/C 312: da 1,5 Mz a 18 Mz (a parte forniamo il converter per i 27 Mz) aliment. 220 Vac

B/C 348: da 200 Kc a 500 Kc da 1,5 Mz a 18 Mz aliment. 220 Vac

B/C 683: da 27 Mz a 38 Mz alimentazione 220 Vac

B/C 603: da 20 Mz a 27 Mz alimentazione 220 Vac

AR/N5: modificabile per la banda dei 2 mt. (con schemi)

TELEFUNKEN da 110 Kc a 30 MHz alimentazione 220 Volt A/C.

SP/600 HAMMARLUND: da 0,54 Kc a 54 Mz alimentazione 220 Vac

L.T.M. radio ricevitore a sintonia continua da 0,54 Kc a 54 MHz doppia conversione alimentazione 115 Va.c.

RACAL RA/17 a sintetizzatore da 0,5 Kc a 30 Mc.

LINEA COLLINS SURPLUS

CWS46159: ricevitore a sintonia continua da 1,5 Mz a 12 Mz A/M-C/W alimentazione 220 Vac

CCWS-TCS12: trasmettitore da 1,5 Mz a 12 Mz in sintonia continua A/M-C/W 40 W di potenza aliment. 220 Vac. Questa linea è adatta per il traffico dei 40/45 mt.

TRASMETTITORE TRC-1 F/M da 70 a 108 Mhz 50 W alimentazione 115 Volt A/C adatto per stazioni radio commerciali.

AMPLIFICATORE LINEARE AM-8/TRA-1 (per trasmettitore TRC-1F/M) 300 W alimentazione 115 Volt A/C.

STRUMENTI DI MISURA

Generatore di segnali: URM/25F adatto per la taratura dei ricevitori della serie URR AMERICANI frequenza di lavoro 10 Kc a 55 Mz

Generatore di segnali: da 10 Mz a 425 Mz

Generatore di segnali: da 20 Mz a 120 Mz

Generatore di segnali: da 8 MHz a 15 MHz da 135 MHz a 230 MHz.

Generatore di segnali: da 10 Kc a 32 Mz

Generatore di segnali: da 10 MHz a 100 MHz con Sweep Sped Controls.

Generatore di segnali da 50 Mc a 400 Mc A/M F/M nuovi imballati.

Frequenzimetro B/C221: da 125 Kc a 20.000 Kc

Volmetro elettronico: TS/505A/U

Analizzatori portatili: unimer 1, unimer 3, unimer 4, Cassinelli t/s 141, t/s 161

Analizzatore di spettro per bassa frequenza da 20 Kc a 200 Kc nuovi imballati.

Variatori di tensione: da 200 W a 3 KW tutti con ingresso a 220 Vac

Wattmetro con carico fittizio incorporato 450 Mc a 600 Mc 120 W nuovi imballati.

Antenne SIGMA: per radioamatori e C/B

Antenne HY GAIN: 18 AVT per 10/80 mt - 14 AVQ per 10/40 mt e altre

Antenna A/N 131: stile componibile in acciaio ramato sorretto da un cavetto di acciaio, adatta per gli 11 mt (Conosciuta come antenna del carro armato)

Antenna MS/50: adatta per le bande decametriche e C/B, costituita da 6 stili di acciaio ramato e da un supporto ceramico con mollone anti vento

Antenna direttiva a 3 elem. a banda larga adatta per le stazioni commerciali private FM.

Telescriventi: Teletype TG7/, Teletype T28 (solo ricevente)

Telescriventi OLIVETTI solo riceventi seminuove.

Demodulatori RTTY: ST5/ST6 e altri della serie più economica con AFSK e senza a prezzi vantaggiosi

Radiotelefoni: (MATERIALE SURPLUS) PRC9 da 27 Mz a 38 Mz, PRC10 da 38 Mz a 54 Mz F/M. B/C 1000 con alimentazione originale in C/A e C/D. Canadian MK1 nuovi imballati frequency range 6000 Kc - A/9000 Kc - B/C611 disponibili in diverse frequenze. ERR40 da 38 Mz a 42 Mz

Radiotelefoni nuovi: della serie LAFAYETTE per O/M e C/B

Variometri ceramici con relativa manopola demoltiplicata adatta per accordatori d'antenna per le bande decametriche.

Tasti telegrafici semiautomatici BUG.

Vasto assortimento di valvole per trasmissione e riceventi e di tubi catodici (alcuni tipi: 807, 811, 813, 829, 832, 1625, EL509, EL519, EL34, 100TH, 250TH, tutte con i relativi zoccoli, 3BP1, 3WP1, 3SP1, 3RP1A).

Vasto assortimento di componenti nuovi e SURPLUS AMERICANI comprendenti:

componenti nuovi: condensatori elettrolitici, ponti raddrizzatori, semiconduttore, diodi rettificatori, rivelatori e d'ampereggio, SCR, DIAC, TRIAK, ZENER CIRCUITI INTEGRATI, INTEGRATI DIGITALI, COSMOS, DISPLAYS, LED.

Componenti SURPLUS: condensatori a olio, valvole, potenziometri Hellipot, condensatori variabili, potenziometri a filo, reostati, resistenze, spezzoni di cavo coassiale con PL259, cavo coassiale R/G8/58/R/G11 e altri tipi, connettori vari, relè ceramici a 12/24 V, relè sottovuoto a 28 V, relè a 28 V ad alto amperaggio, porta fusibili, fusibili, zoccoli ceramici per valvole 832/829/813, manopole demoltiplicate con lettura dei giri (digitali e non) interruttori, commutatori, strumenti da pannello, medie frequenze, microswitch, cavi di alimentazione, minuterie elettriche ed elettroniche provenienti dallo smontaggio radar, ricevitori, trasmettitori, apparecchiature nuove e usate.

Attenzione! Altro materiale che non è descritto in questa pubblicazione potete farne richiesta telefonica.

NON DISPONIAMO DI CATALOGO.

CONDIZIONI DI VENDITA: la merce è garantita come descritta, spedizione a mezzo corriere giornaliero per alcune regioni, oppure per FF/SS o PP/TT trasporto a carico del destinatario, imballo gratis. Per spedizioni all'estero merce esente da dazio sotto il regime del M.E.C., I.V.A. non compresa.

novità

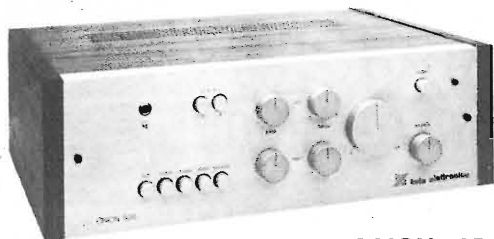

ORION 505

l'alta fedeltà...

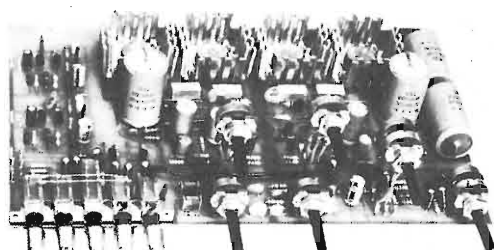

AP 15 S

...e la sua anima...

...con 15+15 W e...

...e il design tipo JAPAN...

...e il suono tipo ITALY...

...e la tecnica tipo U.S.A....

...e la costruzione tipo GERMANY...

Caratteristiche

Potenza	15 + 15 W RMS	Rapp. segn./dist. b. liv.	> 65 dB
Uscita altoparlanti	8 ohm	Dimensioni	380 x 280 x 120
Uscita cuffia	8 ohm	Alimentazione	220 Vca
Ingresso phono magn.	7 mV	Protezione elettronica al c.c.	sugli altoparlanti a limitazione di corrente
Ingresso aux	150 mV	Speaker System:	
Ingresso tuner	150 mV	A premuto	solo 2 box principali
Filtro scratch.	- 3 dB (10 kHz)	B premuto	solo 2 box sussidiari
Controllo T. bassi	+ 13 dB	A + B premuti	2 + 2 box
Controllo T. alti	+ 12 dB	La cuffia è sempre inserita	
Distorsione armonica	< 0,3%		
Distorsione d'intermod.	< 0,5%		

ORION 505 montato e collaudato L. 84.000 in Kit L. 68.000

Possono essere disponibili i singoli pezzi:

AP 15 S	L. 36.000	Telaio	L. 7.500	TR 50 (220/34)	L. 6.800
Mobile	L. 6.000	Pannello	L. 2.700	Kit minuterie	L. 9.000

PREZZI NETTI imposti compresi di I.V.A. - Garanzia 1 anno su tutti i modelli tranne i kit di montaggio. Spedizione a mezzo pacco postale o corriere a carico del destinatario. Per gli ordini rivolgersi ai concessionari più vicini o direttamente alla sede.

CONCESSIONARI

ELETRONICA PROFESSIONALE	via XXIX Settembre, 8	60100 ANCONA
ELETRONICA SENSO	via Negrelli, 30	12100 CUNEO
AGLIETTI & SIENI	via S. Lavagnini, 54	50129 FIRENZE
ECHO ELECTRONIC	via Brig. Liguria, 78/R 80	16121 GENOVA
TELSTAR	via Gioberti, 37/D	10128 TORINO
ELMI	via Cislagni, 17	20128 MILANO
DEL GATTO SPARTACO	via Casilina, 514-516	00177 ROMA
A.C.M.	via Settefontane, 52	34138 TRIESTE
A.D.E.S.	viale Margherita, 21	36100 VICENZA
BOTTEGA DELLA MUSICA	via Farnesiana, 10/B	29100 PIACENZA
EMPORIO ELETRICO	via Mestrina, 24	30170 MESTRE
EDISON RADIO CARUSO	via Garibaldi, 80	98100 MESSINA
ELETRONICA HOBBY	via D. Trentacoste, 15	90143 PALERMO
G.R. ELECTRONICS	via Nardini, 9/C	97100 LIVORNO



via L. Lotto, 1 - tel. (035) 222258
24100 BERGAMO

GRUPPO 10 SEMICONDUTTORI	L. 50	L. 15000
1N614 (Switch)	L. 70	L. 15000
1N4002 (100 V 1 A)	L. 80	L. 15000
1N4003 (200 V 1 A)	L. 90	L. 15000
1N4004 (300 V 1 A)	L. 100	L. 15000
1N4005 (600 V 1 A)	L. 110	L. 15000
1N4006 (800 V 1 A)	L. 120	L. 15000
1N4007 (1000 V 1 A)	L. 130	L. 15000
30S1 (250 V 3 A)	L. 140	L. 15000
1N5408 (1200 V 2 A)	L. 150	L. 15000
2N2222	L. 160	L. 15000
2N3055 Siemens	L. 170	L. 15000
2N555 (350 V 1 A)	L. 180	L. 15000
2N6121 (BF245-TIP31)	L. 190	L. 15000
2N6124 (BF246-TIP32)	L. 200	L. 15000
2N6126 (NPN)	L. 210	L. 15000
2N2646 (Uniguinj.)	L. 220	L. 15000
FET tipo 3819	L. 230	L. 15000
2N3245 FET	L. 240	L. 15000
3N211 MOSFET	L. 250	L. 15000
3N225 MOSFET	L. 260	L. 15000
40673 MOSFET RCA	L. 270	L. 15000
2N1171 FAIRCHILD	L. 280	L. 15000
2N3866 600 MHz con schema	L. 290	L. 15000
Amplif. 432 MHz	L. 300	L. 15000
PONTI RADRIZZATORI	L. 2000	L. 15000
1.2SKB4 (400 V 1,2 A)	L. 500	L. 15000
BSB03 (30 V 2,5 A)	L. 600	L. 15000
BSB05 (50 V 2,5 A)	L. 700	L. 15000
BSB1 (100 V 2,5 A)	L. 800	L. 15000
BSB4 (400 V 2,5 A)	L. 900	L. 15000
26MB3 (30 V 20 A)	L. 1000	L. 15000
26MB20 (200 V 20 A)	L. 1100	L. 15000
M2C20 (200 V 8 A)	L. 1200	L. 15000
MIX	L. 1300	L. 15000
Diodo LASER 10 W con foglio	L. 1400	L. 15000
dati e istruzioni	L. 1500	L. 15000
Riv. infrarosso e visivo	L. 1600	L. 15000
LASCR SCR fotoatt. 200 V 1 A	L. 1700	L. 15000
QUADRAC (400 V 4 A)	L. 1800	L. 15000
TRIAC (400 V 25 A)	L. 1900	L. 15000
TRIAC (400 V 8 A)	L. 2000	L. 15000
TIP 122 Darlington (100 V 8 A	L. 2100	L. 15000
Hfe 1000 65 W)	L. 2200	L. 15000
MPSA 14 Darlington	L. 2300	L. 15000
(600 mW Hfe 1000 NPN)	L. 2400	L. 15000
MPSA 65 Darlington	L. 2500	L. 15000
(600 mW Hfe 1000 PNP)	L. 2600	L. 15000
SE9301 Darlington (40 V 70 W)	L. 2700	L. 15000
SE9302 Darlington (100 V 70 W)	L. 2800	L. 15000
DEVICE SOC 7504 Motorola	L. 2900	L. 15000
Acc. ottici Darlington	L. 3000	L. 15000
TIP 34 (60 V 15 A PNP)	L. 3100	L. 15000
INTEGRATI LINEARI	L. 800	L. 15000
LA 723-L123 Reg. RCA	L. 900	L. 15000
CA3085A Reg. Prof. RCA	L. 1000	L. 15000
norme MIL	L. 1100	L. 15000
PA264 Reg. Programmabile	L. 1200	L. 15000
1 A max 35 V	L. 1300	L. 15000
LA 741 Ampl. operazionale	L. 1400	L. 15000
Multifunzione	L. 1500	L. 15000
NE555 TIMER Multifunz. Texas	L. 1600	L. 15000
NE540+D45C6B (Driver+finali	L. 1700	L. 15000
per Ampl. BF 35 W c. schemi)	L. 1800	L. 15000
ICL8038 Gen. Funz. Sin. Triang.	L. 1900	L. 15000
Quad. Rampa	L. 2000	L. 15000
STABILIZZATORI SGS DA 1 A	L. 4200	L. 15000
L-129 5 V L-130 12 V L-131 15 V L. 1600	L. 800	L. 15000
ECCEZIONALE OFFERTA REGOLATORI	L. 4000	L. 15000
DI TENSIONE DA 1,5 A serie LM340 K	L. 2000	L. 15000
LM 340 K-5 5 V 1,5 A	L. 2000	L. 15000
LM 340 K-12 12 V 1,5 A	L. 2000	L. 15000

Micro switch stegni contenitore in acciaio inox 4 sc. 9 A	L. 3000	FILO ARGENTATO	L. 1000
Ø 0,5 mm 20 mt	L. 1000	Ø 0,8 mm 15 mt	L. 1500
Ø 1 mm 10 mt	L. 1500	Ø 1,5 mm 8 mt	L. 2000
Ø 2 mm 6 mt	L. 2000	Ø 3 mm 8 mt	L. 3500
Ø 0,5 mm 20 mt	L. 1000	FILO SMALTATO	L. 1000
Ø 1 mm 15 mt	L. 1000	Ø 1,5 mm 10 mt	L. 1000
Ø 1,5 mm 10 mt	L. 1000		
TESTER CHINAGLIA			
DOLOMITI:			
Analizzatore universale 20 kΩ/V c.c. e c.a. n. 53 portate strumento 40 μA classe 1, autoprotetto	L.25000	MAJOR:	
Analizzatore universale 40 kΩ/V c.c. e c.a. n. 55 portate strumento 17 μA classe 1, predisposto per misure di capacità e frequenza. Autoprotetto	L.25000	CP570: Capacimetro a lettura diretta 5 portate da 50 pf a 500 nF. strumento da 50 μA classe 1,5 precisione ± 3,5%	L.34000
ELETTRO: Analizzatore per elettricisti 19 portate 5 kΩ/V c.c. con cerniere	L.24000		
STRUMENTI INDICATORI TD48			
S-METER (42 x 48 mm)	L. 4500	AMPEROMETRI 100 μA: 5 A. F.S. L. 4500	
VOLMETRI 15 V. 30 V F.S. 300 V F.S.	L. 4500		
MATERIALE VARIO			
Trasformatore USA prim. 115/230 V sec. 250 V 325 mA 6,3 V 6,5 A. Con schermo elettrostatico	L. 5000	Filtro rete antidisturbo 3 A 250 V L. 3000	
Dinamo d'aereo 28 Vdc 400 A revisionata. ottimi per saldatrici ad arco da campo e motorstarter	L.35000	Temporizzatori Hydron 0-30 sec. L.3500	
Tastiere potenziometriche per gruppi Varicap TV	L. 500	Antenna Dipolo AT1413/TRC 420-450 MHz accordabile	L. 9500
Resistenze 0,25 Ω. 12 W L. 300		Connettore per schede 22 contat. passo standard 3,96 doppio contatto WIRE-WRAP completi di guida scheda e viti	L. 500
CAVO RG8 al mt L. 500		Cavo RG8 al mt L. 230	

ELECTRONIC SURPLUS COMPONENTS

06050 IZZALINI DI TODI (PG) ITALY
TEL. 075/882127

una telecamera universale per 1000 impieghi

la telecamera
"optional"

studio SP - Torino



£. 225'000

+ IVA 14%

CARATTERISTICHE TECNICHE

Alimentazione 220 V \pm 10% 50 Hz
Assorbimento 17W
Dimensioni 270x100x90
Peso 3 kg. c.a.
Segnale uscita video 1,5 V pp + 05 V Sincr. 75 Ω
Segnale RF 20 mV 75 Ω
Frequenza segnale RF Canale europeo 4 Ital. "B"
Frequenza orizzontale 15625 Hz
Frequenza verticale 50 Hz
Tubo ripresa Vidikon 2/3"
Banda passante c.a. 4 MHz
Livello di minima illuminazione da 10 a 15 lux
Controllo automatico luminosità 1: 4000
Obiettivo a corredo 16 mm. F. 1: 1,6
Semiconduttori impiegati 26 transistor + 14 diodi
+ 3 Circ. integrati
Intercambiabilità con tutti gli obiettivi attacco "C"
e possibilità di comando a distanza.

bitron
VIDEO s.p.a.

10095 GRUGLIASCO (TO) - STR. DEL PORTONE, 95

Tel. (011) 780.23.21 (5 linee)

RICEVITORI di dati VHF Hallicrafters 2-34 MHz, copertura continua, facilmente utilizzabili dai Radioamatori, mancanti della sola B.F. e composti da 4 apparati come segue:

n 1) **Sintetizzatore** 2-34 MHz dimensioni cm 48 x 13 x 55, sintonia digitale meccanica, impiega n 29 valvole e n 22 transistor.

n 1) **Alimentatore** per detto (cm 48 x 13 x 55) alimentazione 115 V 50 Hz tutto stabilizzato a transistor.

n 1) **Ricevitore** 2-32 MHz in 4 bande a copertura continua (cm 48 x 13 x 55); impiega n 21 valvole + 2 nuvistor. Sintonia a permeabilità variabile con una meccanica eccezionale; completo di S-meter.

n 1) **Alimentatore** per detto (cm 48 x 15 x 55); alimentazione 115 V 50 Hz. Tutto stabilizzato a transistor, comprende anche circuiti a transistor per il ricevitore.

Il tutto è funzionante, completo di cavi di interconnessione e garantito come descritto; vengono inoltre forniti di schema a blocchi e connessioni. L. 550.000

Registratori BECKMAN, scriventi su carta termosensibile, composti da: 16 galvanometri, 15 amplificatori a transistor da 10 mV/cm a 100 mV/cm, completi del sistema di trascinamento della carta (larga cm 40).

In buono stato, da revisionare, alimentazione 115 V 50 Hz, dimensioni cm 48 x 86 x 50 L. 450.000

Bobine di carta per detti L. 10.000

Trasformatore separatore di rete, ingresso 210-220-230 V uscita 115 V 600 W adatto per l'alimentazione di questi apparati L. 20.000

SERVO MECCANISMO impiegato nel direzionale dei MISSILI, NUOVO
Non ha mai funzionato (se avesse funzionato sarebbe andato distrutto!!).

Contiene:
- 1 motore DC 26 V oltre 300 W, 11.000 giri chiuso con ventilatore esterno per raffreddamento. A 12 Vdc ha già una notevole potenza.

- 1 generatorino di velocità;

- 1 microsin, trasmettitore di spostamento angolare, funziona a permeabilità variabile;

- 1 potenziometro a filo SPECTROL triplo 250+250+10000 Ω 360° montato su cuscinetti a sfere;

- 1 connettore con contatti dorati e isolato in teflon;

- 2 frizioni elettromagnetiche 26 V, a 5 V già bloccano, a 12 funzionano perfettamente; funzionano a polvere elettromagnetica, veri gioielli di meccanica. Ottime per freni elettromagnetici variabili ed altre interessanti applicazioni;

- 17 cuscinetti vari di precisione;

- 6 ingranaggi vari anche con recupero di gioco perni, settori dentati, 1 filtro RF per il motore resistenze a filo 1% 3 W e 2 W « Dale » oltre a parti minori e scatole in pressofusione di alluminio;

- Cablaggio interno tutto con trecciole di rame argentato e isolato in teflon di vario colore.

Un vero capolavoro di meccanica. Tutto il materiale è utilizzabile e di grande valore. L. 22.000

ELECTRONIC SURPLUS COMPONENTS

-ESCO-

06050 IZZALINI DI TODI (PG) ITALY
TEL. 075/882127

CONDIZIONI DI VENDITA: La merce è garantita come descritta. Le spedizioni vengono inoltrate quotidianamente tramite PT o FFSS. Il pagamento è in contrassegno salvo diversi accordi con il Cliente. Si prega di non inviare importi anticipati.

Le spese di spedizione sono a carico del destinatario. L'imballo è GRATIS.

ORA O MAI SI DIVENTA CB

SUPERBA OFFERTA M. A. EL.

- 1 TRX 30 UTAC 5 W 23 canali più P.A.
- 1 Antenna ground-plane con 4 radiali
- 1 Antenna per auto « Caletti » mod. « Bravo »
- 1 Alimentatore stabilizzato da 2,5 A 12,6 V regolabile
- 1 Adattatore di impedenza per la soppressione delle stazionarie
- 1 Ross e Watt fino a 1000 W « Bremi »
- mt. 22 Cavo RG58
- n 2 PL259
- n 2 raccordi completi da cm 50
- n 1 altoparlante Supply con custodia, completo di spinotto

IL TUTTO PER L. 160.000 + IVA

Scorte limitate.

Spedizione in contrassegno.

Per pagamento anticipato porto franco.

Solo a chi acquista tutto il KIT offriamo queste speciali quotazioni:

Amplificatore lineare 12 V 35 W Bremi	L. 36.000
Amplificatore CEP 200 100 W AM 180 SSB	L. 89.000
Amplificatore CEP 220 V e 12 V stesse caratteristiche	L. 118.000
Amplificatore CEP lineare IUPTER 600 W AM 1100 SSB	L. 275.000

Offerte di materiale vario:

TRX MIDLAND 13857 con speciale suggerimento e schema per la modifica a 46 canali	L. 128.000
TRX MIDLAND BASE AM-SSB mod. 13898B	L. 300.000
TRX 30 UTAC 5 W 23 canali	L. 79.000
TOKAI mod. 5024	L. 130.000
Apparecchiatura per luci psichedeliche e stroboscopiche da 3000 W completo di 9 lampade da 150 W Philips colorate	L. 145.000

Chiedeteci offerte di materiale elettronico vario.

Da noi risparmierete.

DISPONIAMO DI MOLTO MATERIALE VARIO « GELOSO » CHIEDETECI NOTA E PREZZI.

M. A. E L.

di GIOACCHINO COSTANZO

MONTAGGI APPARECCHIATURE ELETTRONICHE

via Mazzini 24 - C. P. 3 - ☎ (0924) 41858 - 91022 CASTELVETRANO

SENSAZIONALE!!

la magnetoelettronica

20067 TRIBIANO (MI) - via Pasubio, 1

avvolgimenti speciali

☎ 02/90 64 720

TRASFORMATORI DI ALIMENTAZIONE

Serie EI 2001

Questa serie è studiata per un largo consumo, con ferro silicio di ottima qualità e impregnazione totale.

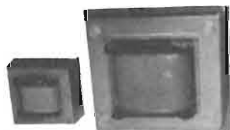

W	V/prim.	V/sec.	A/sec.	Lire
1*	220	10	0,1	1.300
1	110 - 160 - 220	9	0,12	1.400
2	220	5	0,4	1.500
5	110 - 140 - 220	0 - 10 - 36	0,12	1.950
10	110 - 140 - 220	9 - 4,5 + 4,5	0,5	2.100
15	110 - 140 - 220	12	1,2	2.100
15*	220	6,5	2,5	2.500
20	220	12 + 12	0,9	2.900
30	220	15 + 15	1	3.500
30	220	18 + 18	0,8	3.500
35	220 - 230 - 245	8 + 8	2,5	3.500
40	220	12 + 12	1,7	4.150
50	220	18 + 18	1,4	4.650
100	200 - 220 - 245	25	3	5.900
		110	0,7	
500	110 - 220	0 - 37 - 40 - 45	12	17.000
1200	220	12 + 12	50	28.000
2000	110 - 220	autotrasform.		25.000
2200	220	0 - 90 - 110		40.000

* Per alimentazione stabilizzata di circuiti logici digitali.



Serie PROFESSIONAL

Questa serie è realizzata con nuclei a C in ferro silicio a grani orientati in modo da ottenere un elevato rendimento ed un favorevole rapporto peso-potenza.

Particolarmente adatti per impieghi professionali e per climi tropicali.

W	V/prim.	V/sec.	A/sec.	Lire
40	220	5 + 5	4	7.000
40	220	12 + 12	1,7	7.000
40	220	15 + 15	1,3	7.000
40	220	18 + 18	1,1	7.000
70	220	12 + 12	2,8	8.400
70	220	25 + 25	1,4	8.400
70	220	18 + 18	1,9	8.400
140	220	110 - 220	0,65	12.000
140	220	12 + 12	6	12.000
140	220	18 + 18	4	12.000
220	220	110 - 220	1	16.500
220	220	12 + 12	9	15.500
220	220	18 + 18	6	15.500
450	200/220	18 + 18	12	28.500

I secondari dei trasformatori sono separati in modo da poter fare il collegamento serie e parallelo. I trasformatori con secondario 110-220 V sono trasformatori di isolamento. Tra primario e secondario è posto uno schermo elettrostatico.

SALDATRICI STATICHE AD ARCO

portatili monofasi in corrente alternata

Tipo COCCINELLA

Alimentazione 220 V c.a.
Peso Kg. 20 circa.
Saldatura continua con elettrodi da 1 a 2 mm. Particolarmente adatta per conduttori di ridotta potenza.
L. 39.000



Tipo SCARABEO

Alimentazione 220-380 V c.a.
Peso Kg. 25 circa.
Potenza KW 2,5.
Saldatura continua con elettrodi da 1 a 2,5 mm.
L. 49.000

Confezione comprendente: cavi - pinze portaelettrodo - pinza di massa - maschera di protezione - martellina - 20 elettrodi assortiti.
L. 15.000

Gli ordini scritti o telefonici verranno accettati alle seguenti condizioni:

- Importo minimo L. 5.000.
- Spedizione a mezzo pacco postale.

Imballo e spese di spedizione a carico del destinatario.

- Pagamento contrassegno.
- I prezzi si intendono con I.V.A. esclusa.

a GENOVA la ditta ECHO ELETTRONICA - Via Brigata Liguria, 78r - Tel. 010-593467

Vende direttamente e per corrispondenza IN CONTRASSEGNO tutto il materiale elettronico della ditta ACEI agli STESSI PREZZI pubblicati su questa rivista e inoltre PIU' DI 200 SCATOLE DI MONTAGGIO DELLA WILBIKIT - PLAY KIT - JOSTJ KIT, ecc.

Si eseguono quarzi su ordinazione per tutte le frequenze.

Lit. 7.000 cad. tempo 10 giorni + spedizione - Inviare anticipo L. 3.500 per quarzo.

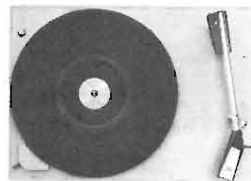

Giradischi BSR Inglese - Senza mobile - 3 velocità - spegnimento automatico - completo testina stereo - L. 20.000



Giradischi BSR Inglese - Senza mobile - 3 velocità - cambia dischi automatico - sollevamento a levetta - completo testina stereo - alimentazione 220 V L. 35.500



Giradischi BSR inglese. Cambiadischi automatico - 3 velocità - regolazione del peso per testina magnetica - sollevamento a levetta antiskate completo di testina L. 46.000



Giradischi BSR Inglese - Semiautomatico - 3 velocità - antiskate - contrappeso testina magnetica piatto pesante prof. L. 68.000 Stesso + cambiadischi automatico e piatto normale L. 51.000



Mobile e calotta plastica trasparente per giradischi BSR (per i modelli 1 e 2 il piatto è da adattare). L. 20.000

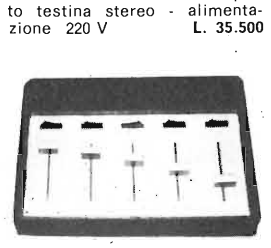

Miscelatore stereo: ingressi per micro a bassa impedenza, micro alta impedenza, fono magnetico, fono piezo, tuner L. 75.000



Miscelatore stereo con preascolto in cuffia e indicatori di bilanciamento - ingressi per micro bassa e alta impedenza - aux - fono magnetico e fono piezo. L. 150.000



Orologio digitale a frequenza di rete più batteria 9 V di bilanciamento - 4 display grandi, visualizza secondi - sveglia - aux - fono magnetico e fono piezo. L. 36.000

Woofers pneumatici

pot. 20 W - freq. 40/3000 - dim. 206 x 81 L. 14.000
pot. 40 W - freq. 40/2000 - dim. 265 x 104 L. 23.500
pot. 60 W - freq. 35/1000 - dim. 315 x 132 L. 39.800

Midranges

pot. 25 W - freq. 800/10000 - dim. 130 x 65 L. 8.200
pot. 40 W - freq. 600/9000 - dim. 130 x 85 L. 10.800

Tweeters a cupola

pot. 30 W - freq. 2000/20000 - dim. 110 x 33 L. 10.500
2 vie L. 10.000 - 3 vie L. 15.000

Meccaniche registratori Philips nuove, complete di testine di registrazione, cancellazione, ascolto e regolatore elettronico di giri. L. 13.000

Lineare per FM 3 W 88/108 L. 30.000
Lineare per FM 50 W 88/108 L. 53.000
Lineare per FM 100 W 88/108 L. 103.000

TESTINE STEREO

- ADC K 8 L. 11.500
- ADC ES 70 EX it L. 43.000
- QLM 32 L. 31.500
SHURE: M95ED L. 57.350 - M75G L. 36.300 - M44 7 L. 20.500
- M 44 E L. 21.000

EXCEL SOUND:

- 70 F L. 17.400 - ES 70 E L. 22.000 - ES 70 S L. 12.600
DUAL L. 17.500

BASSA FREQUENZA STEREO

5+ 5 W c/preampl. L. 22.000 50+ 50 W s/preampl. L. 45.600
10+ 10 W c/preampl. L. 25.000 30+ 30 W c/preampl. L. 62.800
15+ 15 W c/preampl. L. 36.000 100+100 W s/preampl. L. 88.000
30+ 30 W s/preampl. L. 33.800 50+ 50 W c/preampl. L. 75.000
100+100 W c/preampl. L. 117.000

LIBRI TECNICI E DIDATTICI

Introduzione alla TV a colori L. 8.500
Le antenne riceventi L. 5.000
Riparare un TV è una cosa semplicissima L. 3.700
Principi e applicazione dei circuiti integrati lineari L. 15.000
Alta fedeltà HI-FI L. 9.500
La tecnica della stereofonia L. 2.450
HI-FI e stereofonia? Una risata! L. 7.000
Musica elettronica L. 5.000
Controsospionaggio elettronico L. 4.000
Allarme elettronico L. 5.000
Guida breve all'uso dei transistor L. 3.000
Uso pratico degli strumenti di laboratorio L. 3.500
Semiconduttori, transistor, diodi, raddrizzatori L. 4.500
Tecnologie elettroniche L. 10.000
Raddrizzatori SCR - TRIACS L. 7.000
Elettrotecnica generale L. 8.000
Principi di radio L. 4.500
Laser e Maser L. 3.500
Guida mondiale dei semiconduttori L. 7.800
Microonde e radar L. 9.000

Tecnologie e riparazione dei circuiti stampati L. 3.500
Radio trasmettitori L. 11.000
Misure elettriche ed elettroniche L. 7.500
Pratica della radiotecnica L. 5.500
Misure elettroniche: Vol. 1° L. 8.000 - Vol. 2° L. 8.000
Radiocomunicazioni per CB e Radioamatori L. 12.000
Circuiti logici con transistor L. 9.000
Elettronica Industriale L. 12.000
Come si diventa CB e Radioamatori L. 4.000
Manuale dei semiconduttori. Con caratteristiche e contenitori (europei e giapponesi), parte 1° L. 6.500 parte 2° L. 7.800
Manuale degli integrati, con caratteristiche contenitori e circuiti interni, parte 1° L. 7.400 parte 2° L. 9.900
C.B. RADIO L. 5.000

Nuovo manuale dei transistor, con introduzione ai circuiti integrati L. 8.000
Tutti i transistor e le loro equivalenze L. 7.000
La riproduzione fedele del suono L. 4.000
La radio-comunicazioni - Sistemi - Fraseologia L. 3.200
Moderni circuiti a transistor L. 5.500
Il televisore a colori - PAL e SECAM L. 12.000
Equivalenze transistor (anche 2SA, 2SB, 2SC giapp.) L. 5.700
Ricezione ad onde corte L. 5.000
Amplificatori e altoparlanti HI-FI (Philips) L. 14.000
Il manuale delle antenne L. 3.500
Alimentatori e strumentazione L. 4.500
Trasmettitori e ricetrasmittitori L. 4.500
Dal transistor ai circuiti integrati L. 3.500
Scelta ed installazione delle antenne TV-FM L. 6.000
101 esperimenti con l'oscilloscopio L. 5.000
Guida alla messa a punto dei ricevitori TV L. 3.200
Principi e standard di televisione L. 4.000
Strumenti per videotecnici - L'oscilloscopio L. 4.500
Primo avviamento alla conoscenza della radio L. 5.000

Principianti L. 5.000
Strumenti per radiotecnici L. 3.500
Semiconduttori di commutazione. L. 9.000
I semiconduttori nei circuiti elettronici. Progetti e applicazioni L. 13.000
Impiego razionale dei transistori. Pratica dei semiconduttori L. 8.000
Il registratore e le sue applicazioni L. 2.000
Apparecchi ed impianti per diffusione sonora L. 5.000
L'oscilloscopio moderno L. 8.000
Dati tecnici dei tubi elettronici ed equivalenze di tutto il mondo L. 3.600
Dispositivi elettronici per automobile L. 5.000
L'elettronica e la fotografia L. 2.000
Nuovi arrivi: Guida per la sostituzione dei circuiti integrati operazionali e TTL L. 8.000
Elettronica digitale integrata L. 12.000

A.R.I. SEZIONE DI PIACENZA

ENTE AUTONOMO MOSTRE PIACENTINE

a PIACENZA - 3/4 SETTEMBRE 1977

4ª MOSTRA MERCATO MATERIALE RADIANTISTICO e delle TELECOMUNICAZIONI

"SALONE STORICO DEI COMPONENTI ELETTRONICI"

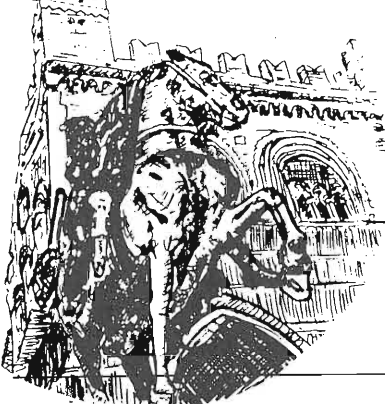

PREZZO DEL BIGLIETTO D'INGRESSO: L. 500

Durante lo svolgimento della Mostra funzionerà
l'ufficio postale distaccato dotato di
annullo commerciale con QSL speciali

AMPIO PARCHEGGIO ESTERNO PER I VISITATORI
TELEFONO - BAR - TAVOLA CALDA

ORARIO DI APERTURA: 9,30 / 12,30 - 14,30 / 19

dalle ore 12,30 alle 14,30 (chiusura degli Stand)
il quartiere fieristico è riservato agli Espositori

QUARTIERE FIERISTICO - Via Emilia Parmense, 17 - Telefono 60.620

MICROSINTETIZZATORE musicale in scatola di montaggio

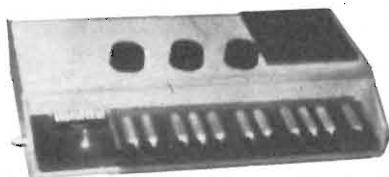

dimensioni:
20 x 12 x 15

Kit completo di: circuito stampato - componenti elettronici - occorrente per la costruzione della tastiera - contenitore - schemi e istruzioni. Cenni sul funzionamento tecnico.

Caratteristiche: alimentazione stabilizzata 3 tensioni - Samplehold VC a controllo logaritmico compensato termicamente con range di otto ottave e quattro diverse forme di onde miscelabili - generatore d'involuppo - attacco - Sustain Decay glide - generatore sinusoidale per vibrato e tremolo.

VCA Amplificatore finale e altoparlante. Uscita per amplificatore esterno. Controllo potenziometrico: pitch (accordatura) - volume - timbro - controllo mediante 10 microinterruttori di: vibrato - tremolo - sustain - glide - attacco dolce - effetto violino e flauto e 11 timbri di base. Molti altri controlli con regolazione a trimmer.

IMITA PERFETTAMENTE: tromba trombone, clarinetto, flauto, violino, vibrato organo, oboe, fagotto, cornamusa, voce umana.

PREZZO L. 91.000 + IVA
Senza scatola e tastiera L. 70.000 + IVA
Sconti per quantitativi. Non spediamo cataloghi.

Introduzione ai microelaboratori L. 8.000

BIBLIOTECA TASCABILE ELETTRONICA (ordini per almeno 2 volumi):

- | | |
|---|----------|
| 1) L'elettronica e la fotografia | L. 2.000 |
| 2) Come si lavora con i transistor | L. 2.000 |
| 3) Come si costruisce un circuito elettronico | L. 2.000 |
| 4) La luce in elettronica | L. 2.000 |
| 5) Come si costruisce un ricevitore radio | L. 2.000 |
| 6) Come si lavora con i transistor (2ª parte) | L. 2.000 |
| 7) Strumenti musicali elettronici | L. 2.000 |
| 8) Strumenti di misura e verifica | L. 3.200 |
| 9) Sistemi di allarme | L. 2.000 |
| 10) Verifiche e misure elettroniche | L. 3.200 |
| 11) Come si costruisce un amplificatore audio | L. 2.000 |
| 12) Come si costruisce un tester | L. 2.000 |

MATERIALE PER FM 88/108

- | | |
|---|------------|
| Eccitatore quarzato 1,5 W (specif. freq.) | L. 106.000 |
| Lineare 10 W per detto (88-108) | L. 40.000 |
| Lineare 3 W (88-108) | L. 32.000 |
| Lineare 50 W input (88-108) | L. 54.000 |
| Lineare 100 W (88-108) input | L. 104.000 |
| Antenna GP FM per trasmissione | L. 12.000 |

Richiedete in contrassegno a

ECHO ELETTRONICA -
16121 GENOVA - via B. Liguria 78-R - tel. 593467

PER ALTRO MATERIALE VEDERE NUMERI PRECEDENTI cq elettronica

VIVI IL TUO TEMPO

CON

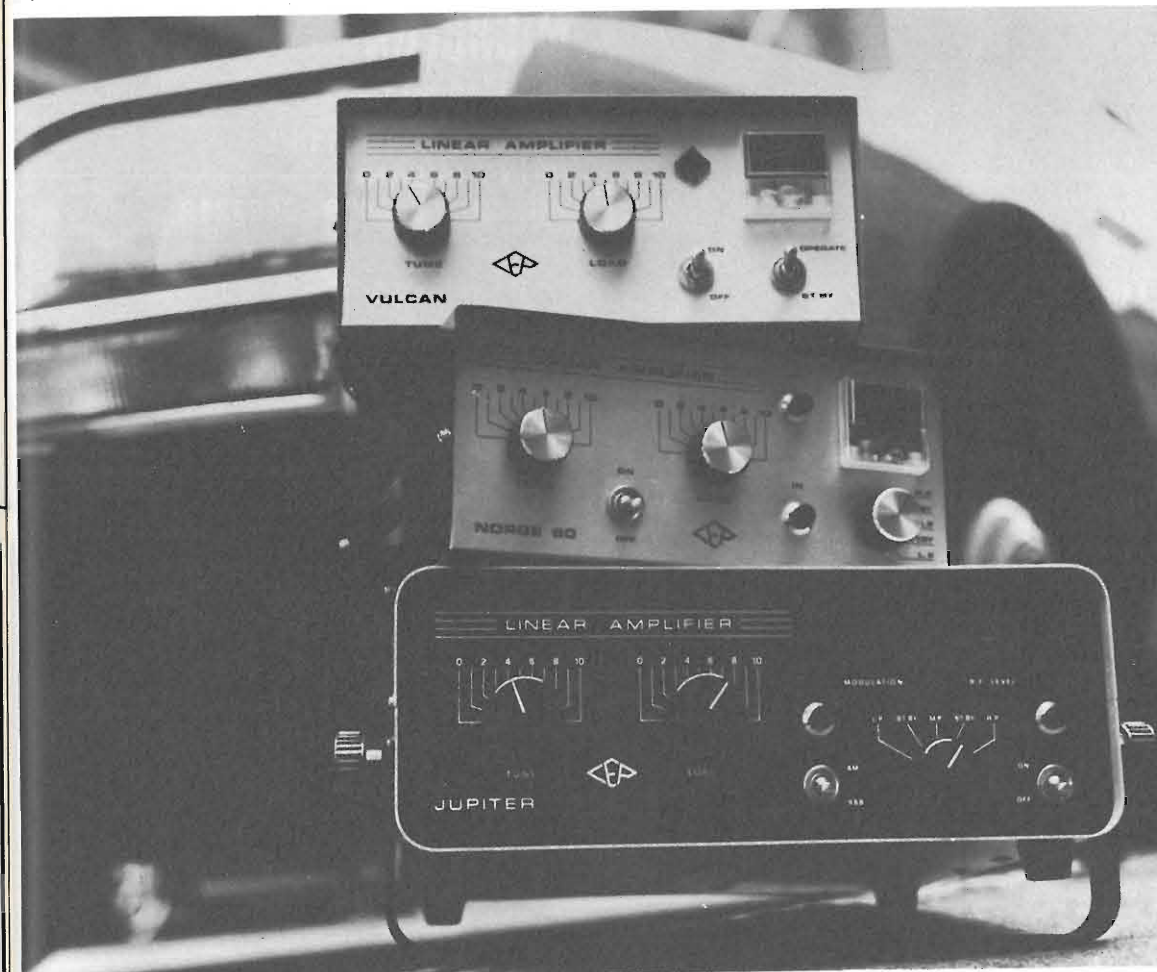

- | | |
|-----------------|--|
| VULCAN | 100 W/AM - 200 W/SSB - Alimentazione 220 V - 2 valvole |
| NORGE 60 | 100 W/AM - 200 W/SSB - Alimentazione 220 V e 12 V c.c.
3 posizioni di potenza - 2 valvole |
| JUPITER | 650 W/AM - 1000 W/SSB - Alimentazione 220 V
3 posizioni di potenza - 4 valvole |

COSTRUZIONI ELETTRONICHE PROFESSIONALI

20132 MILANO - VIA BOTTEGO 20 - TEL. (02) 2562135

Compriamo forti quantitativi
di materiale elettronico in genere

Pagamento in contanti

scrivere, telefonare a:

MICROFON

di Balsamo Cesare

via don Bosco, 16
20139 MILANO
tel. 02) 5392409 - 2500219

Lotto n. 1

50	Gr. Ducati UHF	802	TAA 550	596	BF 178	83	AY 102
42	Tastiere Varicap	35	TBA 560	40	BF 198	1970	Diodi BAX 13
	7 tasti	15	Integrati vari	400	BF 196	1760	Diodi BY 206
2378	SN 76231	90	TDA 1057	70	BF 197		(BA 148)
105	TDA 440	911	TV 11	1270	BC 558	1350	Diodi BAV 18
205	TBA 550	1870	TUP 2A	680	BC 178	490	Diodi BA 216
89	TBA 540	315	TIP 42	720	BC 208	170	Diodi Zener
155	SN 7441	31	TIP 29	200	BC 298		ZTK 33A ITT
175	SN 7490	350	BD 243	500	BC 207	1715	Zener 1 W 6,8 V
500	TAA 630	100	BD 142	75	BC 183	2432	Zener 1 W 27 V
500	SN 76013	2	BD 162	3	BC 205	95	Zener
50	SN 76600	500	BF 458	1221	AC 142		BZY 88C 18
83	TBA 120	5250	BF 224	125	AC 191	100	Zener ZPD 15
27	TBA 510	846	BF 179	285	2N 6241	240	Zener ZPD 15

1000 Serie complete miche

Prezzo in blocco L. 4.200.000
(escluso IVA)

Lotto n. 2

58	SN 76003	20	BCY 59	14	2N 3905	50	Nixie 5870 S ITT
15	SN 75154	100	2N 956	19	Transistori in	184	Diodi RI 20
6	SN 76660	40	2N 3010		T03-SGS IX9571	200	Diodi P 3
3	Integrati misti	335	2N 3227	70	Led rossi	100	Diodi 1 N 82
1710	BC 268	100	2N 3300	110	Quarzi Ph. x TV		
100	BC 267	40	2N 3819		colore 4433.619-		
100	BC 238	1140	2N 3903		03061.620		

Varie miche e isolatori

Prezzo in blocco L. 500.000

Piastre vetronite e bachelite in offerta
speciale

Fateci richiesta di qualsiasi altro
materiale

CITTA' DI SANREMO

RADIO CLUB SANREMO

FIRA

FEDERAZIONE ITALIANA RADIO AMATORI

AZIENDA SOGGIORNO E TURISMO SANREMO



SANREMO

29-30 ottobre 1977

1° CONVEGNO DEL RADIOAMATORI

TEATRO DELL'OPERA DEL CASINO MUNICIPALE

3° MOSTRA MERCATO RADIOAMATORI E HI-FI

PADIGLIONE ESPOSIZIONI DI VILLA ORMOND

INFORMAZIONI E PRENOTAZIONI

RADIO CLUB SANREMO - P.O. Box 333 - 18038 SANREMO - Tel. (0184) 71582

AZIENDA SOGGIORNO E TURISMO - 18038 SANREMO - Tel. (0184) 85615

FIRA-RADIOFREQUENZA - p.za Repubblica 47 - 00185 Roma - Tel. (06) 483684

ALCUNE NOSTRE LINEE

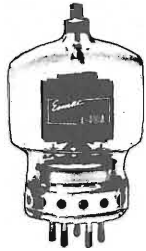

4X150A	—	4X250A	—	4CX250B
4CX300	—	3-500Z	—	3-1000Z
3CX1000A	—	4-65A	—	4-125A
4-250A	—	4-400A	—	4-1000A
3CX1500A	—	8874	—	8875

LECTROTECH



MADE IN U.S.A.

- Oscilloscopi doppia traccia 15 MC
 - Generatori Sweep da 1 a 84 canali
 - Generatori di barra a colori
 - Probe per oscillografi
- CATALOGO a richiesta L. 500 in francobolli

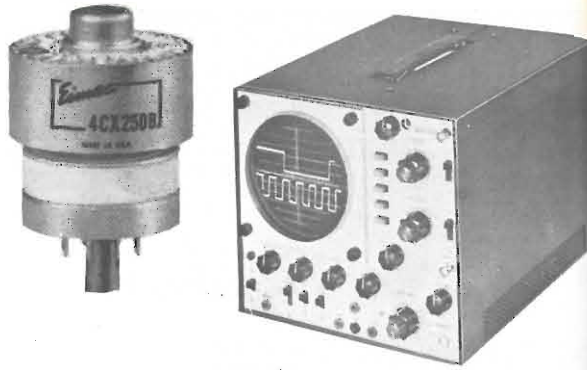

SINCE **Philmore** 1921

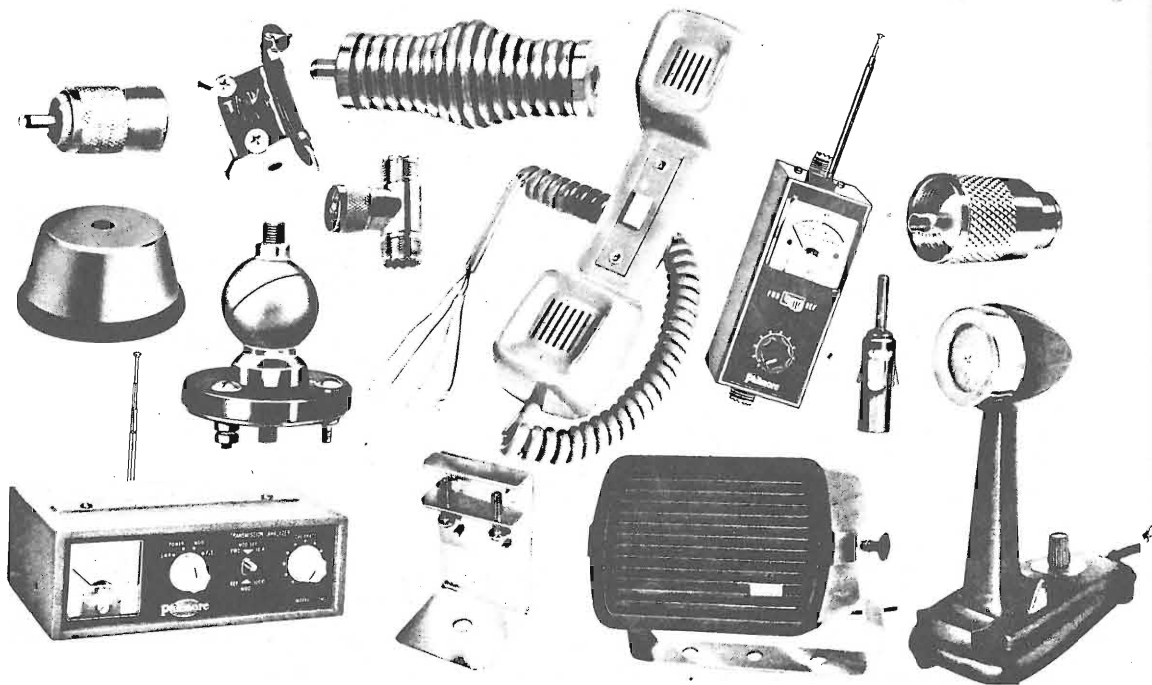

DOLEATTO

Sede TORINO - via S. Quintino, 10
Filiale MILANO - via M. Macchi, 70

ESPOSIZIONE APPARECCHI NEI NOSTRI LOCALI DI TORINO E DI MILANO

RICETRASMETTITORI CB CON 23 CANALI TUTTI QUARZATI, SOLTANTO A LIRE...

Alla **G.B.C.**
italiana

trovi il meglio al
GIUSTO PREZZO



CB-78

23 canali tutti quarzati.
Strumento indicatore S/RF.
Controlli di volume, squelch, limitatore automatico di disturbi.
Commutatore canali.
Prese per microfono (500 Ω), altoparlante e cuffia (8 Ω), alimentazione (13,8 Vc.c.) e antenna (52 Ω).
Sezione ricevente
Supereterodina a doppia conversione.
Sensibilità: 1 μV per 10 dB S/N.
Potenza di uscita B.F.: 3 W.
Sezione trasmittente
Potenza input: 5 W.
Tolleranza di frequenza: ± 0,005%.
Soppressione spurie: -50 dB.
Alimentazione: 13,8 Vc.c.
Dimensioni: 230x134x51.
ZR/5523-67

61.900



CB-515

23 canali tutti quarzati.
Strumento indicatore S/RF.
Controlli di volume, squelch, DELTA-TUNE, limitatore automatico di disturbi.
Commutatore canali, PA-CB, Noise limiter, scan-alert.
Prese per microfono (500 Ω), altoparlante e cuffia (8 Ω), PA, alimentazione (13,8 Vc.c.) e antenna (52 Ω).
Sezione ricevente
Supereterodina a doppia conversione.
Sensibilità: 0,5 μV per 10 dB S/N.
Potenza di uscita B.F.: 3 W.
Sezione trasmittente
Potenza input: 5 W.
Soppressione spurie: -50 dB.
Alimentazione: 13,8 Vc.c.
Dimensioni: 225x132x50.
ZR/5523-92

65.900



CB-800

23 canali tutti quarzati.
Strumento indicatore S/RF.
Controlli di volume, squelch, DELTA-TUNE, limitatore automatico di disturbi.
Commutatore canali, PA-CB e noise limiter. Prese per microfono (500 Ω), altoparlante e cuffia (8 Ω), alimentazione (13,8 Vc.c.) e antenna (26 Ω).
Sezione ricevente
Supereterodina a doppia conversione.
Sensibilità: 0,7 μV per 10 dB S/N.
Potenza di uscita B.F.: 3 W.
Sezione trasmittente
Potenza input: 5 W.
Tolleranza di frequenza: ± 0,005%.
Soppressione spurie: -50 dB.
Alimentazione: 13,8 Vc.c.
Dimensioni: 210x165x58.
ZR/5523-94

76.000

NovoTest

BREVETTATO

Classe 1,5 c.c. 2,5 c.a.

FUSIBILE DI PROTEZIONE
GALVANOMETRO A NUCLEO MAGNETICO
21 PORTATE IN PIU' DEL MOD. TS 140

Mod. TS 141 20.000 ohm/V in c.c. e 4.000 ohm/V in c.a.
10 CAMPI DI MISURA 71 PORTATE
VOLT C.C. 15 portate: 100 mV - 200 mV - 1 V - 2 V - 3 V - 6 V - 10 V - 20 V - 30 V - 60 V - 100 V - 200 V - 300 V - 600 V - 1000 V
VOLT C.A. 11 portate: 1,5 V - 15 V - 30 V - 50 V - 100 V - 150 V - 300 V - 500 V - 1000 V - 1500 V - 2500 V
AMP. C.C. 12 portate: 50 µA - 100 µA - 0,5 mA - 1 mA - 5 mA - 10 mA - 50 mA - 100 mA - 500 mA - 1 A - 5 A - 10 A
AMP. C.A. OHMS 4 portate: 250 µA - 50 mA - 500 mA - 5 A
 6 portate: Ω x 0,1 - Ω x 1 - Ω x 10 - Ω x 100 - Ω x 1 K - Ω x 10 K
REATTANZA FREQUENZA 1 portata: da 0 a 10 MΩ
 1 portata: da 0 a 50 Hz - da 0 a 500 Hz (condens. ester.)
VOLT USCITA 11 portate: 1,5 V (condens. ester.) - 15 V - 30 V - 50 V - 100 V - 150 V - 300 V - 500 V - 1000 V - 1500 V - 2500 V
DECIBEL CAPACITA' 6 portate: da -10 dB a +70 dB
 4 portate: da 0 a 0,5 µF (aliment. rete) da 0 a 50 µF - da 0 a 500 µF da 0 a 5000 µF (aliment. batteria)

Mod. TS 161 40.000 ohm/V in c.c. e 4.000 ohm/V in c.a.
10 CAMPI DI MISURA 69 PORTATE
VOLT C.C. 15 portate: 150 mV - 300 mV - 1 V - 1,5 V - 2 V - 3 V - 5 V - 10 V - 30 V - 50 V - 60 V - 100 V - 250 V - 500 V - 1000 V
VOLT C.A. 10 portate: 1,5 V - 15 V - 30 V - 50 V - 100 V - 300 V - 500 V - 600 V - 1000 V - 2500 V
AMP. C.C. 13 portate: 25 µA - 50 µA - 100 µA - 0,5 mA - 1 mA - 5 mA - 10 mA - 50 mA - 100 mA - 500 mA - 1 A - 5 A - 10 A
AMP. C.A. OHMS 4 portate: 250 µA - 50 mA - 500 mA - 5 A
 6 portate: Ω x 0,1 - Ω x 1 - Ω x 10 - Ω x 100 - Ω x 1 K - Ω x 10 K
REATTANZA FREQUENZA 1 portata: da 0 a 10 MΩ
 1 portata: da 0 a 50 Hz - da 0 a 500 Hz (condens. ester.)
VOLT USCITA 10 portate: 1,5 V (condens. ester.) - 15 V - 30 V - 50 V - 100 V - 300 V - 500 V - 600 V - 1000 V - 2500 V
DECIBEL 5 portate: da -10 dB a +70 dB
CAPACITA' 4 portate: da 0 a 0,5 µF (aliment. rete) da 0 a 50 µF - da 0 a 500 µF da 0 a 5000 µF (alim. batteria)

MISURE DI INGOMBRO
mm. 150 x 110 x 46
sviluppo scala mm 115 peso gr. 600

ITALY CICM Cassinelli & C

20151 Milano ■ Via Gradisca, 4 ■ Telefoni 30.52.41 / 30.52.47 / 30.80.783

una grande scala in un piccolo tester

ACCESSORI FORNITI A RICHIESTA

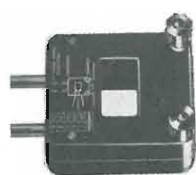

RIDUTTORE PER CORRENTE ALTERNATA

Mod. TA6/N
portata 25 A - 50 A - 100 A - 200 A



DERIVATORE PER CORRENTE CONTINUA Mod. SH/150 portata 150 A Mod. SH/30 portata 30 A



PUNTALE ALTA TENSIONE

Mod. VCS portata 25.000 Vc.c.



CELLULA FOTOELETTRICA

Mod. L1/N campo di misura da 0 a 20.000 LUX



TERMOMETRO A CONTATTO

Mod. T1/N campo di misura da -25° +250°

RAPPRESENTANTI E DEPOSITI IN ITALIA

AGROPOLI (Salerno) - Chiari e Arcuri
via De Gasperi, 56
BARI - Biagio Grimaldi
via De Laurentis, 23
BOLOGNA - P.J. Sibani Attilio
via Zanardi, 2/10

CATANIA - Elettro Sicula
via Cadamosto, 18
FALCONARA M. - Carlo Giongo
via G. Leopardi, 12
FIRENZE - Dr. Alberio Tiranti
via Frà Bartolomeo, 38

GENOVA - P.J. Conte Luigi
via P. Salvago, 18
NAPOLI - Severi
c.so A. Lucci, 56
PADOVA-RONCAGLIA - Alberto Righetti
via Marconi, 165

PESCARA - GE-COM
via Arrone, 5
ROMA - Dr. Carlo Riccardi
via Amatrice, 15
TORINO - Nichelino - Arme
via Colombetto, 2

IN VENDITA PRESSO TUTTI I MAGAZZINI DI MATERIALE ELETTRICO E RADIO TV

2

NUOVA SERIE TECNICAMENTE MIGLIORATO PRESTAZIONI MAGGIORATE PREZZO INVARIATO

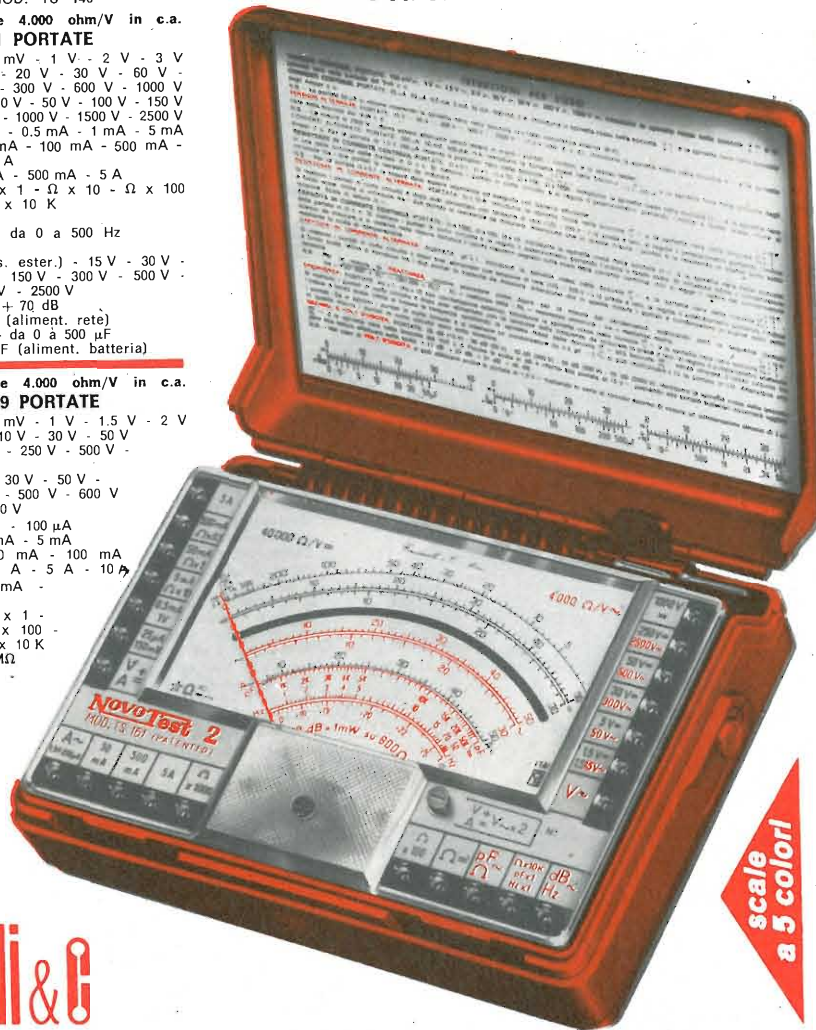

scale a 5 colori

INDUSTRIA wilbikit ELETTRONICA

salita F.Ili Maruca - 88046 LAMEZIA TERME - tel. (0968) 23580

LYSTON

via Gregorio VII, 428
tel. (06) 6221721
via Bacchiani, 9
tel. (06) 434876

ROMA

PIRO GENNARO

via Monteoliveto, 67
tel. (081) 322605

NAPOLI

GAMAR

di MARGHERITA D'ANGELO

via Tardini, 13
tel. (06) 626997

ROMA

FRATELLI GRECO

via Cappuccini, 57
tel. (0962) 24846

CROTONE

DITTA I.C.C.

via Palma, 9
tel. (02) 4045747 - 405197

MILANO

KIT 81

OROLOGIO DIGITALE A 12 V.c.c.

NOVITA!!

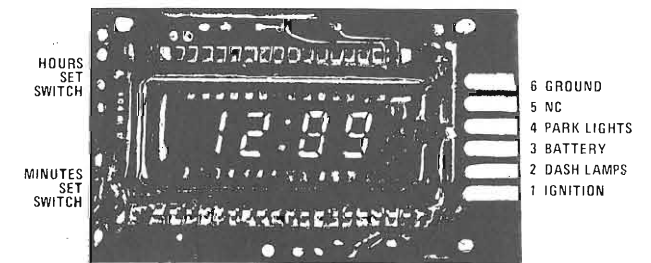

DISPLAY SWITCH

L. 33.500

CARATTERISTICHE TECNICHE

- Alimentazione 9-15 Vcc.
- Display a 4 cifre verdi + 2 punti pulsanti
- Consumo max a display acceso 95 mA
- Consumo max a display spento 5 mA

- N. 2 pulsanti in dotazione
- N. 1 interruttore in dotazione
- Precisione del tempo ± 0,5 sec/giorno
- L'orologio viene consegnato già montato e collaudato.

Il modulo MA 1003 della National è un circuito logico per orologi digitali MOS LSI monolitico MM 5377, comprendente un digit a 4 displays di 8 mm a fluorescenza verde, un cristallo (quarzo) a 2,097 MHz per la base dei tempi e i componenti necessari a formare un orologio completo e funzionante a 12 Vcc. Il modulo è completamente protetto contro gli sbalzi di movimento ed inversione di polarità della batteria. Il controllo di luminosità del Kit avviene tramite un interruttore che accende o spegne i displays lasciando inalterato il conteggio dell'orologio. La regolazione

dei minuti e delle ore sono dati da due pulsanti in dotazione. Il colore verde dei displays è filtrabile (per chi lo desidera) a varie tinte VERDE-BLU-GIALLO. Le connessioni sono semplificate con l'uso del connettore a 6 piedini.

Il Kit può essere applicato in tutte quelle esigenze in cui vi sia una batteria a 12 Vcc. Esempio: AUTO - BARCHE - PANFILI - AUTOBUS - CAMION, ecc. ecc. **Importante: tutti i Kit prima di essere evasi vengono accuratamente collaudati e controllati.**

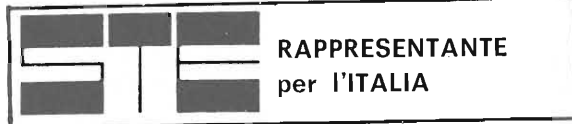

COMMUNICATIONS TRANSISTOR CORPORATION

- TRANSISTORI LINEARI PER HF E 27 MHz FINO A 175 W
- TRANSISTORI PER VHF E UHF FINO A 100 W
- TRANSISTORI PER FM 88-108 MHz FINO A 175 W
- TRANSISTORI PER AMPLIFICATORI ULTRALINEARI TV
- TERMINAZIONI E BYISTOR

- STRUTTURA - STRIPLINE - SU SUPPORTO CERAMICO ERMETICO • BASSA RESISTENZA TERMICA • BASSA INDUTTANZA • RESISTENZA A VSWR INFINITO • MTF SUPERIORE A 150.000 ORE.

Dépliants e note tecniche saranno inviate gratuitamente a chi ne farà richiesta precisando le applicazioni. - Manuale di tecnologia, applicazioni e circuiti CTC, 98 pagine (in inglese) L. 2.500 + sp in contrassegno.

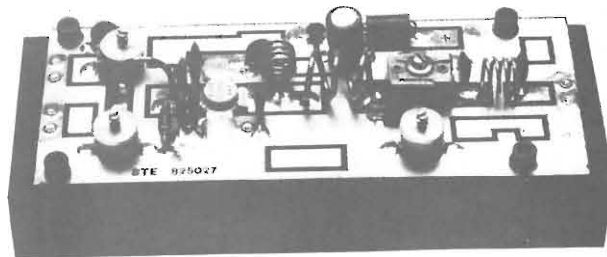

Nuova serie AN di amplificatori lineari 144-146 MHz, 12 V AM-FM-SSB-CW, facenti uso dei transistori CTC B3-12, B12-12, B25-12 e B40-12, disponibili anche in KIT (completi di circuito stampato, transistor, tutti i componenti e il materiale per realizzare le bobine, con istruzioni dettagliate, senza dissipatore).

- *AN 3 0,3-4 W, montato e collaudato, con dissipatore 475061. L. 29.800
- AN 3 Kit L. 21.200 - Dissipatore 475061 L. 2.600
- *AN 12 1,8-15 W, montato e collaudato, con dissipatore 475061. L. 28.750
- AN 12 Kit L. 20.150 - Dissipatore 475061 L. 2.600
- *AN 25 4,5-30 W, montato e collaudato, con dissipatore 475062. L. 36.400
- AN 25 Kit L. 25.600 - Dissipatore 475062 L. 4.800
- *AN 40 10-45 W, montato e collaudato, con dissipatore 475062. L. 49.200
- AN 40 Kit L. 38.400 - Dissipatore 475062 L. 4.800

(I prezzi suddetti sono comprensivi di I.V.A. 14 %)

— Kit aggiuntivo con diodi e cavi $\lambda/4$ in teflon preterminati per realizzare la commutazione automatica RT (VOX) nel funzionamento in FM L. 4.500

Gli amplificatori della serie AN possono essere forniti anche nella versione FM 88-108 MHz (serie AW) e nella versione VHF-FM per telecontrolli, teleallarmi ecc. (serie AY). Specificare la frequenza esatta.

Richiedeteci il ns. nuovo listino prezzi di materiale per radioamatori con descrizioni e illustrazioni inviando L. 400 in francobolli. Il listino comprende tutti gli articoli da noi prodotti o trattati: apparati, moduli, kit, componenti, semiconduttori, toroidi, antenne, pubblicazioni ecc. Più di 400 voci quotate.



ELETTRONICA
TELECOMUNICAZIONI

20134 MILANO - VIA MANIAGO, 15
TEL. (02) 21.57.891 - 21.53.524

UN'AMPIA SCELTA DI MULTIMETRI DIGITALI

DISTRIBUITI IN ITALIA DALLA **G.B.C. Italiana**

PORTATA	PRECISIONE	IMPED. INGRESSO	NOTE
200-2000 mV	0,3% ± 1 c	5 M Ω	Port. autom.
20-200 V	0,5% ± 1 c	5 M Ω	Port. autom.
1000 V	1,5% ± 1 c	10 M Ω	Puntali a parte
200 mV	0,3% ± 1 c	5 M Ω	Port. autom.
2 V	0,3% ± 1 c	5 M Ω	Puntali a parte
20-200 V	0,8% ± 1 c	5 M Ω	Port. autom.
500 V	1,7% ± 1 c	10 M Ω	Puntali a parte
0,2-2 mA	1% ± 1 c	10 Ω	Port. autom.
20-200 mA	1% ± 1 c	1 k Ω	Port. autom.
200 μ A	1,3% ± 1 c	10 Ω	Port. autom.
2 mA	1,3% ± 1 c	10 Ω	Port. autom.
20-200 mA	1,3% ± 1 c	1 k Ω	Port. autom.
PORTATA	PRECISIONE	CORR. DI PROVA	NOTE
2-20 k Ω	0,5% ± 1 c	0,1 mA	Port. autom.
0,2-2 M Ω	0,7% ± 1 c	1 μ A	Port. autom.

HIOKI 3201

Display a tre cifre e 1/2. Dispositivo automatico di portata con esclusione delle sole portate 1000 V c.c. e 500 V c.a. Protezione contro i sovraccarichi e con segnalatore luminoso di fuori gamma. Codice: TS/2106-00



B+K precision 280

SINCLAIR DM2

SINCLAIR DM2

Display a quattro cifre. La virgola fluttuante consente di non tener conto della portata selezionata per ottenere il risultato della misura. Indicatore luminoso di polarità e spia di fuori gamma. L'alimentazione, a 9 V c.c., può essere a pile oppure tramite alimentatore esterno. Codice: TS/2103-00

PORTATA	PRECISIONE	IMPED. INGR.	RISOLUZIONE	MAX. SOVRACC.
1 V	0,3% ± 1 c	100 M Ω	1 mV	350 V
10 V	0,5% ± 1 c	10 M Ω	10 mV	1000 V
100 V	0,5% ± 1 c	10 M Ω	100 mV	1000 V
1000 V	1% ± 1 c	10 M Ω	1 V	1000 V
1 V	1% ± 1 c	10 M Ω /70 pF	20 Hz - 3 kHz	300 V
10 V	1% ± 1 c	10 M Ω /50 pF	20 Hz - 1 kHz	500 V
100 V	2% ± 1 c	10 M Ω /50 pF	20 Hz - 1 kHz	500 V
1000 V	2% ± 1 c	10 M Ω /50 pF	20 Hz - 1 kHz	500 V
1 mA	0,8% ± 1 c	1 k Ω	1 μ A	1 A (con fus.)
10 mA	0,8% ± 1 c	100 Ω	10 μ A	1 A
100 mA	0,8% ± 1 c	10 Ω	100 μ A	1 A
1000 mA	2% ± 1 c	1 Ω	1 mA	1 A
100 μ A	2% ± 1 c	10 k Ω	100 nA	10 mA
PORTATA	PRECISIONE	GAMMA DI FREQ.	MAX. SOVRACC.	
1 mA	1,5% ± 2 c	20 Hz - 3 kHz	1 A (con fus.)	
10 mA	1,5% ± 2 c	20 Hz - 3 kHz	1 A	
100 mA	1,5% ± 2 c	20 Hz - 3 kHz	1 A	
1000 mA	2% ± 2 c	20 Hz - 3 kHz	1 A	
PORTATA	PRECISIONE	CORR. DI MISURA	PROTEZ. SOVRACC.	
1 k Ω	1% ± 1 c	1 mA	± 50 V c.c.	
10 k Ω	1% ± 1 c	100 μ A	circa il quale	
100 k Ω	1% ± 1 c	10 μ A	limita funzione un	
1000 k Ω	1% ± 1 c	1 μ A	fusibile da 50 mA	
10 M Ω	2% ± 1 c	100 nA		

PORTATA	PRECISIONE	IMPED. INGRESSO	RISOLUZIONE
1 V	0,5% ± 1 c	10 M Ω	1 mV
10 V	0,5% ± 1 c	10 M Ω	10 mV
100 V	0,5% ± 1 c	10 M Ω	0,1 V
1000 V	1% ± 1 c	10 M Ω	1 V
1 V	1% ± 1 c	10 M Ω	1 mV
10 V	1% ± 1 c	10 M Ω	10 mV
100 V	1% ± 1 c	10 M Ω	0,1 V
1000 V	2% ± 1 c	10 M Ω	1 V
PORTATA	PRECISIONE	CADUTA DI TENSIONE	RISOLUZIONE
1 mA	1% ± 1 c	100 mV	1 μ A
10 mA	1% ± 1 c	100 mV	10 μ A
100 mA	1% ± 1 c	100 mV	100 μ A
1 A	2% ± 1 c	300 mV	1 mA
1 mA	1% ± 1 c	100 mV	1 μ A
10 mA	1% ± 1 c	100 mV	10 μ A
100 mA	1% ± 1 c	100 mV	100 μ A
1 A	2% ± 1 c	300 mV	1 mA
PORTATA	PRECISIONE	CORR. DI MISURA	RISOLUZIONE
100 Ω	1% ± 1 c	1 mA	0,1 Ω
1000 Ω	1% ± 1 c	1 mA	1 Ω
10 k Ω	1% ± 1 c	10 μ A	10 Ω
100 k Ω	1% ± 1 c	10 μ A	100 Ω
1 M Ω	1% ± 1 c	100 μ A	1 k Ω
10 M Ω	1,5% ± 1 c	100 μ A	10 k Ω

HIOKI
3201

B+K precision 280

Display a tre cifre. È completamente protetto contro il sovraccarico; punto decimale, indicazione automatica di polarità negativa. Spia luminosa di fuori gamma e controllo dello stato di carica delle batterie. Alimentazione a 6 V con pile o alimentatore esterno. Codice: TS/2101-00

VUOI UN LINEARE CHE SIA VERAMENTE LINEARE?

SE VUOI UN LINEARE, CHE ABBA UNA MODULAZIONE POSITIVA ED UNA RADIO 5 PERFETTA TE NE PROPONIAMO UNO CHE FORSE FA ANCHE AL CASO TUO.

ECHO 800 DX *** AMPLIFICATORE LINEARE**

SECONDA SERIE

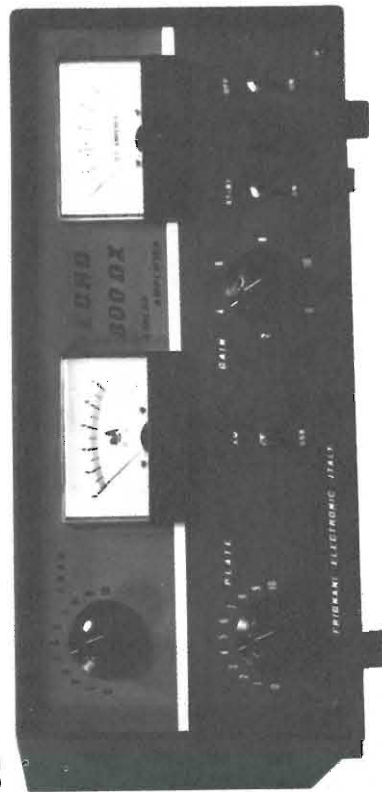

**FRIGNANI ELECTRONIC - 14 FDX (APACHE)
RICETRASMETTITORI CB - APPARATI OM
APPARATI VHF NAUTICI**

PERMUTE E ASSISTENZA TECNICA

Neg. e Labor. Via D. Raggi, 158-158/A-160
Tel. (0543) 63604 - 47100 FORLI' (Italy)

CARATTERISTICHE TECNICHE

Regolazione continua della potenza da 0 alla max
 Frequenza 25 - 30 MHz
 Funzionamento AM - SSB - RTTY - FM
 Amplif. classe A (1 x 6JE6C)
 Circuito pilota Amplif. classe AB2 (4 x 6JE6C)
 Circuito finale 1 ÷ 5 W AM 15 W SSB
 Potenza eccitazione SSB 1000 W INPUT x 475 W OUT
 Potenza di uscita AM 420 W INPUT x 200 W OUT
 Impedenza ingresso 50 OHM x 1,1 VSWR
 Impedenza uscita 35 ÷ 100 OHM
 Raffreddamento Forzato con ventola aspir.
 Strumentazione 1.Amp. FS 1 M.amp. FS illuminati
 Peso Kg. 25
 Dimensioni 17 x 37 x 35 P.
 Alimentazione 220 Volt 50 Hz

Spedizioni ovunque in contrassegno

Garanzia 6 mesi (escluso valvole)



**centro via della
elettronico giuliana 107 ROMA
biscezzoli tel. 319.493**

RIVENDITORE DELLA SERIE COMPLETA DEI KIT DI NUOVA ELETTRONICA

SERIE DI KIT E PRODOTTI VARI PER LA PREPARAZIONE DI CIRCUITI STAMPATI SIA CON IL SISTEMA TRADIZIONALE O DELLA FOTOINCISIONE OPPURE IN SERIGRAFIA, IL TUTTO CORREDATO DI ISTRUZIONI PER IL CORRETTO USO - PER MAGGIORI CHIARIMENTI BASTA INVIARE LIRE 200 IN BOLLICI E RICEVERE AMPIE ILLUSTRAZIONI PER IL KIT INTERESSATO E LISTINO PREZZI DI COMPONENTI DA NOI TRATTATI.

KIT EB 20 4 basette per c.s. 1 penna per c.s. 48 trasferibili c.i. 190 piazzole terminali 1 busta di sali per 1 lt.	L. 5.500	KIT EB 66 1 flacone fotorealist P. 1 flacone developer di f/t.	L. 16.500	FOTORESIST POSITIVI EB 710 flacone 150 cc. L. 13.500 EB 711 flacone 500 cc. L. 37.500 EB 712 flacone 1000 cc. L. 68.500 EB 713 flac. spray 450 gr. L. 19.800
KIT EB 55 1 quadro stampa 1 spremitore da 16 cm. 100 cc. sgrassante 50 cc. polvere abrasiva 100 cc. sigillante 250 gr. inchiostro 1000 cc. diluente/solvente 1 pellicola sensibilizzata 1 nastro adesivo doppio	L. 29.500	KIT EB 77 4 basette per c.s. 1 inchiostro 1/2 lt. acido 1 penna completa	L. 3.000	FOTORESIST NEGATIVI EB 701 flacone 150 cc. L. 8.300 EB 702 flacone 500 cc. L. 25.150 EB 703 flacone 1000 cc. L. 46.900 EB 704 flac. spray 450 cc. L. 22.200
INCHIOSTRI EB 30 flacone 10 cc. L. 550 EB 31 flacone 50 cc. L. 950		KIT EB 99 1 foglio poliestere con emuls. U.V. (color Key Negativo) 200 cc. developer Negativo 1 foglio carta nera 150 cc. fotorealist Negativo 1000 cc. developer	L. 21.500	SVILUPPI POSITIVI EB 714 flacone 200 cc. L. 2.800 EB 715 flacone 1 lt. L. 12.250
ACIDO CONCENTRATO EB 40 flacone 1/2 lt. L. 700 EB 41 flacone 1 lt. L. 1.050 EB 42 flacone 5 lt. L. 4.900		VERNICE AUTOSALDANTE EB 34 flacone 100 cc. L. 800 EB 35 flacone 1 lt. L. 5.500 EB 97 flacone spray L. 5.000		SVILUPPI NEGATIVI EB 705 flacone 1000 cc. L. 4.050 EB 706 flacone da 5 lt. L. 18.200
VERNICE PELABILE EB 29 flacone 500 cc. L. 3.800 EB 39 flacone 1000 cc. L. 7.000		PENNA PER C.S. EB 999 L. 3.000		DILUENTI POSITIVI EB 716 flacone 1 lt. L. 10.500 EB 717 flacone 5 lt. L. 45.500
		TRECCIA DISSALDANTE EB 951 L. 1.900 Trapano 12 V 18 W L. 24.000 Cyanolit L. 1.800		DILUENTI NEGATIVI EB 707 flacone 1 lt. L. 11.500 EB 708 flacone 5 lt. L. 49.500
				SGRASSANTE E DISSODIANTE EB 49 flacone 1 lt. L. 5.500 EB 67 flacone 5 lt. L. 23.500 GRASSO SILICONE 100 gr. L. 4.800

**ANCHE L'OCCHIO
VUOLE LA SUA
« MUSICA »**

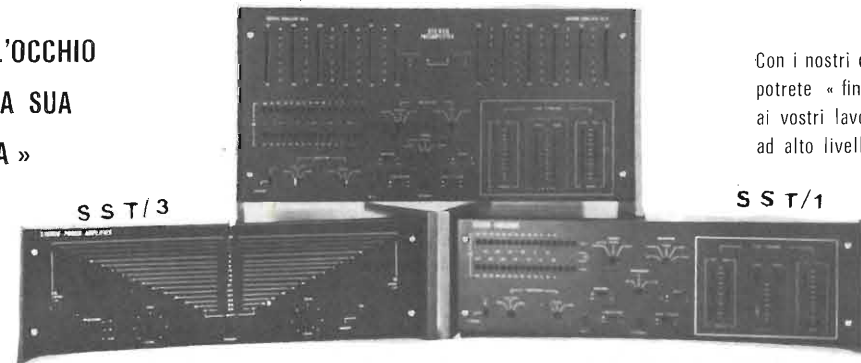

Con i nostri contenitori potrete « finalmente » dare ai vostri lavori una estetica ad alto livello

- Tipo SST 1 Amplificatore con VU a led (32), toni, e livello a cursori, filtri, muting, flat, monitor per due registratori, mode, speakers, selettore, phones e mic. - Dimensioni utili 125 x 210 x 430 mm L. 19.500
- Tipo SST/2 Preamplificatore adatto a contenere equalizer a 12 cursori, con VU a led (32) e comandi come sopra - Dimensioni utili 210 x 125 x 430 mm. L. 19.500
- Tipo SST/3 Finale con grande VU a led (32) e comando livelli per ogni canale - Dim. utili 125 x 210 x 430 mm. L. 19.500
- Tipo RG/4 Il solo frontale separato dalla scatola. L. 13.500

NUOVA SERIE AMPLIFICATORI DA PALO MODELLO « AF »
 Trattati di una nuova serie di amplificatori a banda larga, da palo, progettata e realizzata per migliorare la ricezione dei segnali dell'intera banda quinta, che consentono di amplificare contemporaneamente più canali.

DATI TECNICI	Art. EB/01 - assorbimento 10 mA. mix UHF-VHF canali 38/69 - 12 dB L. 12.800
	Art. EB/02 - assorbimento 20 mA. mix UHF-VHF canali 38/72 - 24 dB L. 14.000
	Art. EB/03 - assorbimento 28 mA. mix UHF-VHF canali 38/72 - 30 dB L. 16.500
	Art. EB/04 - assorbimento 36 mA. mix UHF-VHF canali 38/72 - 42 dB L. 18.500
	Art. EB/05 - amplificatore interno completamente alimentato da 40-800 MHz L. 10.000

Attenzione: Le offerte di materiali sono I.V.A. esclusa, i Vs/ ordini saranno evasi nel giro delle 24 ore, con pagamento in contrassegno.



P.G. ELECTRONICS

M403 - MODULO AMPLIFICATORE GALVANOMETRICO PER C.C. e C.A.

- ★ IMPEDENZA DI INGRESSO SUPERIORE A 100 MΩ
- ★ LINEARITA' IN C.C. e C.A. MIGLIORE DELLO 0,3%
- ★ BASSA DERIVA TERMICA ED ELEVATA STABILITA'
- ★ INDICAZIONE AUTOMATICA DELLA POLARITA'
- ★ ELEVATA AFFIDABILITA' - LARGO IMPIEGO
- ★ BASSO CONSUMO

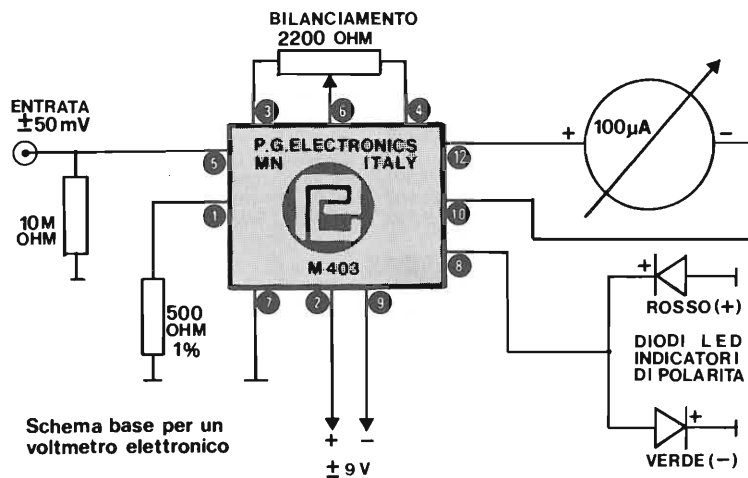
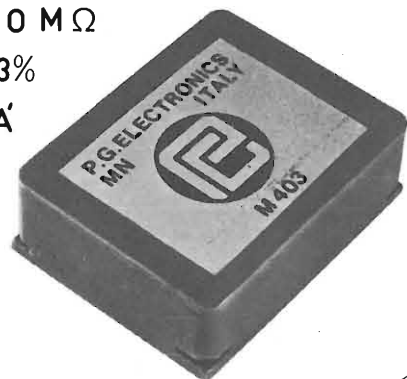

IDEALE PER LA REALIZZAZIONE DI VOLTMETRI ELETTRONICI

E PERCHE' NON UN VOLTMETRO DIGITALE ?

Perchè in un momento in cui tutti fanno le corse per realizzare voltmetri digitali molti si sono dimenticati l'importanza che può avere un buon voltmetro elettronico tradizionale. Ecco perchè la P.G. ELECTRONICS ha messo a punto un modulo per la realizzazione di voltmetri elettronici con caratteristiche più funzionali, più pratiche e più moderne. Perchè per misure di tensioni variabili nel tempo il digitale è inservibile. Perchè per misure di tensioni negative di C.A.G. nei televisori è preferibile seguire l'andamento di un indice. Perchè per bilanciare un discriminatore a rapporto è più pratico ed infine perchè se ci pensate un momento scoprirete altre 100 ragioni per preferirlo.

E INTENDIAMOCI NON E' MIGLIORE O PEGGIORE DI UN VOLTMETRO DIGITALE ! E' solo completamente diverso.

P. G. ELECTRONICS

Piazza Frassine, 11 - Tel. 0376/370447 MANTOVA Italy



COMMUTATORE

coassiale « Milag »
mod. CS3
1 via 3 pos. SO 239 T. 2 KW
Impedenza: 52 Ω
Dimensioni: 81 x 81 x 41



ISOLATORE « MILAG »

Per dipoli
materiale: Fiberglass
Lunghezza totale: 90 mm
Carico rottura: 900 kg
T. max: 90 °C

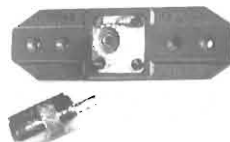

CENTRALE PER DIPOLI « MILAG »

Materiale: Fiberglass
Carico rottura minimo: 900 kg
T. max: 80 °C



MISURATORE DI R.O.S. « MILAG » mod. S.W.R. 52

Studiato principalmente per l'uso in HF, si comporta ottimamente fino alla frequenza di 144 MHz.
Precisione: ± 5 %
Impedenza: 52 Ω
Strumento: 100 µA classe 1.5
Potenza max: 2 KW P.E.P.



BUG « MILAG »

Velocità 40-240 BpM
Alimentazione: 300 mA
Peso: gr 1100
Dimensioni: 105 x 60 x 180



AMPLIFICATORE 144 MHz mod. OSCAR 7

Alimentazione: 220 V
Valvola: 4 C x 250 B
Input min. 2.5 W 250 W out
Input max 15 W 300 W out
FM 250 W effettivi
AM 150 W effettivi
SSB 300 W effettivi

BOOSTER « MILAG »

144 MHz tipo 2 Win. 30 out put
144 MHz tipo 7 Win. 30 out put
144 MHz tipo 15 Win. 60 out put
432 MHz tipo 10 Win. 40 out put
Funzionamento FM-SSB
Costruzione solidissima
Componenti professionali e soluzioni di avanguardia.



FC 608 « MILAG » 600 MHz

Alimentazioni: 220 V 50 Hz
Consumo: 20 W
Base tempi 0.1 s - 1 s
Digits 8
Precisione ± 1 digit
Livello d'ingresso: 100 V max
Dimensioni: 50 x 165 x 165 mm
Sensibilità Lo input 20 mV
Hi input 40 mV
Freq. min. Lo input 5 Hz
Hi input 1 Hz



CONNETTORI UHF MILAG

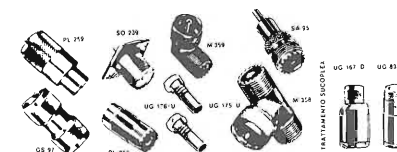

Vi offriamo una piccola panoramica degli articoli che la Milag costruisce per Voi.

Abbiamo disponibili più di 22000 articoli di tutte le più importanti marche del mondo.

Spedizioni c/assegno ovunque, distribuzione attraverso rivenditori in tutte le città d'Italia.



G. Lanzoni
via Comelico, 10
20135 MILANO
Telefono 589075-544744

Mostra mercato di

RADIO SURPLUS ELETTRONICA

via Jussi 120 - c.a.p. 40068 S. Lazzaro di Savena (BO)

tel. 46.22.01

NOVITA' DEL MESE:

RX - R108 - MOTOROLA 20 ÷ 28 Mc AM-FM, alimentazione 24 Vcc - versione moderna del BC603. Con piccola modifica, di cui forniamo schema, la frequenza si alza a 50 Mc.

RADIOTELEFONO RT70 MOTOROLA 47 ÷ 58 Mc, sintonia continua FM, alimentazione 24 Vcc, completi.

Rx-Tx 48 MK1 6 ÷ 9 Mc portatile
CERCAMETALLI TASCABILI
BUSSOLE TASCABILI
COLLIMATORE d'aereo F84
REGOLATORE STROBOSCOPICO per inclinazione pale elicotteri - pezzo unico.

TELEMETRI WILD - base cm. 120
POMPA ACQUA 24 Vcc
PUNTATORI Salmoiraghi.
COMPUTER INDICATOR
ZODIAC - ROENTGENS

INCISORE RIPRODUTTORE MECCANICO
su pellicola 35 mm della SIMON di Londra. Durata della registrazione ed ascolto ore 8. Alimentazione 220 Vac.

OFFERTA SPECIALE:

RX BC312 1,5 ÷ 18 Mc AM-SSB alimentazione 12 Vcc, completi non manomessi, ma non collaudati **L. 70.000** con schemi.

Chiusura per ferie dal 1 agosto al 16 agosto

Nuovo catalogo materiale disponibile L. 1.000

VISITATECI - INTERPELLATECI

orario al pubblico dalle 9 alle 12,30
dalle 15 alle 19
sabato compreso

E' al servizio del pubblico:
vasto parcheggio.

Heathkit®



SB-220



HM-2103



HW-8



Series
SB-104

LARIB

INTERNATIONAL S.P.A. ■ AGENTI GENERALI PER L'ITALIA

20129 MILANO - VIALE PREMUDA, 38/A - TEL. 795.762 - 795.763 - 780.730

38^a MOSTRA MATERIALE RADIANTISTICO

MANTOVA

24 - 25
settembre
1977

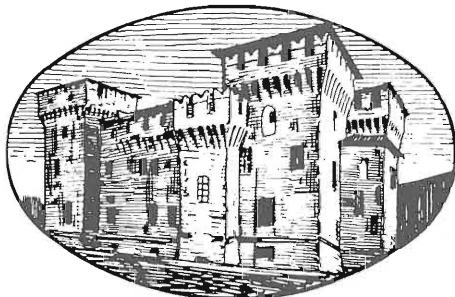

24 - 25
settembre
1977

nei locali del

GRANDE COMPLESSO MONUMENTALE SAN FRANCESCO
via Scarsellini (vicino alla stazione FFSS)

Durante la mostra opererà la stazione I/2-MRM

Orario per il pubblico: 24 sabato
25 domenica

dalle ore 8,30 alle ore 12,30
dalle ore 14,30 alle ore 19
dalle ore 8,30 alle ore 12,30
dalle ore 14,30 alle ore 19

elettronica TODARO & KOWALSKI

via ORTI DI TRASTEVERE n. 84 - Tel. (06) 5895920 - 00153 ROMA

FREQUENZIMETRI DIGITALI a 5 display freq. 0-250 MHz con uscita HF-VHF 220Vac 50Hz garanzia mesi tre L. 160.000	ALIMENTATORI STABILIZZATI «BREMI» BRS28 - 12,6 V 2 A L. 14000 BRS29 - 5-15 V 2,5 A s.s. L. 18000 BRS30 - 5-15 V 2,5 A c.s. L. 25000 BRS31 - 5-15 V 2,5 A orol. dig. L. 60000	UG913/AU BNC maschio angolo L. 2500 UG977A/U «N» a gomito L. 1000 M359 PL maschio SO239 femm. ang. L. 1500
Amplificatori PHILIPS in cassetta 220 V 5 W L. 10000	BRL50 - Amplificatori lineari barra mobile AM-SSB 25+30 W L. 45000	SCR S40104 400 V 10 A L. 1200 S6010L 600 V 10 A L. 1500 2N4443 400 V 8 A L. 1500 S4003 400 V 3 A L. 800 IP102 100 V 0,8 A L. 500 S8010 800 V 10 A L. 2700 2N683 100 V 25 A L. 3000
Interfonici ad onde convogliate 220 V L. 39000	OROLOGI: MK50250 orol. 6 digit+sveglia L. 8500	TESTER «ICE» Microtest 80 L. 18000 680 G L. 24000 680 R L. 27000
Cuffie stereo 8Ω L. 6000	IC FUNZIONI SPECIALI: MK5002N 4 digit counter L. 15000 MK5005N 4 digit counter L. 16000 MK5007N 4 digit counter L. 16000 MK5009N base tempi program. L. 13000 MK50240 octave generator L. 13000 MK50395 six decade up/down counter L. 23500	TESTER ISKRA Unimer 1-200 kΩ/V L. 40000
Microfoni «TOA» unidirezionali da tavolo 200-600 Ω non amplificati L. 30000	REGOLATORI STABILIZZATORI 7805 5 V 1 A L. 2200 7812 12 V 1 A L. 2200 7824 24 V 1 A L. 2200	SIXUMENTI CHINAGLIA Cito 38 L. 18000 Dino L. 40000 Dino Usi L. 44000 Dolomiti L. 34000 CP570 (Capacimetro) L. 33000 VTVM2002 (Volt. elettr.) L. 95000 Transistor tester L. 30000 UG273/U PL maschio BNC femmina L. 2500
Rosmetri «Hansen» L. 14000	DARLINGTON SE9301 = Mj3001 L. 2000 SE9303 = Mj3003 L. 2500 SE9401 = Mj2501 L. 2000	UG89C U BNC femmina volante L. 1000 F0075.2 Adapter PL259 3,5 mm jack L. 1000
Rosmetri Wattmetri «Hansen» 0-1000 W 1,8-30 MHz L. 50000	TRIAC Q400 IP 400 V 1 A L. 1000 Q400 4L4 400 V 4 A L. 1200 060 10L4 600 V 10 A L. 2200	Tutta la serie connettori «OSM» cad. L. 1500
Rosmetri Wattmetri «Vecor» 0-100 W da 1,5 to 150 MHz L. 18000	BATTERIE RICARICABILI «GATES» 12 V 2,5 Ah L. 25000 12 V 5 Ah L. 35000 12 V 5,5 Ah L. 30000	DISPLAY E LED Led rosso L. 250 Led verde L. 400 Led giallo L. 550 MAN 7 display L. 1500 FND357 L. 1800 FND500 display L. 2500 FCS8024 4 display uniti L. 13000 MOS 3817 per FCS8024 L. 12500
Rosmetri Wattmetri «Bremsi» BRG 22 da 3 a 150 MHz 1000 W L. 28000	CONDENSATORI VARIABILI VASTO ASSORTIMENTO	MATERIALI PER ANTIFURTO Coppia magnete e interruttore reed plastico L. 1300 Interruttore a vibr. L. 2500 Sirene 12 V bitonali ass. 500 mA L. 15000 Minisirena meccanica 12 V ass. 500 mA L. 10000 Sirene 220 V a.c. 220 W L. 39000 Lucciole a motore calotta gialla 12 V L. 30000 Lucciole a motore calotta gialla 220 V L. 33000
Quarzi da 100 kHz L. 5000	CAVO COASSIALE RG8/U L. 500 RG58/U L. 200 RG11/U L. 500 RG59/U L. 300 Cavo coassiale arg. per TV L. 200 Cavetti schermati «Milan» prezzi vari	Chiavi USA per antifurti L. 3000
Quarzi da 1 MHz L. 7500	CONNETTORI COASSIALI PL259 L. 600 SO239 L. 600 PL258 doppia femmina volante L. 1500 GS97 doppio maschio L. 2000 UG646 angolo PL L. 1500 M358 «T» adattatore F M F L. 2500 UG175 riduttore PL L. 150 UG88 U BNC maschio L. 800 UG1094/U BNC femm. con dado L. 800	
Variac «ISKRA» da tavolo TRN110 1,2 KW 0-270 V L. 36000 TRN120 2 KW 0-270 V L. 42000 TRN140 3 KW 0-300 V L. 70000	ANTENNE SIGMA Direttiva 4 elementi L. 65000 GP VR6M L. 22000 GP 145 L. 18000 Universal (Boomerang) L. 15000 PT 27 L. 10000 TBM (barra mobile) L. 12000 Nuova PLC (barra mobile) L. 19000 Gronda 27 L. 15000 Nautica 2 7 L. 32000 144 R (barra mobile) L. 18000	
Strumenti 30 Vdc sens. 1 MA L. 3000	COMMUTATORI SIGMA TX-RA Automatic L. 10500 TX-RA (II serie) L. 8000 Relè d'antenna Magnicraft 12 V L. 3000	
Strumenti Weston 0-15 Vdc L. 3000	TRANSISTORS R.F. 2N4348 L. 2500 2N3375 L. 3000 2N3773 L. 3000 2N3866 L. 1500 2N4429 L. 3000 2N5090 L. 2500 2N5641 L. 3000 BLY93A L. 15000 B12-12 L. 11000 B25-12 L. 15000 B40-12 L. 27000	
PONTI RADDRIZZATORI E DIODI VH448 400 V 6 A L. 2200 VM68 600 V 1 A L. 900 B80 C5000 80 V 5 A L. 15000 B80 C3200 80 V 3 A L. 1200 IN4001 L. 60 IN4004 L. 100 IN4007 L. 120 IN4148 (IN914) L. 50 F31 100 V 3 A L. 170 F34 400 V 3 A L. 200 IN5402 200 V 3 A L. 180	TRANSISTORS 2N918 L. 300 2N1613 L. 350 2N1711 L. 350	
Trecciola rame elettrolitico sez. 2,6 mm stagnato ricoperto plastica trasparente (analogo antenna W3DZZ) bobine m 30 L. 7500	CONNETTORI COASSIALI PL259 L. 600 SO239 L. 600 PL258 doppia femmina volante L. 1500 GS97 doppio maschio L. 2000 UG646 angolo PL L. 1500 M358 «T» adattatore F M F L. 2500 UG175 riduttore PL L. 150 UG88 U BNC maschio L. 800 UG1094/U BNC femm. con dado L. 800	

Principali ditte rappresentate: AMPHENOL - ALTOPARLANTI CIARE - C.T.C. - C.T.E. - CHINAGLIA GAVAZZI - ELTO - HY GAIN - BREMI - I.C.E. - C.D.E. (ROTORI) - MIDLAND - MOTOROLA - PACE - PHILIPS - R.C.A. - S.G.S. - S.T.E. - T.E.K.O. - TOKAI - T.R.W. TURNER.

RICORDATEVI CHE: TODARO & KOWALSKI RAPPRESENTANO: ESPERIENZA - CONVENIENZA - COMPETENZA !!!

N.B.: Condizioni di pagamento: Non accettiamo ordini inferiori a L. 10000 escluse le spese di trasporto — Tutti i prezzi si intendono comprensivi di I.V.A. — Condizioni di pagamento: Anticipato o a mezzo controassegno allegando all'ordine un anticipo del 50%. - Non si accettano altre forme di pagamento. - Spese trasporto: tariffe postali a carico del destinatario. Non disponiamo di catalogo. I prezzi possono subire variazioni senza preavviso.

Dalla SAET tre novità per il radioamatore sofisticato.



1 HC-200

Frequenzimetro HC-200

Capacità di lettura: da 10 Hz a oltre 200 MHz in due scale
 Visualizzazione: 7 cifre con display a 7 segmenti (FND-313)
 Base dei tempi: 1 MHz controllata a quarzo (precisione 10⁻⁹)
 Sensibilità: da 5 mV a 40 mV - Tipica 30 mV
 Risoluzione: 1 Hz in LF (da 10 Hz a 9.999.999 Hz) 100 Hz in HF
 Precisione: 10⁻⁶ ± 1 digit
 Impedenza d'ingresso: 1 MΩ-10 pF in LF - 1 MΩ-1 pF in HF
 Tempi di lettura: 1" in LF-0,1" in HF
 Trigger: automatico
 Zeroblocking: automatico (soppressione zeri non significativa)
 Massima tensione ingresso: 50 V
 Alimentazione: 220 VAC/50 Hz
 Dimensioni: 235 x 87 x 240 (base x h x profondità)
 Peso: 2.500 g.

L. 265.000

IVA COMPRESA
 GARANZIA 6 MESI



2 DA 4

Rivelatore digitale velocità RTTY

Apparato a struttura logica e presentazione digitale per il rilievo della velocità di telescrivente, sia meccanica che elettronica.
 Per ogni velocità compresa tra 60 e 100 wpm, cioè tra 45,45 e 75 baud per lo standard Baudot, fino a 110 baud per lo standard ASCII, consente di leggere, fino al decimo di millisecondo, con base tempi quarzata:
 - la durata degli "spaces" compresi in un qualsiasi carattere;
 - la durata dei "marks" compresi in un qualsiasi carattere;
 - la durata di dieci qualsiasi interi caratteri.

Essenziale per la perfetta messa a punto delle macchine TTY. Quanto sopra sia in circuito locale, sia via radio (esame della macchina, del ripercorritore o del lettore del corrispondente). L'analizzatore viene semplicemente inserito, con un solo cavetto, nel loop di macchina.

L. 125.000
 IVA COMPRESA



3 AF8-S

Demodulatore a filtri attivi per telescrivente.

Doppio filtro passa banda d'ingresso. Discriminatore multi-shift, a variazione continua da 150 a 900 Hz. Filtro passa basso post-rivelazione, a due stadi, adatto alla ricezione di segnali fino a 100 wpm. Circuito di tenuta del mark (anti space). Autostart di nuova concezione azionato esclusivamente da segnali RTTY. Uscita F.S.K. a livello operativo. Uscita A.F.S.K. con generatore interno del tipo tween T. Commutazione Normal-Reverse sia in ricezione che in trasmissione. Comando motore telescrivente a mezzo di triac con interfaccia a elemento opto-elettronico. Dispositivo di sintonia con tubo a raggi catodici di cm. 5. Ampio uso di materiale professionale, di grande affidabilità. Dimensioni: 332x222x73 mm. Peso: kg. 4,000. Tensione di alimentazione: 200/250 V eff.

L. 330.000
 IVA COMPRESA

Punti vendita:
 MILANO - Viale Toscana 14 Tel. (02) 5464666
 Ufficio commerciale:
 MILANO - Viale Toscana 14 Tel. (02) 5464666
 BOLOGNA - Borgonuovo di Pontecchio
 Via Cartiera 23 - Tel. (051) 846.652
 BRESCIA - Via S. Maria Crocefissa di Rosa, 78
 Tel. (030) 390.321



Saet è il primo Ham-Center Italiano

Viale Toscana, 14 - 20136 MILANO - Tel. 5464666

SEMICONDUTTORI

A4031P	L. 3.500	BC117	L. 400	BC337	L. 220	BF156	L. 575	BSX41	L. 400	SN7447	L. 1.960
AC107	L. 250	BC118	L. 345	BC338	L. 250	BF157	L. 575	BSX45	L. 690	SN7448	L. 1.950
AC125	L. 285	BC119	L. 410	BC340	L. 460	BF158	L. 375	BSX46	L. 690	SN7450	L. 460
AC126	L. 285	BC120	L. 410	BC341	L. 460	BF159	L. 375	BSX48	L. 345	SN7454	L. 460
AC127	L. 285	BC125	L. 345	BC350	L. 280	BF160	L. 350	BSX50	L. 690	SN7460	L. 460
AC127K	L. 375	BC126	L. 345	BC351	L. 280	BF161	L. 460	BSX51	L. 380	SN7473	L. 980
AC128	L. 285	BC130	L. 320	BC360	L. 460	BF162	L. 365	BU100	L. 1.730	SN7474	L. 940
AC128K	L. 375	BC134	L. 250	BC361	L. 460	BF163	L. 350	BU102	L. 2.300	SN7475	L. 1.180
AC132	L. 285	BC135	L. 250	BC393	L. 745	BF164	L. 370	BU103	L. 2.480	SN7476	L. 1.150
AC141	L. 285	BC136	L. 460	BC395	L. 345	BF166	L. 580	BU125	L. 1.200	SN7486	L. 1.800
AC141K	L. 375	BC137	L. 400	BC396	L. 345	BF167	L. 580	BU126	L. 2.480	SN7490	L. 1.035
AC142	L. 285	BC138	L. 400	BC400	L. 460	BF169	L. 460	BU133	L. 2.570	SN7492	L. 1.180
AC142K	L. 375	BC139	L. 400	BC407	L. 285	BF173	L. 460	BU311	L. 2.450	SN7493	L. 1.180
AC151	L. 285	BC140	L. 460	BC408	L. 285	BF174	L. 575	BUY48	L. 1.490	SN7496	L. 2.300
AC153	L. 285	BC141	L. 400	BC409	L. 285	BF176	L. 380	2N108	L. 345	SN74123	L. 1.180
AC153K	L. 400	BC142	L. 400	BC413	L. 285	BF177	L. 460	2N114	L. 360	SN74123	L. 1.350
AC180	L. 285	BC143	L. 400	BC418	L. 250	BF178	L. 460	2N918	L. 400	SN74141	L. 1.350
AC180K	L. 345	BC144	L. 400	BC429	L. 690	BF179	L. 575	2N1304	L. 490	SN74143	L. 3.200
AC181	L. 285	BC146	L. 400	BC430	L. 690	BF180	L. 690	2N1613	L. 380	SN74154	L. 3.200
AC181K	L. 345	BC147	L. 220	BC440	L. 515	BF181	L. 690	2N1711	L. 380	SN74192	L. 2.430
AC184K	L. 345	BC148	L. 220	BC441	L. 515	BF182	L. 780	2N2160	L. 1.840	SN74194	L. 1.850
AC185K	L. 345	BC149	L. 220	BC460	L. 575	BF194	L. 285	2N2221	L. 345	SN75493	L. 2.100
AC187	L. 285	BC153	L. 250	BC461	L. 575	BF195	L. 290	2N2222	L. 345	SN76001	L. 2.050
AC187K	L. 345	BC154	L. 250	BC487	L. 280	BF196	L. 285	2N2646	L. 790	SN76013	L. 2.300
AC188	L. 285	BC157	L. 250	BC488	L. 280	BF197	L. 285	2N2904	L. 380	SN76131	L. 2.050
AC188K	L. 345	BC158	L. 250	BCY56	L. 365	BF198	L. 285	2N2905	L. 415	SN76533	L. 2.300
AC193	L. 285	BC159	L. 250	BCY59	L. 365	BF199	L. 285	2N3019	L. 575	SN76544	L. 2.570
AC193K	L. 345	BC160	L. 460	BCY71	L. 365	BF200	L. 575	2N3054	L. 1.080	SN76640	L. 2.480
AC194	L. 285	BC161	L. 460	BD111	L. 1.200	BF208	L. 460	2N3055	L. 980	SN16848	L. 2.300
AC194K	L. 345	BC167	L. 250	BD112	L. 1.200	BF222	L. 460	2N3227	L. 345	SN16861	L. 2.300
AD142	L. 1.000	BC168	L. 250	BD113	L. 1.200	BF232	L. 575	2N3704	L. 350	SN16862	L. 2.300
AD143	L. 1.000	BC171	L. 220	BD115	L. 790	BF233	L. 345	2N3771	L. 2.690	ICL8038C	L. 5.950
AD148	L. 790	BC172	L. 220	BD116	L. 1.200	BF234	L. 345	2N3772	L. 2.850	TAA310	L. 2.300
AD149	L. 790	BC173	L. 250	BD117	L. 1.200	BF235	L. 285	2N3819	L. 790	TAA320	L. 1.600
AD150	L. 790	BC177	L. 345	BD118	L. 1.320	BF236	L. 285	2N3866	L. 1.480	TAA550	L. 790
AD161	L. 690	BC178	L. 345	BD124	L. 1.725	BF237	L. 285	2N4031	L. 575	TAA570	L. 2.300
AD162	L. 710	BC179	L. 345	BD135	L. 575	BF238	L. 285	2N4131	L. 345	TAA611	L. 1.180
AD262	L. 790	BC181	L. 220	BD136	L. 790	BF244	L. 790	2N4400	L. 345	TAA611B	L. 1.380
AD263	L. 790	BC182	L. 250	BD137	L. 690	BF245	L. 790	2N4410	L. 350	TAA611C	L. 1.850
AF106	L. 460	BC184	L. 250	BD138	L. 690	BF247	L. 790	2N4427	L. 1.490	TAA621	L. 1.850
AF109	L. 460	BC184	L. 250	BD139	L. 690	BF251	L. 540	2N5245	L. 1.170	TAA630S	L. 2.300
AF116	L. 400	BC187	L. 285	BD140	L. 690	BF254	L. 345	2N5474	L. 400	TAA661B	L. 1.850
AF117	L. 345	BC190	L. 220	BD141	L. 1.035	BF257	L. 520	2N5558	L. 400	TAA709	L. 2.950
AF118	L. 630	BC204	L. 220	BD142	L. 1.035	BF258	L. 520	2N5559	L. 13.800	TAA761	L. 2.070
AF121	L. 400	BC205	L. 220	BD158	L. 790	BF259	L. 575	2N5852	L. 480	TBA120S	L. 1.380
AF124	L. 345	BC206	L. 220	BD159	L. 790	BF261	L. 590	2N5855	L. 460	TBA240	L. 2.350
AF125	L. 400	BC207	L. 250	BD167	L. 2.475	BF271	L. 520	2N5896	L. 1.570	TBA271	L. 690
AF126	L. 345	BC208	L. 220	BD168	L. 790	BF272	L. 690	2N6124	L. 1.080	TBA311	L. 2.300
AF127	L. 345	BC209	L. 220	BD169	L. 790	BF273	L. 400	2SC620	L. 500	TBA331	L. 2.300
AF134	L. 285	BC210	L. 220	BD177	L. 790	BF274	L. 400	2SC710	L. 400	TBA440	L. 2.870
AF135	L. 285	BC211	L. 100	BD178	L. 790	BF302	L. 475	2SC712	L. 450	TBA520	L. 2.300
AF137	L. 345	BC212	L. 285	BD178	L. 790	BF303	L. 475	2SC778	L. 6.000	TBA530	L. 2.300
AF139	L. 515	BC213	L. 250	BD181	L. 1.265	BF304	L. 475	2SC1017	L. 2.500	TBA540	L. 2.300
AF239	L. 690	BC214	L. 250	BD182	L. 1.600	BF305	L. 475	2SC1018	L. 3.000	TBA550	L. 2.300
AF240	L. 690	BC221	L. 250	BD183	L. 1.600	BF332	L. 365	2SC1239	L. 6.000	TBA560	L. 2.530
ASV28	L. 575	BC222	L. 250	BD197	L. 1.800	BF333	L. 350	2SC1306	L. 4.800	TBA641	L. 2.300
ASV30	L. 400	BC225	L. 250	BD199	L. 1.800	BF344	L. 400	2SC1307	L. 7.800	TBA641BX1	L. 2.750
ASV31	L. 400	BC231	L. 400	BD215	L. 1.150	BF345	L. 460	2SD2935	L. 2.500	TBA720	L. 2.300
ASV48	L. 575	BC232	L. 400	BD216	L. 1.150	BF457	L. 625	MJ2255	L. 1.960	TBA720A	L. 2.450
ASV77	L. 575	BC237	L. 220	BD233	L. 690	BF458	L. 625	MJ3055	L. 1.200	TBA750	L. 2.380
ASV90	L. 400	BC238	L. 220	BD234	L. 690	BF459	L. 690	μA702	L. 1.600	TBA760	L. 2.300
ASV91	L. 400	BC239	L. 220	BD433	L. 920	BF679	L. 1.200	μA709	L. 980	TBA780	L. 1.850
ASZ15	L. 1.265	BC250	L. 250	BD434	L. 920	BFY34	L. 575	μA723	L. 1.170	TBA790	L. 2.050
ASZ16	L. 1.265	BC251	L. 250	BD435	L. 920	BFY45	L. 575	μA741	L. 980	TBA800	L. 2.100
ASZ17	L. 1.265	BC252	L. 285	BD436	L. 600	BFY46	L. 575	μA748	L. 1.200	TBA810S	L. 2.300
ASZ18	L. 1.265	BC257	L. 285	BD508	L. 600	BFY50	L. 575	μA7805	L. 2.300	TBA820	L. 1.950
AU103	L. 2.300	BC260	L. 285	BD515	L. 600	BFY51	L. 575	μA7812	L. 2.300	TBA926	L. 2.850
AU106	L. 2.530	BC262	L. 285	BD529	L. 800	BFY52	L. 620	μA7824	L. 2.300	TBA950	L. 2.350
AU107	L. 1.725	BC267	L. 285	BD585	L. 1.400	BFY55	L. 575	NE555	L. 1.450	TBA625A	L. 3.300
AU108	L. 1.960	BC268	L. 285	BD586	L. 1.400	BFY56	L. 575	SN7400	L. 360	TBA625B	L. 2.300
AU110	L. 2.300	BC269	L. 285	BD675	L. 1.650	BFY57	L. 575	SN7401	L. 460	TBA625C	L. 2.300
AU111	L. 2.300	BC286	L. 460	BD676	L. 1.650	BFY64	L. 575	SN7402	L. 360	TCA240	L. 2.850
AU112	L. 2.415	BC287	L. 460	BD698	L. 2.000	BFY74	L. 660	SN7403	L. 460	TCA440	L. 2.850
AU113	L. 2.300	BC288	L. 690	BD699	L. 2.000	BFY75	L. 575	SN7404	L. 490	TCA511	L. 2.560
AU206	L. 2.530	BC297	L. 285	BD700	L. 2.000	BFY90	L. 1.380	SN7405	L. 460	TCA810	L. 1.050
AU213	L. 2.530	BC307	L. 220	BD701	L. 1.650	BFW16	L. 1.730	SN7408	L. 480	TCA830	L. 1.850
AY102	L. 1.150	BC308	L. 220	BDX71	L. 1.460	BFX35	L. 690	SN7409	L. 760	TCA900	L. 1.150
AY103K	L. 1.035	BC309	L. 220	BF117	L. 460	BFX38	L. 780	SN7410	L. 520	TCA910	L. 1.230
AY105K	L. 790	BC315	L. 310	BF118	L. 460	BFX39	L. 1.250	SN7413	L. 980	TDA1040	L. 2.100
BC107	L. 220	BC317	L. 250	BF119	L. 460	BFX44	L. 690	SN7416	L. 840	TDA1041	L. 2.100
BC108	L. 220	BC318	L. 250	BF120	L. 460	BSX19	L. 345	SN7417	L. 760	TDA1045	L. 2.100
BC109	L. 220	BC320</									

pascal
tripodo
elettronica - via b. della gatta 26 - firenze

50 W "puliti" e veramente
hi-fi per emittenti locali
 £ 518.000 + IVA

TRASMETTITORE FM PT 420

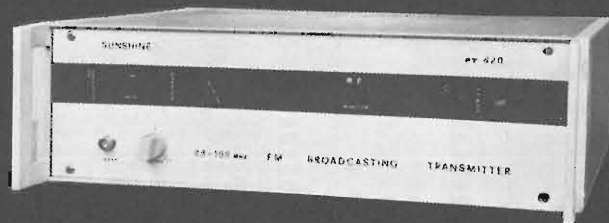

EQUAMIXER PT 320

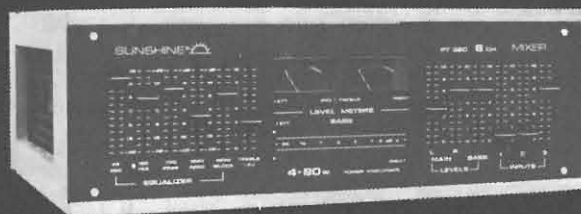

320 W RMS per chi non
 ama le mezze misure.
 £ 229.000 + IVA (in kit)

CONCESSIONARIO **NUOVA ELETTRONICA**

componenti professionali:

Mullard - SPRAGUE
 MOS-Technology - ITT
 Motorola SGS
 National TRW
 Texas RCA
 Fairchild CTC
 Plessey FRAKO
 Amphenol AMP
 Molex BURNS
 DALE PIHER
 CIARE UNAOHM, etc.

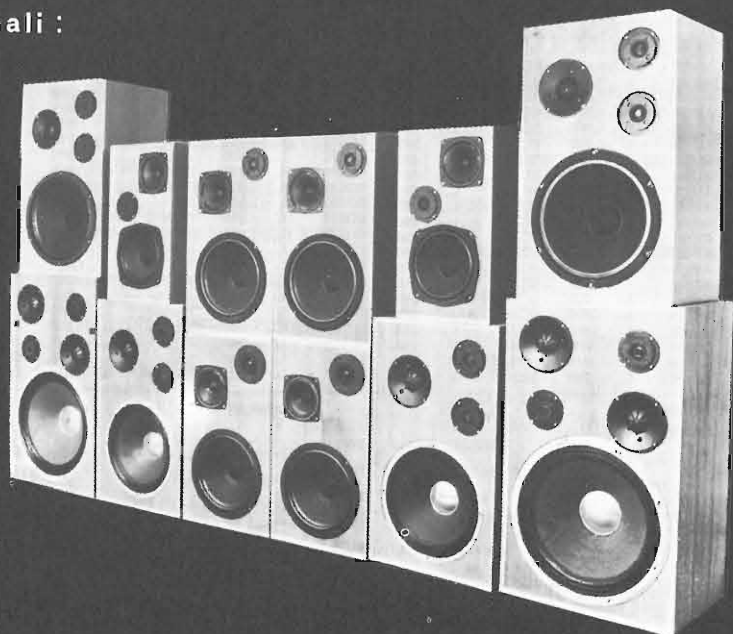

Per telefonare alla "boutique dell'elettronica" 055-713.369

La stazione CB fissa più venduta nel mondo.

SOMMERKAMP CB 75

23 canali tutti quarzati. Strumento indicatore S/RF. Controlli di volume, squelch, DELTA TUNE, tono, limitatore automatico di rumori. Commutatori: canali, accensione automatica. Prese per microfono, auricolare, alimentazione, PA, antenna (52 Ω).

Sezione ricevente:

Supereterodina a doppia conversione. Sensibilità: 1µV per 10 dB S/N. Potenza di uscita B.F.: 3 W.

Sezione trasmittente:

Potenza input: 5 W. Tolleranza in frequenza: ± 0,005%. Soppressione spurie: -50 dB. Semiconduttori: 18 transistor, 13 diodi, 2 circuiti integrati. Alimentazione: 13,8 Vc.c. assorbimento 2 A, 220 Vc.a. - 50 Hz assorbimento 45 W. Dimensioni: 326x215x106

ZR/5600-00



IN VENDITA
 PRESSO TUTTE LE SEDI
 IN ITALIA

G.B.C.
 italiana

L.119.000

MATERIALE NUOVO (sconti per quantitativi)

TRANSISTOR

2N711	L. 140	BC108	L. 200	BD137	L. 580
2N916	L. 650	BC109	L. 210	BD138	L. 580
2N1711	L. 310	BC140	L. 350	BD139	L. 580
2N2222	L. 250	BC177	L. 250	BD140	L. 580
2N2905	L. 350	BC178	L. 250	BD597	L. 650
2N3055	L. 800	BC207	L. 130	BF194	L. 250
2N3055 RCA	L. 950	BC208	L. 120	BF195	L. 250
2N3862	L. 900	BC209	L. 150	BF165	L. 700
2N3904	L. 250	BC261	L. 210	BFV64	L. 350
2SC799	L. 4600	BC262	L. 210	BSX26	L. 240
AC128	L. 250	BC300	L. 360	BSX39	L. 300
AC141	L. 230	BC301	L. 400	BSX81A	L. 200
AC142	L. 230	BC304	L. 360	OC77	L. 100
AC180K	L. 250	BC307	L. 150	SE5030A	L. 130
AC181K	L. 250	BC308	L. 160	SFT226	L. 80
AC192	L. 180	BC309	L. 180	TIP33	L. 950
AD142	L. 750	BD131	L. 1150	TIP34	L. 950
BC107	L. 200	BD132	L. 1150	TIS93	L. 300

COPPIE AD161-AD162 selezionate	L. 1000
AC187 - AC188 in coppia selezionata	L. 550

FET UNIGIUNZIONE			
BF245	L. 650	2N2646	L. 700
2N3819 (T1212)	L. 650	2N2647	L. 800
2N5248	L. 650	2N6027 progr.	L. 700
2N4391	L. 650	2N4891	L. 700
2N3820	L. 750	2N4893	L. 700

MOSFET 3N201 - 3N211 - 3N225A	cad.	L. 1100
MOSFET 40673		L. 1300
BD519 10 W - 160 MHz - 80 V - 2 A		L. 800
5603 MOTOROLA plastico Si - 8 W - 35 V - 15 A		L. 700
MPSU55 5 W - 60 V - 50 MHz		L. 700
DARLINGTON 70 W - 40 V SE9300 e SE9301		L. 1000
DARLINGTON 70 W - 100 V SE9302		L. 1400
VARICAP BA163 (a 1 V 180 pF)		L. 450
VARICAP BA163 selezionati	la coppia	L. 1000
VARICAP BB105 per VHF		L. 500
DARLINGTON accopp. ottico MOTOROLA SOC 16		L. 1900

PONTI RADDRIZZATORI E DIODI			
B30C300	L. 200	B400C1000	L. 500
B100C600	L. 350	1N4001	L. 60
B20C2200	L. 700	1N4003	L. 80
B80C3000	L. 800	1N4007	L. 120
B80C5000	L. 1800	1N4148	L. 50
B80C10000	L. 2800	EM513	L. 200
		Diodi GE	L. 500
		Diodi 40 A	L. 1300

DIODI METALLICI a vite IR da 6 A - 100-400-600 V:			
6F40	L. 550	6F10	L. 500
6F60	L. 500	6F60	L. 600
AUTODIODI pos. neg. - 20 A			L. 500

DIODI LUMINESCENTI (LED)			
MV54 rossi puntiforme			L. 400
ARANCIO, VERDI, GIALLI			L. 350
ROSSI			L. 220
LED ARRAY in striscette da 8 led rossi			L. 1000
GHIERA di fissaggio per LED Ø 4,5 mm			L. 100
STRISCE LUMINOSE 220 V 1,2 mA dim. 125 x 13			L. 2500

INTEGRATI T.T. TIPO SN			
7400	L. 330	7440	L. 350
74H00	L. 750	74H40	L. 1000
7402	L. 350	7447	L. 1300
7404	L. 400	7448	L. 1600
7406	L. 400	7450	L. 350
74H04	L. 500	74H51	L. 600
7410	L. 330	7460	L. 350
74H10	L. 600	7473	L. 700
7413	L. 750	7475	L. 850
7420	L. 330	7483	L. 1700
74H20	L. 500	7490	L. 900
7430	L. 330	7492	L. 950
INTEGRATI C/MOS			
CD4000	L. 380	CD4017	L. 1500
CD4001	L. 380	CD4023	L. 380
CD4006	L. 2050	CD4026	L. 2500
CD4010	L. 1100	CD4027	L. 800
CD4011	L. 500	CD4033	L. 1750
CD4016	L. 1200	CD4042	L. 1300
		CD4046	L. 2500
		CD4047	L. 2500
		CD4050	L. 800
		CD4051	L. 1450
		CD4055	L. 1470
		CD4056	L. 1470

INTEGRATI LINEARI			
ICL8038	L. 5000	SG7805 plast.	L. 2000
SG301 AT	L. 1500	SG7812 plast.	L. 2000
SG304 T	L. 2800	SG7815 plast.	L. 2000
SG307	L. 1800	SG7818 plast.	L. 2000
SG310 T	L. 4300	SG7824 plast.	L. 2000
SG320K	L. 3000	SG7805 Met.	L. 2600
SG324	L. 4700	SG7812 Met.	L. 2600
SG3401	L. 4300	SG7815 Met.	L. 2600
SG733 CT	L. 1600	µA709	L. 700
XR2206	L. 7600	µA711	L. 700
XR205	L. 9000	µA723	L. 930
SG3502	L. 7000	µA741	L. 750
SG3821	L. 2500	µA747	L. 850
		TAA614	L. 900
		TAA621	L. 1200
		TAA320	L. 1200
		TBA810	L. 1800

PHASE LOCKED loop NE565 e NE566	L. 3100
MC1468 regolatore ± 0 ÷ 15 V	L. 1800
DISPLAY 7 SEGMENTI	
TIL312 L. 1400 - MAN7 verde L. 2000 - FND503 (dimensioni cifra mm 7,5 x 12,7) L. 2300 - FND70 L. 1600	
LIT33 (3 cifre) L. 5000 - SA3 (10 x 17 mm)	L. 3000
CRISTALLI LIQUIDI per orologi con ghiera e zocc. L. 5200	
NIXIE B 5755R (equiv. 5870 ITT)	L. 2500
NIXIE DT1705 al fosforo - a 7 segmenti dim. mm 10 x 15. Accensione: 1,5 Vcc e 25 Vcc	L. 3000
200 V - SCR 200 V/2 A sensibile alla luce	L. 1200

DIODI CONTROLLATI AL SILICIO			
400 V 6 A L. 1200	300 V 8 A L. 1000	400 V 3 A L. 800	
200 V 8 A L. 900	200 V 3 A L. 700	60 V 0,8 A L. 500	
TRIAAC Q4003 (400 V - 3 A)			L. 1100
TRIAAC Q4006 (400 V - 6,5 A)			L. 1400
TRIAAC Q4010 (400 V - 10 A)			L. 1600
TRIAAC Q4015 (400 V - 15 A)			L. 3200
TRIAAC Q6010 (600 V - 10 A)			L. 2500
DIAC GT40			L. 300
QUADRAC CI - 12 - 179 - 400 V - 4 A			L. 1300
ZENER 400 mW - 3,3 V - 4,7 V - 5,1 V - 5,6 V - 6,2 V - 6,8 V - 7,5 V - 8,2 V - 9 V - 12 V - 15 V - 20 V - 23 V - 28 V - 30 V			L. 150
ZENER 1 W - 5,1 V - 9 V - 12 V - 15 V - 18 V - 20 V - 22 V			L. 280
ZENER 10 W - 6,8 V - 22 V			L. 1000

CONTAORE CURTIS INDACHRON per schede - 2000 ore	L. 4000
---	---------

COMMUTATORI DIGITALI F.M. colore grigio			
- codice decimale			L. 3500
BIT SWITCH per programmi logici			L. 2400
- 1004 a quattro interruttori			L. 3300
- 1007 a sette interruttori			L. 3900
- 1010 a dieci interruttori			L. 750
PULSANTI LM per tastiere di C.E.			L. 280
PULSANTI normalmente aperti			L. 300
PULSANTI normalmente chiusi			L. 600
MICROSWITCH a levetta 28 x 16 x 10			L. 2000
MICROPULSANTI HONEYWELL 1 sc. momentanei			L. 2000
MICROPULSANTI HONEYWELL 1 sc. permanenti			L. 1000
MICRODEVIATORI 1 via			L. 1250
MICRODEVIATORI 2 vie			L. 1100
MICRODEVIATORI 1 via 3 pos.			L. 2200
MICRODEVIATORI 3 vie 2 pos.			L. 500
DEVIATORE A LEVETTA 1 via			L. 600
DEVIATORI 6 A a levetta 2 vie 2 pos.			L. 450
INTERRUTTORI 6 A a levetta			L. 500
DEVIATORI Rocker Switch			L. 400
COMMUTATORE rotante 3 vie - 3 pos.			L. 500
COMMUTATORE ROTANTE 4 vie - 3 pos.			L. 1150
COMMUTATORE ROTANTE 2 vie - 12 pos.			L. 1150
COMMUTATORE ROTANTE 4 vie - 6 pos.			L. 1150

SIRENE ATECO			
- AD12 - 12 V 11 A 132 W - 12100 giri/min - 114 dB			L. 14500
- ESA12: 12 Vcc - 30 W			L. 18000
- ESA: 220 Vca - 0,3 A - 9000 g/m - 116 dB			L. 20000
- S12D - 12 Vcc/10 W			L. 11500
- S6D - 6 Vcc / 10 W			L. 9000
ALTOP. T70 - 8 Ω - 0,5 W			L. 800
ALTOP. Philips ellitt. 70 x 155 - 8 Ω - 8 W			L. 1800

TWEETER 10 W - 8 Ω - Ø 80 mm	L. 2000
WOOFER IREL 50 W - 8 Ω - Ø 28	L. 20000
TWEETER PHILIPS ADO160 8 Ω - 40 W - Freq. risonanza: 1 kHz	L. 7500
gamma risposta: 1,5 ÷ 22 kHz	L. 2200
CELLE SOLARI 430 mV - 33 mA/14 mW	L. 3200
CELLE SOLARI 430 mV - 130 mA/55 mW	L. 10000
CELLE SOLARI Ø 55 mm 430 mV - 450 mA	L. 950
FOTORESISTENZE	L. 150
RESISTENZE NTC 20 kΩ - 2 kΩ	L. 200
VARISTOR E298 ZZ/06	L. 200
VK200 Philips	L. 200
FERRITI CILINDRICHE Ø 3 mm con terminali assiali per impedenze, bobine ecc.	L. 70
BACCHETTE in ferrite mm 8 x 100	L. 200

POTENZIOMETRI GRAFITE LINEARI:			
- 220 Ω - 500 Ω - 1 kΩ - 5 kΩ - 10 kΩ			L. 350
- 50 kΩ - 100 kΩ - 1 MΩ - 2,5 MΩ + int.			
POTENZIOMETRI A GRAFITE LOGARITMICI:			
- 100 kΩ - 500 kΩ			L. 250
POTENZIOMETRI A GRAFITE MINIATURA:			
- 10 kΩA - 100 kΩA			L. 250
- 100 + 100 kΩA			L. 360
POTENZIOMETRI DOPPI A GRAFITE:			
- 5+5 kΩ C - 1 M+0,1 MA - 2+2 MΩ C			L. 380
- 2,5+2,5 MΩ A+int. - 3+3 MΩ A+int. a strappo e presa fisiologica			L. 400
POTENZIOMETRI A CURSORE			
- 10 kΩ - 47 k lin - 100 k lin - 250 k lin			L. 450
- 15 k lin. + 1 k lin. + 7,5 k log.			L. 500
- 500 k lin. + 1 k lin. + 7,5 k log. + int.			L. 700

PORTALAMPADA SPIA con lampada 12 V	L. 480
PORTALAMPADA SPIA NEON 220 V	L. 400
TRASFORMATORI alim. 150 W - Pri.: universale - Sec.: 26 V 4 A - 20 V 1 A - 16+16 V 0,5 A	L. 5500
TRASFORMATORI alim. 125-160-220 V-25 V - 1 A	L. 3000
TRASFORMATORI alim. 125-160-220 V-15 V - 1 A	L. 4000
TRASFORMATORI alim. 220 V-15+15 - 30 W	L. 4600
TRASFORMATORI alim. 220 V-15+15 V - 60 W	L. 7200
TRASFORMATORI alim. 4 W 220 V-6+6 V - 400 mA	L. 1300
TRASFORMATORI alim. 220 V-6-7,5-9-12 V - 2,5 W	L. 1300
TRASFORMATORI alim. 5 W - Prim.: 125 e 220 V - Secondario: 15 V e 170 V 30 mA	L. 1000
TRASFORMATORE alim. 220 V-5+5 V - 16 V - 5 W	L. 2000
TRASFORMATORE alim. 220 V-18 V - 50 W	L. 6300
TUTTI I TIPI DI TRASFORMATORI - PREZZI A RICHIESTA	

SALDATORI A STILO PHILIPS per c.s. 220 V - 25-50 W			
SALDATORE A STILO PHILIPS 220 V / 70 W			L. 7500
SALDATORE PHILIPS JUNIOR 25÷50 W			L. 7500
SALDATORE ELEKTROLUMINE 220 V - 40 W			L. 10000
DISSALDATORE PHILIPS Boomerang 220 V			L. 2400
SALDATORE ISTANTANEO A PISTOLA PHILIPS 80 W			L. 15000
CONFEZIONE gr. 15 stagno al 60% Ø 1,5			
STAGNO al 60% Ø 1,5 in roccetti da Kg. 0,5			L. 6000
STAGNO al 60% - Ø 1 mm in roccetti da kg 0,5			L. 6500

VARIAC ISKRA - In. 220 V - Uscita 0-270 V			
- TRG102 - da pannello - 0,8 A/0,2 kVA			L. 13000
- TRN110 - da banco - 4 A/1,1 kVA			L. 40000
- TRN120 - da banco - 7 A/1,9 kVA			L. 50000
- TRN140 - da banco 10 A - 3 kVA			L. 70000

ALIMENTATORE STABILIZZATO E PROTETTO R.C.E. 0-24 V 5 A max			
ALIMENTATORI 220 V-6-7,5-9-12 V - 300 mA			L. 3500
ALIMENTATORI STABILIZZATI DA RETE 220 V Z.E.B.			
13 V - 1,5 A - non protetto			L. 12500
13 V - 2,5 A			L. 16000
3,5÷15 V - 3 A, con Voltmetro e Amperometro			L. 32000
13 V - 5 A, con Amperometro			L. 31000
3,5÷16 V - 5 A con Voltmetro e Amperometro			L. 40000
3,5÷15 V - 10 A con Voltmetro e Amperometro			L. 56000
ALIMENTATORI STAB. protetti da rete 220 V BREMI			
- BR28: 12,6 V - 2 A			L. 12000
- BR331: da 5 a 15 V - 2,5 A con orologio elettronico NS a display e timer per accensione e spegnimento programmati dell'alimentatore			L. 52000

CONTATTI REED in ampolla di vetro			
- lunghezza mm 20 - Ø 2,5			L. 450
- lunghezza mm 28 - Ø 4			L. 300
- lunghezza mm 50 - Ø 5			L. 400
- a sigaretta Ø 8 x 35 con magnete			L. 1500

CONTATTO REED LAVORO ATECO mod. 390 con magnete			
			L. 1700
CONTATTI A VIBRAZIONE per dispositivi di allarme			
MAGNETINI per REED:			L. 2000
- metallici Ø 3 x 15			L. 300
- metallici Ø 5 x 20			L. 300
- ceramici Ø 13 x 8			L. 300
- plastici Ø 13 x 5			L. 100

RELAYS FINDER			
12 V - 3 sc. - 10 A - mm 34 x 36 x 40 calotta plast.			L. 2400
12 V/3 sc. - 3 A - mm 21 x 31 x 40 calotta plastica			L. 2400
12 V/3 sc. - 6 A - mm 29 x 32 x 44 a giorno			L. 2400
12 V/4 sc. - 3 A - mm 20 x 27 x 40 calotta plastica			L. 2800
RELAY 115 Vca 3 sc. 10 A undecal calottato			L. 1800
RELAY 220 Vca 1 sc. 5 A a giorno			L. 900
RELAY ATECO 12 Vcc - 1 sc. - 5 A dim. 12 x 25 x 24			L. 1500
RELAY AD IMPULSI GELOSO - 40 V - 1 sc.			L. 1300
RELAYS FEME CALOTTATI per c.s.			
- 6 V - 5 A - 1 sc. cartolina			L. 1800
- 12 V - 1 A - 2 sc. cartolina			L. 2950
- 12 V - 10 A - 1 sc. verticale			L. 2100
- 12 V - 5 A - 2 sc. verticale			L. 2700

REED RELAY FEME 2 contatti - 5 Vcc - per c.s.	L. 2500
RELAY COASSIALE MAGNECRAFT 12 V 50 Ω 100 W	L. 7700
RELAY COASSIALE AMPHENOL 24 V - 100 W - 1 GHz con connettori TNC	L

ANALIZZATORE UNIVERSALE UNIMER 3 - 20 kΩ/Vcc (per caratteristiche vedasi cq n. 6/75) L. 21500
MULTITESTER UTS001 PHILIPS 50 kΩ/V con borsina in similpelle L. 30000
MULTIMETRO DIGITALE B+K PRECISION mod. 280 - 3 Digit - Imp. In. 10 MΩ - 4 portate per Vcc e Vac - 4 portate per Acc e Aac - 6 portate ohmmetriche - Alim. 4 pile mezza torcia - Dim. 16 x 11 x 5 cm L. 160000
ZOCCOLI per integrati per AF Texas 8-14-16 piedini L. 200
ZOCCOLI per integrati 7+7 pied. divaric. L. 230 - 8+8 pied. divaric. L. 280
PIEDINI per IC, in nastro cad. L. 14
ZOCCOLI per transistor TO-5 L. 250
ZOCCOLI per relay FINDER L. 400
ZOCCOLI Octal, Noval, miniatura L. 100
CUFFIA TELEFONICA 180 Ω L. 2800
CUFFIA STEREO 8 Ω mod. 205 VTR - gamma di risposta 20 Hz÷25 kHz - controllo di volume e di tono - 0,3 W L. 23000
CUFFIA STEREO 8 Ω mod. 806 B - gamma di risposta 20 Hz÷20 kHz - controllo di volume - 0,5 W L. 12800
CUFFIA STEREO 8 Ω mod. 101 A L. 7800
CUFFIE STEREO leggerissime (200 gr) ottima risposta - PL36 - 8 Ω L. 11500
- HP69 - 400 Ω L. 18000
ATTACCO per batterie 9 V L. 80
PRESE 4 poli + schermo per microfono CB L. 1000
SPINE 4 poli + schermo per microfono CB L. 1100
PRESA DIN 3 poli - 5 poli L. 150
SPINA DIN 3 poli - 5 poli L. 200
PORTAFUSIBILE 5 x 20 da pannello L. 200
PORTAFUSIBILE 5 x 20 da c.s. L. 80
FUSIBILI 5 x 20 - 0,1 A - 0,5 A - 1 A - 2 A - 3 A - 5 A L. 30
PRESA BIPOLARE per alimentazione L. 180
SPINA BIPOLARE per alimentazione L. 140
PRESA PUNTO-LINEA L. 160
SPINA PUNTO-LINEA L. 200
PRESE RCA L. 180
SPINE RCA L. 180
BANANE rosse e nere L. 60
BOCCOLE ISOLATE rosse e nere foro Ø 4 cad. L. 160
MORSETTI rossi e neri L. 250
SPINA JACK bipolare Ø 6,3 L. 300
PRESA JACK bipolare Ø 6,3 L. 250
PRESA JACK volante mono Ø 6,3 L. 250
SPINA JACK bipolare Ø 3,5 L. 150
PRESA JACK bipolare Ø 3,5 L. 150
RIDUTTORI Jack mono Ø 6,3 mm → Jack Ø 3,5 mm L. 320
SPINA JACK STEREO Ø 6,3 L. 400
SPINA JACK STEREO metallica Ø 6,3 L. 750
PRESA JACK STEREO Ø 6,3 L. 350
PRESA JACK STEREO con 2 int. Ø 6,3 L. 400
PRESA JACK STEREO volante Ø 6,3 L. 400
COCCODRILLI isolati, rossi o neri mm 35 L. 50
COCCODRILLI isolati, rossi o neri mm. 45 L. 70
PUNTALI PER TESTER con cavetto, rossi e neri, la coppia L. 900
PUNTALI PER TESTER professionali, la coppia L. 1250
PUNTALE SINGOLO, profess., rosso o nero L. 350
CONNETTORI AMPHENOL PL259 e SO239 cad. L. 650
RIDUTTORI per cavo RG58 L. 200
DOPPIA FEMMINA VOLANTE L. 1400
ANGOLARI COASSIALI tipo M359 L. 1600
CONNETTORI COASSIALI Ø 10 in coppia L. 350
CONNETTORI AMPHENOL BNC - UG88 (maschio volante) L. 900
- UG1094 (femmina da pannello) L. 800
CONNETTORI AMPHENOL 22 poli maschi da c.s. L. 1300
CAMBIOTENSIONI 220/120 V L. 60
FUSIBILI LITTLEFUSE 3/8 A mm 6 x 25 - conf. 5 pz. L. 50
CAPSULE A CARBONE Ø 38 L. 600
MANOPOLE DEMOLTPPLICATE Ø 40 mm L. 2000
MANOPOLE DEMOLTPPLICATE Ø 50 mm L. 2500
MANOPOLE DEMOLTPPLICATE Ø 70 mm L. 3900
MANOPOLE PROFESSIONALI in anticorodal anodizzato
F16/20 L. 690 L12/18 L. 360
F25/22 L. 850 L12/25 L. 430
J300 23/18 L. 400 L18/19 L. 450
J18/20 L. 550 L25/19 L. 580
J25/20 L. 550 L40/19 L. 1000
J30/23 L. 660 N14/13 L. 530
G18/20 L. 500 R14/17 L. 530
G25/20 L. 540 R20/17 L. 630
Per i modelli anodizzati neri L. 100 in più.

QUARZI MINIATURA MISTRAL 27,120 MHz L. 850
QUARZO PER CALIBRATORI O BASE TEMPI 1 MHz L. 6500
GIOCHI TV: CALCIO - TENNIS - HOCKEY ecc.
Sistema elettronico che riproduce sullo schermo TV il campo da gioco, la pallina ed i giocatori, i quali sono manovrabili con comandi manuali. Due posizioni di velocità. Alimentazione a pile o a rete luce. Si applica con estrema facilità su qualsiasi televisore nella presa d'antenna L. 60000
RESISTENZE da 1/4 W 5% e 1/2 W 10% tutti i valori della serie standard cad. L. 20
PACCO da 100 resistenze assortite L. 1000
" da 100 ceramici assortiti L. 1500
" da 100 condensatori assortiti L. 1600
" da 40 elettrolitici assortiti L. 1800
VETRONITE modulare passo mm 5 - 180 x 120 L. 1550
VETRONITE modulare passo mm 2,5 - 120 x 90 L. 1000
PIASTRE RAMATE PER CIRCUITI STAMPATI cartone bachelizzato vetronite
mm 80 x 150 L. 75 mm 85 x 210 L. 630
mm 55 x 250 L. 80 mm 160 x 250 L. 1300
mm 110 x 130 L. 100 mm 135 x 350 L. 1400
mm 100 x 200 L. 120 mm 210 x 300 L. 2000
bachelite vetronite doppio rame
mm 60 x 145 L. 150 mm 100 x 240 L. 500
mm 40 x 270 L. 200 mm 110 x 280 L. 650
mm 90 x 150 L. 350 mm 160 x 280 L. 800
mm 175 x 420 L. 1500 mm 160 x 400 L. 1200
ALETTE per AC128 o simili L. 40
ALETTE per TO-5 in rame brunito L. 70
BULLONI DISSIPATORI per autodiodi e SCR L. 250
DISSIPATORI IN ALLUMINIO ANODIZZATO - a U per due Triac o transistor plastici L. 200
- a U per Triac e Transistor plastici L. 150
- a stella per TO-5 TO-18 L. 150
- alettati per transistor plastici L. 300
- a ragno per TO-3 o per TO-66 L. 380
- per IC dual in line L. 250
DISSIPATORI ALETTATI IN ALLUMINIO - a doppio U con base piana cm 22 L. 900
- a triplo U con base piana cm 37 L. 1700
- a quadruplo U con base piana cm 25 L. 1700
- con 7+7 alette, base piana, cm 30 - h mm 15 L. 1700
- con doppia alettatura liscio cm 20 L. 1700
- a grande superficie, alta dissipazione cm 13 L. 1700
VENTILATORI CON MOTORE INDUZIONE 220 V - VC55 - centrifugo dim. mm 93 x 102 x 88 L. 6500
- VT60-90 - tangenziale dim. mm 152 x 100 x 90 L. 7200
LINEARE BREMI 27 MHz - 30 W L. 40000
LINEARI FM PER EMITTENTI LIBERE - NUOVA SERIE - FM100 - Lineare 50 W - 12 V - 5 A L. 90000
In. 20 W - freq. 88÷108 MHz
- FM50 - Lineare 20 W - 12 V - 2,5 A L. 44000
In. 2 W - freq. 88÷108 MHz
- FM3 - Driver a 3 stadi. In. 50 mW - Out. 2 W - accetta l'ingresso di un normale radiomicrofono L. 26500
TRANSISTOR FINALE per LIN. FM100 L. 24000
TRANSISTOR FINALE 2N6080 - 6 W a 100 MHz - 4 W a 144 MHz - Alto guadagno L. 9000
TRANSISTOR FINALE per lineari CB e FM PT8700 - 15 W a 100 MHz L. 11500
TRANSISTOR FINALE PER FM50 - 2N6081 - 20 W - In. 3,5 W - Quad. 7 dB - Vc 12,6 V - freq. 175 MHz L. 15000
CONDENSATORI CARTA-OLIO 0,35 µF / 1000 Vca L. 500 2,3 µF / 900 Vca L. 1000
0,5 µF / 350 Vca L. 100 2,5 µF / 400 Vca L. 850
1,25 µF / 220 Vca L. 500 3,5 µF / 650 Vca L. 1000
1,5 µF / 220 Vca L. 550 30 µF / 320 Vca L. 1800
CONDENSATORI PASSANTI 22-33-39-100 pF L. 80
MORSETTIERE da c.s. a 4 posti attacchi Faston L. 180
COMPENSATORE ceram. 3+9 pF L. 200
COMPENSATORE a libretto per RF 140 pF max L. 450
VARIABILI AD ARIA DUCATI - ISOLAMENTO CERAMICO - 2 x 440 pF dem. L. 600
VARIABILE AM-FM diel. solido L. 500
COMPENSATORI CERAM. STETTNER 6±25 pF L. 250
COMPENSATORI AD ARIA PHILIPS 3÷30 pF L. 200
COMPENSATORI AL TANTALIO 3,3 µF - 35 V L. 120
CONDENSATORI AL TANTALIO 10 µF - 3 V L. 60

segue materiale nuovo

ELETTROLITICI VALORE LIRE VALORE LIRE VALORE LIRE VALORE LIRE
VALORE LIRE 1500 µF / 15 V L. 130 3000 µF / 25 V L. 450 2,2 µF / 63 V L. 60 750 µF / 70 V L. 300
2000 µF / 16 V L. 220 4000 µF / 25 V L. 800 5 µF / 50 V L. 70 60 µF / 100 V L. 180
3000 µF / 16 V L. 360 1500 µF / 30 V L. 280 10 µF / 50 V L. 80 1000 µF / 100 V L. 800
100 µF / 12 V L. 40 3000 µF / 15 V L. 320 25 µF / 35 V L. 80 47 µF / 50 V L. 100 750 µF / 100 V L. 500
150 µF / 12 V L. 70 5000 µF / 15 V L. 450 100 µF / 35 V L. 125 100 µF / 50 V L. 130 300 µF / 160 V L. 250
500 µF / 12 V L. 80 7500 µF / 15 V L. 400 220 µF / 35 V L. 160 160 µF / 50 V L. 150 16 µF / 250 V L. 120
1000 µF / 12 V L. 100 8000 µF / 16 V L. 500 500 µF / 35 V L. 220 200 µF / 50 V L. 160 32 µF / 250 V L. 150
2000 µF / 12 V L. 150 1,5 µF / 25 V L. 55 600 µF / 35 V L. 250 250 µF / 64 V L. 200 50 µF / 250 V L. 160
2500 µF / 12 V L. 200 15 µF / 25 V L. 55 1000 µF / 35 V L. 300 500 µF / 50 V L. 240 4 µF / 360 V L. 160
5000 µF / 12 V L. 400 22 µF / 25 V L. 70 2 x 1000 µF / 35 V L. 400 1000 µF / 50 V L. 400 200 µF / 360 V L. 400
4000 µF / 12 V L. 300 47 µF / 25 V L. 80 2000 µF / 35 V L. 400 1500 µF / 50 V L. 500 200 µF x 2 / 250 V L. 400
10000 µF / 12 V L. 650 100 µF / 25 V L. 90 3 x 1000 µF / 35 V L. 500 2000 µF / 50 V L. 650 8 µF / 500 V L. 250
10 µF / 16 V L. 65 160 µF / 25 V L. 90 6,8 µF / 40 V L. 60 3000 µF / 50 V L. 750 500 µF / 110 V L. 300
40 µF / 16 V L. 70 200 µF / 25 V L. 140 1000 µF / 40 V L. 300 5000 µF / 50 V L. 1300
100 µF / 16 V L. 85 320 µF / 25 V L. 160 3000 µF / 40 V L. 500
220 µF / 16 V L. 120 400 µF / 25 V L. 170 0,47 µF / 50 V L. 50
470 µF / 16 V L. 150 1000 µF / 25 V L. 280 1 µF / 50 V L. 50 15 + 47 + 47 + 100 µF / 450 V L. 400
1000 µF / 16 V L. 160 2000 µF / 25 V L. 400 1,6 µF / 50 V L. 50 1000 µF / 70-80 Vcc per timer L. 150
10000 µF / 16 V L. 160 2000 µF / 25 V L. 400 1,6 µF / 50 V L. 50 10000 µF / 25-30 V L. 800

CONDENSATORI CERAMICI VALORE LIRE VALORE LIRE VALORE LIRE
1 pF / 50 V L. 25 22 pF / 400 V L. 25 15 nF / 630 V L. 80 0,18 µF / 1000 V L. 180
3,9 pF / 50 V L. 25 4,7 pF / 125 V L. 25 18 nF / 250 V L. 60 0,22 µF / 63 V L. 110
4,7 pF / 100 V L. 25 27 pF / 125 V L. 30 18 nF / 1000 V L. 75 0,22 µF / 100 V L. 120
5,6 pF / 100 V L. 25 47 pF / 125 V L. 30 22 nF / 160 V L. 65 0,22 µF / 250 V L. 130
10 pF / 250 V L. 25 56 pF / 125 V L. 30 22 nF / 400 V L. 70 0,22 µF / 400 V L. 140
12 pF / 50 V L. 25 120 pF / 1000 V L. 40 22 nF / 160 V L. 65 0,22 µF / 1000 V L. 180
15 pF / 100 V L. 25 220 pF / 1000 V L. 40 33 nF / 100 V L. 70 0,27 µF / 63 V L. 120
22 pF / 250 V L. 25 330 pF / 1000 V L. 40 33 nF / 250 V L. 75 33 nF / 125 V L. 130
27 pF / 100 V L. 25 680 pF / 1000 V L. 45 37 nF / 100 V L. 70 0,27 µF / 125 V L. 130
33 pF / 100 V L. 25 820 pF / 1000 V L. 45 39 nF / 160 V L. 75 0,27 µF / 400 V L. 150
33 pF / 100 V L. 25 1 nF / 100 V L. 35 39 nF / 100 V L. 75 0,39 µF / 250 V L. 130
39 pF / 100 V L. 25 2,2 nF / 160 V L. 35 47 nF / 100 V L. 75 0,47 µF / 63 V L. 120
47 pF / 50 V L. 25 2,2 nF / 400 V L. 40 47 nF / 250 V L. 80 0,47 µF / 250 V L. 140
68 pF / 50 V L. 25 2,2 nF / 400 V L. 45 47 nF / 400 V L. 85 0,68 µF / 63 V L. 140
82 pF / 100 V L. 30 3,9 nF / 1200 V L. 60 47 nF / 1000 V L. 90 0,68 µF / 400 V L. 170
100 pF / 50 V L. 30 4,7 nF / 250 V L. 50 56 nF / 100 V L. 80 56 nF / 400 V L. 85 1 µF / 250 V L. 200
220 pF / 50 V L. 30 4,7 nF / 1000 V L. 60 56 nF / 100 V L. 85 1 µF / 630 V L. 500
330 pF / 100 V L. 30 5,6 nF / 630 V L. 55 68 nF / 400 V L. 90 1,5 µF / 100 V L. 180
470 pF / 50 V L. 30 6,8 nF / 100 V L. 50 82 nF / 100 V L. 90 1,5 µF / 250 V L. 190
560 pF / 100 V L. 30 6,8 nF / 630 V L. 55 82 nF / 400 V L. 100 1,5 µF / 400 V L. 220
2,2 nF / 50 V L. 30 8,2 nF / 100 V L. 60 82 nF / 100 V L. 95 1,8 µF / 250 V L. 200
3,3 nF / 50 V L. 35 8,2 nF / 400 V L. 65 0,1 µF / 100 V L. 100 0,1 µF / 250 V L. 200
5 nF / 50 V L. 35 10 nF / 100 V L. 45 0,1 µF / 400 V L. 110 2,5 µF / 250 V L. 220
10 nF / 50 V L. 40 10 nF / 1000 V L. 55 0,12 µF / 100 V L. 100 3,3 µF / 160 V L. 230
22 nF / 50 V L. 50 12 nF / 100 V L. 50 0,15 µF / 100 V L. 110 4 µF / 100 V L. 240
50 nF / 50 V L. 65 12 nF / 250 V L. 55 0,18 µF / 100 V L. 120 5,6 µF / 100 V L. 280
100 nF / 100 V L. 80 15 nF / 125 V L. 60 0,18 µF / 250 V L. 125 6,8 µF / 63 V L. 300
-50 pF ±10% - 5 kV L. 70 15 nF / 250 V L. 65

COMMUNICHIAMO DI ESSERE DISTRIBUTORI DI COMPONENTI ELETTRONICI PASSIVI HONEYWELL, PER I QUALI RILASCIAMO PREVENTIVI PER MATERIALE PRONTO. DISPONIAMO di tutti i tipi di pile MALLORY DURACELL per orologi, otofoni, fotografia e per usi generali.

MATERIALE IN SURPLUS (sconti per quantitativi)

µA711 L. 350 AF144 L. 80 2N1304 L. 50
ASY29 L. 80 ASZ11 L. 40 IW8907 L. 40
INTEGRATI TEXAS 204 - 1N8 L. 150
MOTORINI PHILIPS per mangiadischi a 9 V L. 800
MOTORINO LENCO per mangianastri 5÷7 Vcc - 2000 g/m L. 800
DIODO CERAMICO IN1084 - 400 V - 1 A L. 100
MOTORSTART 100±125 µF - 280 V L. 400
TRASFORMATORI uscita per stadi finali da 300 mW L. 300
TRASFORMATORI per impulsi mm 15 x 15 L. 150
TRASFORMATORE oia Ø 20 x 15 L. 350
COMMUTATORI ROTANTI CERAMICI - 4 settori - 16 vie - 2 pos. L. 500
SOLENOIDI a rotazione 24 V L. 2000
TRIMPOT 500 Ω - 200 Ω - 50 kΩ - 750 kΩ L. 150
PACCO 3 kg di materiale elettronico assortito L. 3000
NOCI CERAMICHE ISOLANTI dim. mm 100 x 75 L. 500
RELAY SIEMENS 6 V - 2 scambi L. 1300
CONTACOLPI elettromeccanici 5 cifre - 60 V L. 500
CONTACOLPI SODECO 4 cifre - 24 V L. 800
CONTACOLPI meccanici a 4 cifre L. 350
TRASFORMATORI USCITA E IMPEDENZE FILTRO per recupero nucleo - da 10 W L. 500 - da 20 W L. 1000
RADIOLINE PHILIPS PER ONDE MEDIE, prive di custodia L. 2000
MOTORINO a spazzole 12 e 24 V - 38 W - 970 r.p.m. L. 2000
CAPSULE TELEFONICHE a carbone L. 250
SCHEDE OLIVETTI con circa 50 transistor al Ge e componenti vari L. 800
SCHEDE OLIVETTI con circa 50 transistor al Si per RF, diodi, resistenze, elettrolitici ecc. L. 2000
20 SCHEDE OLIVETTI assortite L. 2500
30 SCHEDE OLIVETTI assortite L. 3500
SCHEDE OLIVETTI per calcolatori elettronici L. 250
CONNETTORI A 18 SPINOTTI PIATTI - la coppia L. 800
CONNETTORI SOURIAU a elementi combinabili muniti di 2 spinotti da 25 A o 5 spinotti da 5 A numerati con attacchi a saldare. Coppia maschio e femmina. L. 250
CONNETTORI AMPHENOL a 22 contatti per piastrine L. 200
CONDENSATORI ELETTROLITICI 50 µF - 100 V L. 50 21000 µF / 10 15 V L. 800
15 DIODI OA95 L. 500
DIODI AL GERMANIO per commutazione L. 30
VENTOLE CROUZET a 10 pale 220 Vca Ø 120 mm L. 3000
SEDE: Via Fossolo 38/c/d - 40138 BOLOGNA
C. C. P. n° 8/2289 - Telefono 34.14.94
FILIALE: Via R. Fauro 63 - Tel. 80.60.17 - ROMA

FANTINI ELETTRONICA

la

TELCO

di zambiasi gianfranco

componenti elettronici

p.zza marconi 2a - tel. 0372/31544 - 26100 cremona

CASSETTE E STEREO 8**BASF**

C60 LH	L. 850	C60 LH SM	L. 1.000	C60 LH super	L. 1.500
C90 LH	L. 1.100	C90 LH SM	L. 1.450	C90 LH super	L. 2.200
C120 LH	L. 1.700	C120 LH SM	L. 2.000	C120 LH super	L. 3.000
C60 LH super-c/Box	L. 1.700	C60 KR	L. 1.600	C60 ferro KR	L. 3.850
C90 LH super c/Box	L. 2.100	C90 KR	L. 2.500	C90 ferro KR	L. 4.350
C120 LH super c/Box	L. 2.700	C120 KR	L. 3.000		
C45 St. 8	L. 2.400	C84 St. 8	L. 2.700	C90 St. 8	L. 3.000

AGFA

C60 Low-noise	L. 750	C60 +6 super FD	L. 1.600	C60 KR	L. 2.100
C90 Low-noise	L. 1.000	C90 +6 Super FD	L. 2.000	C90 KR	L. 2.400
C120 Low-noise	L. 1.500	C120+6 super FD	L. 2.450	C120 KR	L. 2.950
C60 carat.	L. 3.200	C90 carat	L. 4.150		

SCOTCH

C60	L. 950	C45 H.E.	L. 1.400	C60 KR	L. 1.700
C90	L. 1.300	C60 H.E.	L. 1.700	C90 KR	L. 2.250
C120	L. 1.700	C90 H.E.	L. 2.000	C120 KR	L. 3.000
C45 Classic	L. 2.000	C60 classic	L. 2.600	C90 Classic	L. 3.000
45 HO St. 8	L. 2.500	90 HO St. 8	L. 2.700	45 Classic St. 8	L. 3.000
				90 Classic St. 8	L. 4.000

TDK

C60 D	L. 1.050	C45 ED	L. 2.400	C45 SD	L. 1.850
C90 D	L. 1.750	C60 ED	L. 2.700	C60 SD	L. 2.000
		C90 ED	L. 3.750	C90 SD	L. 2.700
C60 SA	L. 3.250	C90 SA	L. 4.750		
C45 AU	L. 2.900	C60 AU	L. 3.200	C90 AU	L. 4.500
Cassette continue EC (6')	L. 4.950	EC (12')	L. 8.150		

MAXELL

KR C60	L. 4.000	UDXL II C60	L. 3.400	U DC/46	L. 2.300
KR C90	L. 6.000	UDXL II C90	L. 4.150	U DC/68	L. 2.550
LN C60	L. 1.400	UDXL I C60	L. 3.200	U DC/90	L. 2.900
LN C90	L. 1.890	UDXL I C90	L. 3.900		

AMPEX

C45 Plus series	L. 1.300	370 C42	L. 1.100	20:20 C45	L. 1.750
C60 Plus series	L. 1.450	370 C60	L. 1.200	20:20 C60	L. 2.100
C90 Plus series	L. 2.150	370 C90	L. 1.350	20:20 C90	L. 2.500
C60 KR	L. 1.900	370 C120	L. 2.150	20:20 C120	L. 3.000
4S Plus series St. 8	L. 1.900	C90 KR	L. 2.850		
90 Plus series St. 8	L. 2.350	42 20:20 St. 8	L. 2.100	64 20:20 St. 8	L. 2.650

MEMOREX

MRX 2 C60	L. 2.100	MRX2 C90	L. 3.350		
-----------	----------	----------	----------	--	--

MALLORY DURATAPE

LNF 60	L. 600	SFG 60 Super ferro gamma	L. 950
LNF 90	L. 800	SFG 90 Super ferro gamma	L. 1.250
		SFG 120 Super ferro gamma	L. 1.550

PER ACQUISTI DI 10 PEZZI (DI UN SOLO TIPO) N. 1 PEZZO IN OMAGGIO
ASSORTIMENTO COMPLETO NASTRI BASF E SCOTCH IN BOBINA

la

TELCO

di zambiasi gianfranco

componenti elettronici

p.zza marconi 2a - tel. 0372/31544 - 26100 cremona

Integrati e transistor giapponesi: abbiamo i corrispondenti SYLVANIA.
Nella richiesta specificate il prezzo massimo.

SAA 1024	L. 7.000	UAA 170	L. 2.900
SAA 1025	L. 7.000	UAA 180	L. 2.900
TAA 611C	L. 1.400	NE 555	L. 1.200
TBA 810S	L. 1.650	NE 546A	L. 1.300
TDA 1040	L. 1.400	CNY 42	L. 4.250
TDA 1045	L. 1.600	4031/P Sanyo	L. 4.500
TDA 1190	L. 2.400	µA741 (Mini dip)	L. 1.100
TDA 2020	L. 4.200		
AD 161/162 Selezionati	L. 1.500	BLY 87A	L. 12.500
2 x AD 149 Ph.	L. 2.700	BLY 88A	L. 16.000
AY 102 ATESS-GS	L. 1.050	BR 101 (SGS)	L. 650
2 BD 182 P.h.	L. 4.500	BSX 26	L. 300
BD 237/238 Ph.	L. 2.200	BSX 45	L. 450
BDX 33C RCA	L. 2.450	BRX 46	L. 800
BDX 34B RCA	L. 2.650	BRY 39	L. 850
BDX 62A Ph.	L. 2.350	BT 119	L. 3.000
BDX 63A Ph.	L. 2.500	BT 120	L. 3.000
BDX 63B Ph.	L. 2.600	BT 127	L. 3.950
BDX 64A Ph.	L. 2.900	BT 128	L. 5.250
BDX 64B Ph.	L. 3.100	BT 129	L. 3.950
BDX 65A Ph.	L. 2.800	PT 8710	L. 23.000
BDX 65B Ph.	L. 3.200	BSTCCO 146H	L. 3.200
BDX 67A Ph.	L. 4.500	BSTCCO 143R	L. 3.200
BDX 67B Ph.	L. 4.800	BSTCO 246	L. 2.400
BUY 698 B Texas (BU 120)	L. 2.500	BSTCO 646	L. 4.800

SCR SILEC

4 A/100 V - S 107/1	L. 650
4 A/400 V - S 107/4	L. 700
10 A/200 V - TY 2010	L. 1.300
10 A/600 V - TY 6010	L. 1.600

TRIAC'S SILEC

4 A/400 V - SL 136/4	L. 750
4 A/600 V - SL 136/6	L. 850
6 A/400 V - TXAL 226	L. 1.100
6 A/700 V - TXAL 386 B	L. 1.500
10 A/400 V - TXAL 2210	L. 1.300
10 A/700 V - TXAL 3810 B	L. 1.600

DIAC'S SILEC

600 V	L. 210
-------	--------

CATALOGO GENERALE IN PREPARAZIONE.**PRENOTATEVI!!!**

non si accettano ordini inferiori a L. 5.000.

condizioni di pagamento: contrassegno comprensivo di spese.

N.B. - Scrivere chiaramente in stampatello l'indirizzo e il nome del committente.

OCCASIONI DEL MESE

Offriamo fino a esaurimento scorta di magazzino il seguente materiale nuovo, imballato e garantito.

ALTOPARLANTI H.F. A SOSPENSIONE

Provenienti da liquidazione grandi complessi — fino ad esaurimento scorta magazzino e solo per questo mese — offriamo la grande occasione di costruirvi con modicissima spesa ottime casse con altoparlanti a sospensione di alta classe e marca.

CODICE	TIPO	Ø mm	W eff.	BANDA FREQ.	RIS.	PREZZO LISTINO	NOSTRA OFFERTA
A	Woofersosp. tela	220	25	35/4000	30	14.500	8.000
B	Woofersosp. schiuma	160	18	30/4000	30	13.000	7.000
C	Woofersosp. gomma	160	15	40/6000	40	11.000	6.000
D	MIDDLE elittico	200 x 120	8	180/10000	160	5.500	
E	TWEETER blind.	100	15	1500/18000	—	4.000	3.000
F	TWEETER cupola ITT	90 x 90	35	2000/22000	—	18.000	7.000

Per coloro che desiderano essere consigliati suggeriamo seguenti combinazioni (quelle segnate con (*) sono le più classiche) e per venire incontro agli hobbisti pratichiamo un ulteriore sconto nella

CODICE	W eff.	TIPI ALTOPARL. ADOTTATI	COSTO	NOSTRA SUPEROFFERTA
1	60 (*)	A+B+C+D+E	48.000	25.000
2	50	A+C+D+E	35.000	18.000
3	40	A+D+E	24.000	12.500
4	35 (*)	B+C+E	22.500	12.000
5	30 (*)	C+D+E	22.500	10.500
6	25 (*) (*)	B+D+E	20.500	11.500
7	20	A+E	16.500	8.000
8	15 (*)	C+E	15.000	7.000

Per chi vuole montare al posto del tweeter blondato E il tipo a cupola F aggiungere ad ogni serie la differenza di L. 5.000

ALTRE SPECIALI OFFERTE DI MERCE NUOVA proveniente da fallimenti - materiale obsolete - eccedenze NON E' MERCE RECUPERATA

codice	MATERIALE	costo listino	ns/off.
A101	INVERTER CC/GA « Geloso ». Trasforma 12 V in cc della batteria in 220 V alternata 50 Hz sinusoidali. Portata fino a 65 W con onda corretta fino a 100 con distorsione del 7%. Indispensabile per laboratori, campeggio, roulotte, luci di emergenza ecc. SEVERAMENTE VIETATI PER LA PESCA	88.000	23.000
A102	INVERTER come sopra ma da 180/200 W	138.000	45.000
A103	Idem come sopra ma da 24 V entrata 250 W uscita	170.000	50.000
A104	ASCOLTA NASTRI miniaturizzato (mm 120 x 60 x 40) adatto per nastri piccoli Philips completo di ogni parte, testina, motore, amplificatore, altoparlante, ecc.	15.000	3.000
A104/2	REGISTRATORE « Castelli » per cassette 7 completo di tutto: meccanica, tastiere amplificat. motore. Nuovo, funzionante ma senza mobile	25.000	6.000
A104/3	MECCANICHE « Philips » cassette 7 nuove - mono	25.000	9.000
A104/4	MECCANICHE « Philips » cassette 7 nuove - stereo	30.000	14.000
A105	Cassette « Geloso » con due altoparlanti 8+8 W di alta qualità. Esecuzione elegantissima in materiale antirullo grigio e bianco. Ideale per impianti stereo in auto, compatti, piccoli amplificatori. Dimensioni mm 320 x 80 x 60.	14.000	5.000
A109	MICROAMPEROMETRO (mm 40 x 40) serie moderna trasparente. 250 µA. Tre scale colorate su fondo nero con tre portate in S-meter, VU-meter, Voltmetro 12 V	7.000	3.000
A109/2	MICROAMPEROMETRO « Philips » orizz. 100 µA (mm 15 x 7)	3.500	1.000
A109/3	MICROAMPEROMETRO « Philips » orizz. 100 µA (mm 20 x 10)	3.500	1.000
A109/4	MICROAMPEROMETRO « Geloso » verticale 100 µA (25 x 22)	5.000	2.000
A109/5	VOLTMETRO da 15 oppure 30 V (specificare) (mm 50 x 45)	6.000	3.000
A109/6	AMPEROMETRO da 3 oppure 5 A (specificare) (mm 50 x 45)	15.000	5.000
A109/7	SMITER « Geloso » 50 µA con tre scale decimali (mm 75 x 75) x 100 x 300 x 500	1.300	400
A110	PIATTINA MULTICOLORE 9 capi x 0,35 al m	3.400	1.200
A111	PIATTINA MULTICOLORE 33 capi x 0,40 al m	500	200
A112	PIATTINA MULTICOLORE 3 capi x 0,50	8.000	1.500
T1	20 TRANSISTORS germ PNP TO5 (ASV-2G-2N).	5.000	2.000
T2	20 TRANSISTORS germ (AC125/126/127/128/141/142 ecc.)	7.000	3.500
T3	20 TRANSISTORS germ serie K (AC141/42K-187-188K ecc.)	5.000	2.500
T4	20 TRANSISTORS sil TO18 NPN (BC107-108-109 BSX26 ecc.)	6.000	3.000
T5	20 TRANSISTORS sil TO18 PNP (BC177-178-179 ecc.)	4.500	2.500
T6	20 TRANSISTORS sil plastici (BC207/BF147-BF148 ecc.)	8.000	4.000
T7	20 TRANSISTORS sil TO5 NPN (2N1711/1613-BC140-BF177 ecc.)	10.000	4.500
T8	20 TRANSISTORS sil TO5 PNP (BC303-BSV10-BC161 ecc.)	18.000	10.000
T9	20 TRANSISTORS TO3 (2N3055-AD142/143-AU107/108 ecc.)	6.000	2.000
T11	DUE DARLINGTON accoppiati (NPN/PNP) BDY33/BDY34 con 100 W di uscita	5.000	2.000
T12	PONTI da 200 V 25 A	5.000	2.000
T13	PONTI da 250 V 20 A	3.000	1.000
T14	DIODI da 50 V 70 A	16.000	5.000
T15	DIODI da 250 V 200 A	3.000	1.000
T16	DIODI da 200 V 40 A	3.000	1.000
T17	DIODI da 500 V 25 A	3.000	1.000
T18	DIECI INTEGRATI assortiti µA709-741-723-747	15.000	5.000
T19	DIECI FET assortiti 2N3819 - U147 - BF244	7.500	3.000
T20	CINQUE MOSFET 3N128	10.000	2.500
T21	INTEGRATO STABILIZZATORE di tensione serie LMK (in TO3) da 5,1 V 2 A	4.500	1.500
T22	Idem come sopra ma da 12 V 2 A.	3.000	1.500
T23/1	LED ROSSI NORMALI (busta 10 pz)	6.000	2.000
T23/2	LED ROSSI MINIATURA (busta 10 pz)	3.000	1.500
T23/4	LED VERDI NORMALI (busta 5 pz)	12.000	3.000
T24/1	ASSORTIMENTO 50 DIODI germanio, silicio, varicap	12.000	3.000
T24/2	ASSORTIMENTO 50 DIODI silicio da 200 a 1000 V 1 A	3.000	1.000
T25	ASSORTIMENTO PAGLIETTE, terminali di massa, clips ancoraggi argentati (100 pz)	10.000	2.000
T26	ASSORTIMENTO VITI e dadi 3MA, 4MA, 5MA in tutte le lunghezze (300 pz)	8.000	1.500
C15	100 CONDENSATORI CERAMICI (da 2 pF a 0,5 MF)	12.000	3.000
C16	100 CONDENSATORI POLIESTERI e MYLARD (da 100 pF a 0,5 MF)	15.000	4.000
C17	20 CONDENSATORI POLICARBONATO (ideali per cross-over, temporizzatori, strumentazione. Valori 0,1 - 0,2 - 0,3 - 0,5 - 1 - 2 - 3 - 4 MF)	20.000	5.000
C18	50 CONDENSATORI ELETTROLITICI da 2ª 3000 MF grande assortimento assiali e verticali	10.000	4.000
C19	ASSORTIMENTO COMPENSATORI CERAMICI venticinque pezzi rotondi, rettangolari, barattolo, pastanti ecc. normali e miniaturizzati. Valori da 0,5/5 fino a 10/300 pF	10.000	4.000
R80	ASSORTIMENTO 25 POTENZIOMETRI, semplici, doppi con e senza interruttore. Valori compresi tra 500 Ω e 1 MΩ	18.000	5.000
R81	ASSORTIMENTO 50 TRIMMER normali, miniaturizzati, piatti da telaio e da circuito stampato. Valori da 100Ω a 1 MΩ	10.000	3.000
R82	ASSORTIMENTO 35 RESISTENZE a filo ceramico, tipo quadrato da 2-5-7-10-15-20 W. Valori da 0,3 Ω fino a 20 kΩ	15.000	5.000
R83	ASSORTIMENTO 300 RESISTENZE 0,2 - 0,5 - 1 - 2 W	10.000	2.000

codice	MATERIALE	costo listino	ns/off.
V20	COPIA SELEZIONATA FOTOTRANSISTOR BPY62 + MICROLAMPADA Ø 2,5 x 3 mm (6-12 V). Il Fototransistor è già corredato di lente concentratrice e può pilotare direttamente relé ecc. Adatti per anti-furto, contapezzi ecc.		
V21/1	COPIA SELEZIONATA CAPSULE ULTRASUONI « Grundig ». Una per trasmissione, l'altra ricevente. Per telecomandi, antifurti, trasmissioni segrete ecc. (completa cavi schermati)	4.500	2.000
V21/2	TELAIO « GRUNDIG » ricevitore per ultrasuoni ad 8 canali adatto per telecomandi, antifurti ecc. completo di schema	12.000	5.000
V22	CUFFIA STETOFONICA « Geloso » MAGNETICA (16 o 200 Ω)	98.000	20.000
V23	CUFFIA STETOFONICA « Geloso » PIEZOELETTRICA	3.800	1.500
V24	CINESCOPIO 11TC1 « Fivre » completo di Giogo, Tipo 110° 11 pollici rettangolare miniaturizzato. Adatto per TV, Videocifoni, strumentazione luci sicheledelice	6.000	3.500
V25	FILTRI ANTIPARASSITARI per rete « Geloso ». Portati sul KW. Indispensabili per eliminare i disturbi provenienti dalla rete alla TV, strumentazioni, baracchini ecc.	33.000	12.000
V27	MISCELATORI bassa frequenza « LESA » a due vie mono.	8.000	3.000
V27/2	MISCELATORE Lesa stereo a due vie	18.000	6.000
V28	MISCELATORE « Geloso » preamplificato G300 a quattro vie + reverber. Esecuzione professionale. Elegantissima. Ideale per imp. radio libere ecc.		
V29	MICROFONO « Geloso » T25 con custodia impugnabile. Alta fedeltà - presa per cuffia incorporata, commutazione, corredato 4 metri cavo + attacchi	90.000	30.000
V29/2	MICROFONO « Unisound » per trasmettitori e CB	22.000	4.000
V29/3	CAPSULA MICROFONO piezo « Geloso » Ø 40 H.F. blindato	12.000	7.500
V29/4	CAPSULA MICROFONO magnetica « SHURE » Ø 20	8.000	2.000
V30/1	BASE per microfono « Geloso » triangolare	4.000	1.500
V30/2	BASE per microfono « Geloso » con flessibile orientabile completa di attacchi + 4 metri cavo	4.500	2.000
V31/1	CONTENITORE METALLICO, finemente verniciato azzurro martellato; frontale alluminio serigrafabile, completo di viti, piedino maniglia ribaltabile misure (mm 85 x 75 x 150)	15.000	5.000
V31/2	CONTENITORE METALLICO idem idem (mm 115 x 75 x 150)		2.500
V31/3	CONTENITORE METALLICO idem idem (mm 125 x 100 x 170)		2.800
V31/4	CONTENITORE METALLICO idem (con forature per transistori finali combinabili) (mm 245x100x170)		3.800
V32/1	VARIABILI « FARELLI » Thomson « su ceramica isolam. 1500 V adatti per Pigreco 25+25 pF oppure 50+50 pF (specificare).	5.800	2.000
V32/2	VARIABILI SPAZIATI « Bendix » su ceramica isol. 3000 V per trasmett. da 25-50-100-300-500 pF (specificare)	10.000	1.500
V32/3	VARIABILI SPAZIATI « Geloso » isol. 1500 V 3 x 50 pF	30.000	6.000
V33/1	RELE' « KACO » doppio scambio 12 V alimentazione	9.000	3.000
V33/2	RELE' « GELOSO » doppio scambio 6-12-24 V (specificare)	4.500	2.000
V33/3	RELE' « SIEMENS » doppio scambio 6-12-24-48-60 V	4.000	1.500
V33/4	RELE' « SIEMENS » quattro scambi idem	4.000	1.500
V34/1	TELAIETTO ALIMENTATORE stabilizzato, regolabile da 3 a 25 V 1 A (senza trasform.) completo di ponte. Due transistori ecc.	5.800	2.000
V34/2	ALIMENTATORE STABILIZZATO fisso 12 V 2 A (mm 115 x 75 x 150) finemente rifinito. Adatto per radio CB ecc.	5.000	2.000
V34/3	ALIMENTATORE come sopra, ma con reset per reinserzione dopo il sovraccarico misure (mm 115 x 75 x 150)	12.000	6.500
V34/4	ALIMENTATORE STABILIZZATO regolabile da 0 a 25 V 5 A misure (mm 125 x 75 x 150)	16.000	9.500
V34/5	ALIMENTATORE come sopra ma con voltmetro incorp.	30.000	19.000
V34/6	ALIMENTATORE come sopra con 7 A a centro erogazione, corredato amperometro e voltmetro. Regolazione anche di corrente da 0,1 a 5 A. Misure (mm 245 x 100 x 170)	35.000	25.000
V34/7	ALIMENTATORI STABILIZZATI 12 V 100 mA per convertitori di antenna, completi di cioker e filtri. Direttamente applicabili al televisore. Alimenta fino a 10 convertitori.	56.000	38.000
V35/1	AMPLIFICATORINO « Lesa » alim. 6-12 V 2 W com. volume solo circuitino con schema alleg.		3.500
V35/2	AMPLIFICATORINO come sopra alimentazione anche in alt. 5 W comando tono e volume		1.500
V35/3	GRUPPO AMPLIFICATORE E REGISTRAZIONE misto integrati e transistori (registratori Lesa) completo di aliment. alternata e corredato schema		2.500
V36/1	MOTORINO ELETTTRICO in cc da 4 a 20 V con regolazione elettronica « Lesa »	14.000	2.500
V36/2	MOTORINO ELETTTRICO « Lesa » a spazzole (15.000 giri) dimensioni Ø 50 220 V alternata adatti per piccole motorine, spazzole, ecc.	6.000	2.000
V36/3	MOTORINO ELETTTRICO « Lesa » a induzione 220 V 2800 giri (mm 70 x 65 x 40)	10.000	3.000
V36/4	MOTORINO ELETTTRICO come sopra più potente (mm 70 x 65 x 60)	6.000	2.000
V36/5	MOTORIDUTTORE compatto e robustissimo. Motore a spazzole con velocità regolabile. Tensioni a richiesta a 12-24 V in cc; oppure 220 V alt. Può far ruotare pesi oltre il quintale e pesa solo kg 1,3, misura Ø 100 x 200. Inversione di marcia. Speciale per motori antenna, trascinatori ecc.	8.000	3.000
V37	TRASMETTITORE per radiocomando con quarzo 27.120 MHz. Alim. 6-12 V (solo telaioetto)	35.000	8.000
U/1	MATASSA 5 metri stagno 60-40 Ø 1,2 sette anime	15.000	3.000
U/2	MATASSA 15 metri stagno 60-40 Ø 1,2 sette anime		800
U/3	KIT per circuiti stampati comprendente vernice serig. acido, vaschetta antiacido, 10 piastre bakelite e vetronite, istruzioni ecc.		2.000
Z50/1	TRASFORMATORE 220/6 V 1 A		4.000
Z50/2	TRASFORMATORE 220/8 V 3 A		1.500
Z50/3	TRASFORMATORE 220/9 V (6+3) 1,2 A		3.000
Z51/4	TRASFORMATORE 220/12 V 1 A		2.000
Z51/5	TRASFORMATORE 220/12 V 4 A		2.000
Z51/6	TRASFORMATORE 220/15 V (10+5) 1 A		4.000
Z51/7	TRASFORMATORE 220/18 V (9+9) 0,5 A		2.000
Z51/8	TRASFORMATORE 220/18 V 0,6 A		1.500
Z51/9	TRASFORMATORE 220/18 V (9+9) 3 A		4.000
Z51/10	TRASFORMATORE 220/24 V 0,7 A		1.500
Z51/11	TRASFORMATORE 220/25 V 2,5 A		4.000
Z51/12	TRASFORMATORE 220/28 V 0,8 A		2.000
Z51/13	TRASFORMATORE 220/28 V 1 A		3.000
Z51/14	TRASFORMATORE 220/30 V (18+12) 1,5 A		3.500
Z51/15	TRASFORMATORE 220/32 V 2 A		4.000
Z51/16	TRASFORMATORE 220/36 V (18+18) 0,3 A		1.500
Z51/17	TRASFORMATORE 220/36 V (18+18) 2 A		4.000
Z51/18	TRASFORMATORE 220/36 V (30+6) 3,5 A		4.500
Z51/19	TRASFORMATORE USCITA per valvole 3-5-10 W tutte le impedenze (specificare)		2.000
Z51/20	TRASFORMATORI USCITA ed INTER per transistori 0,5-1 W rapporti 1-1 1-2 1-3 1-5 1-10 (specif.)		1.000

COMUNICATO AI TELE RADIORIPARATORI

Disponiamo un vasto magazzino con tutti i pezzi di ricambio delle seguenti marche scomparse dal mercato

LESA - MAGNADYNE - MARELLI - MINERVA - GELOSO - CONDOR

Se nella vostra zona avete difficoltà a trovare gruppi, tastiere, medie, EAT, telai completi, motorini, bracci, pulegge, cinghie, trasformatori, valvole, transistori ecc. consultateci.

PREZZI FALLIMENTARI

Si eseguono le spedizioni dietro pagamento anticipato con vaglia o assegno. Dato l'alto costo delle spese postali e degli imballi, unire alla cifra totale L. 2.500 per spedizione per ogni ordine fino a L. 20.000 o L. 4.000 fino a L. 40.000 o L. 5.000 fino a L. 100.000. NON SI EFFETTUANO ASSOLUTAMENTE spedizioni inferiori alle L. 5.000 e senza acconto.

Scrivere a: « LA SEMICONDUITORI » - via Bocconi, 9 - MILANO - Tel. (02) 599440



SOMMERKAMP®

FRG-7

Ricevitore copertura continua



Ottimo ricevitore per le bande comprese da 0,5 a 29,9 MHz, sensibilità 0,7 μ V, alimentazione entrocontenuta 12 V, esterna 12 Vdc e 220 Vac. Funziona in SSB (LSB e USB), CW e AM. Lettura della scala con una precisione ai 5 Kc. Adatto per usi amatoriali, radio-teletype, CB e SWL - Viene fornito a titolo promozionale l'edizione 1977 del WORLD RADIO TV HANDBOOK. Prezzo informativo L. 285.000.

Novità CB in offerta speciale:

MECCA-23 Ricetrasmittitore CB 23 canali in AM, potenza 5 W, alimentazione 12 Vdc, sensibilità migliore di 0,1 μ V, in dotazione microfono e staffa fissaggio automezzo, montato è lo squelch. Netto L. 68.000 (prezzo informativo)

XSSB-10 Ricetrasmittitore CB, AM 23 canali SSB 46 canali, potenza 5 W in AM e 25 W PEP in SSB, alimentazione 12 Vdc, sensibilità 0,5 μ V, squelch, clarifier, noise blanker montati, in dotazione staffa e microfono. Netto L. 186.000 (prezzo informativo)

TRX-500 Ricetrasmittitore CB, 40 canali in AM con lettura digitale, potenza in AM 5 W, oltre ai normali 40 canali ve ne sono 2 addizionali (quarzabili opzionalmente) per ricevere le bande comprese fra i 153,5 e i 162,55 (Vigili del fuoco, servizi industriali e pubblici). Squelch, microfono e staffa fissaggio automezzo in dotazione. Netto L. 130.000 (prezzo informativo)

Depliant illustrativi su richiesta.

Catalogo SOMMERKAMP e listino prezzi maggio '77 allegando per concorso spese postali L. 1.000 in francobolli, per il solo listino prezzi L. 500.



NOVA elettronica

20071 Casalpusterlengo (Mi) - tel. (0377) 84520
Via Marsala 7 - Casella Postale 040

BARLOW WADLEY XCR 30



Il ricevitore professionale a copertura continua per il radioamatore esigente

Alta sensibilità <1 μ V
Stabilità assoluta
Ricezione: AM - LSB - USB

Copertura continua da 0,5 MHz a 31 MHz
Alimentazione entrocontenuta
Ricevitore ideale per RTTY - SSTV - OM - CB ecc. ecc.

A richiesta forniamo l'apparecchio corredato di FM (88-108)

Prezzo di vendita compresa IVA 14 % L. 275.000
Prezzo di vendita con FM L. 325.000

Tutti gli apparecchi venduti dalla nostra organizzazione o punti di vendita sono garantiti anni uno.

Condizioni di vendita: 50 % all'ordine (non si accettano assegni di c.c.) il saldo a ricevimento merce. Porto assegnato.

I nostri uffici sono chiusi il sabato.

Chiuso per ferie dall'1 al 20 agosto.
SCRIVETEICI UGUALMENTE

Concessionario esclusivo per l'Italia IATGE

BOTTONI cav. BERARDO - via Bovi Campeggi, 3 - 40131 Bologna - Tel. (051) 551743

M.E. 800

AMPLIFICATORE LINEARE DI POTENZA CARATTERISTICHE

Frequenza: da 25 a 32 MHz - Modo di funzionamento: AM-SSB-CW-FM - Circuito finale e pilota: amplificatore con griglia a massa - Classe di funzionamento: AB₂ - Tensione di griglia controllo: automatica (self control) - Impedenza d'ingresso: 52 Ω - VSWR in ingresso: minore di 1.5 (regolabile internamente) - Impedenza d'uscita: da 40 a 80 Ω - Potenza d'eccitazione: 3 W (per 250 W out in AM) - Valvole e semiconduttori: n. 4 valvole 6KD6, 1 transistor al Si, 13 diodi al Si. Commutazione d'antenna: istantanea in AM - ritardata in SSB - Controllo di potenza: a scatti in tre valori (min-2/3-max) - Potenza d'uscita: (250 W out in AM) (600 W PeP in SSB) - Dimensioni: cm 280 x 180 x 380 - Peso: kg 14 - Alimentazione: 220 Vca - 50 Hz - Fusibile: 6 A (10 A max).



M.T. 3000

ADATTATORE DI IMPEDENZA M.T. 3000

SPECIFICA GENERALE	da MHz	a MHz	Metri
CAMPO DI FREQUENZA	3,5	4	80
	7,0	7,5	40
	14,0	14,5	20
	21,0	21,5	15
	26,5	28,0	11
	28,0	29,7	10

Impedenza d'ingresso: 50 Ω resistivi - Impedenza d'uscita: 50 Ω con VSWR max 5 : 1 - Potenza nominale: 4000 W PeP - 2000 W DC (10 ± 20 m) - 2000 W PeP - 1000 W DC (40 ± 80 m) - Precisione del Wattmetro: ± 5% - Perdite di inserzione: 0,5 dB o meno, dopo l'adattamento a VSWR 1 : 1 - Dimens.: 320 x 360 x 180 mm - Peso: kg 12.



M.E. 600

Frequenza: da 25 a 32 MHz - Modo di funzionamento: AM-SSB-CW-FM - Circuito finale e pilota: amplificatore con griglia a massa - Classe di funzionamento: classe AB₂ - Tensione di griglia controllo: automatica (self control) - Impedenza d'ingresso: 52 Ω - VSWR in ingresso: minore di 1.5 (regolabile internamente) - Impedenza d'uscita: da 40 a 80 Ω - Potenza d'eccitazione: 3 W (per 150 W out in AM) - Valvole e semiconduttori: n. 3 valvole 6KD6, n. 1 transistor al silicio, n. 13 diodi al silicio - Commutazione d'antenna: istantanea in AM - ritardata in SSB - Potenza d'uscita: (watts 150 out in AM) - (watts 400 PeP/SSB) - Dimensioni: cm 280 x 180 x 380 - Peso: kg 13 ca. - Alimentazione: 220 V c.a. - 50 Hz - Fusibile: 6 A (10 A max).



PREZZI: (IVA compresa) M.E.1000 L. 370.000 - M.E. 800 L. 270.000 - M.E. 600 L. 240.000 - M.T. 3000 L. 225.000 - M.W. 2000 (wattmetro di precisione + rosmetro + commutatore antenne) prossima uscita

Evasione della consegna dietro ordine scritto. Consegna franco porto ns. domicilio. PAGAMENTO CONTRASSEGNO O ALL'ORDINE. Imballo e manuale istruzioni a ns. carico. Le ns. apparecchiature sono coperte da garanzia.

ESCLUSIVISTI PER:
 LOMBARDIA-PIEMONTE-LIGURIA: S.A.E.T. INTERNATIONAL - MILANO - V.le Toscana, 14 - Tel. 5464666
 TOSCANA-UMBRIA: DITTA PAOLETTI FERRERO - FIRENZE - via il Prato, 40/R-42/R - Tel. 294974
 LAZIO: MAS-CAR - ROMA - via Reggio Emilia, 30 - Tel. 8445641
 RAPPRESENTANZE PER:
 SICILIA: C.A.R.E.T. - GIARRE (CT) - viale Libertà 138-140 - Tel. 931670
 PUNTI DI VENDITA PER:
 VERONA-VICENZA: ELETTRONICA 2001 - S. BONIFACIO (VR) - via Venezia 85 - Tel. 610213
 FERRARA: MORETTI FRANCO - via Barbantini 22 - Tel. 32878

BOLOGNA: HAM CENTER - BORGONUOVO DI PONTECCHIO - via Car-tiera 23 - Tel. 846652
 PESARO: MORGANTI ANTONIO - via Lanza 9 - Tel. 67898
 ANCONA: ELETTRONICA PROFESSIONALE - via XXIX Settembre 14 - Tel. 28312
 CAGLIARI: COCCO AUGUSTO - QUARTU S. ELENA (CA)
 MESSINA: CURRO' GIUSEPPE - CONTESSE - via Consolare Valeria 354
 via 354
 CATANIA: A.E.D. - via A. Mario 24/26 - Tel. 246348
 CENTRO ASSISTENZA PER:
 PALERMO: ZARCONI ROSARIO - via Petrarca 25 - Tel. 260328
 MESSINA: CURRO' GIUSEPPE - CONTESSE - via Consolare Valeria 354

Kits elettronici ultime novità



Preamplificatore microfonico UK 277

Questo modulo permette di amplificare la modulazione normalmente emessa da un microfono in modo da aumentare considerevolmente il livello in uscita, ciò consente di potersi collegare ad un normale amplificatore di bassa frequenza.

Alimentazione: 9 ± 20 Vcc
 Assorbimento (12 V): 0,8 mA
 Sensibilità (90 mV): 3 mV
 Imped. d'ingresso: 200 ± 20.000 Ω
 Impedenza d'uscita: 5 kΩ

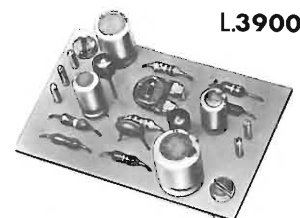

L.3900

Decodificatore Stereo FM UK 253

Questo dispositivo è stato realizzato per coloro che vogliono costruirsi un ottimo ricevitore FM stereo. Può essere applicato a qualsiasi ricevitore FM mono purché la banda passante sia portata ad un valore minimo di +240 KHz a -3 dB.

Alimentazione: 8 ± 14 Vcc
 Impedenza d'ingresso: 50 kΩ
 Impedenza d'uscita: 3,9 kΩ
 Separazione stereo: 30 dB
 Distorsione: 0,3%
 Livello di commutazione (19 kHz): 20 mV max.



L.8500

Filtro crossover 2 vie 20 W UK 799

Per realizzare un diffusore acustico con ottima resa; occorre avere degli ottimi altoparlanti, un diffusore o box con determinata capacità volumetrica e un filtro crossover in grado di selezionare le diverse frequenze musicali in modo che ogni altoparlante riproduca quella quantità propria di frequenze.

Potenza: 20 W
 Impedenza: 8Ω
 Crossover: 2,5 KHz - 12 dB/oct

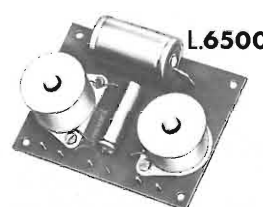

L.6500

Microtrasmettitore FM UK 108

Questo apparecchio, dalle dimensioni molto ridotte, consente di ascoltare, con una normale radio FM, tutto quello che succede in una stanza o comunque in un luogo dove non si è presenti.

Portata massima: 300 metri
 Alimentazione: pila da 9 V
 Gamma di frequenza: 88 ± 108 MHz



L.9900

Sintonizzatore stereo FM UK 542

Questo modulo consente di ricevere tutte le emittenti mono o stereo comprese nella gamma da 88 a 108 MHz. Realizzato con circuiti integrati e visualizzatori a LED. Regolazione del livello di uscita, dei canali destro e sinistro.

Gamma di frequenza: 88 ± 108 MHz
 Sensibilità (S/N - 30 dB): 1,5 μV
 Livello d'uscita: 0 ± 500 mV
 Distorsione: <0,5%
 Separazione stereo (1 KHz): 30 dB
 Impedenza d'ingresso: 75 Ω
 Impedenza d'uscita: 12 KΩ
 Alimentazione: 115-220-250 Vca

L.33000

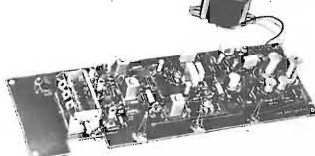

Preamplificatore stereo R.I.A.A. UK 169

Questo dispositivo oltre a rendere possibile una elevata amplificazione dei segnali deboli, permette di ottenere una curva di equalizzazione secondo le norme R.I.A.A. per quanto concerne una testina magnetica di un giradischi.

Alimentazione: 9 ± 20 Vcc
 Assorbimento (12 Vcc): 1,2 mA
 Sensibilità (110 mV): 4 mV
 Impedenza ing.: 47 KΩ
 Impedenza uscita: 6 KΩ
 Diafonia: >60 dB
 Distorsione: >0,3%

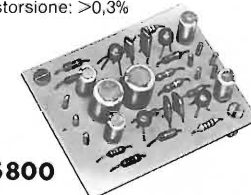

L.5800

**ogni Kit contiene
istruzioni dettagliate
e disegni che ne
facilitano il montaggio**

S9 + R5 SEMPRE E SOLO CON ZETAGI I LINEARI SENZA LIMITI

Nuova
generazione

BV 1001

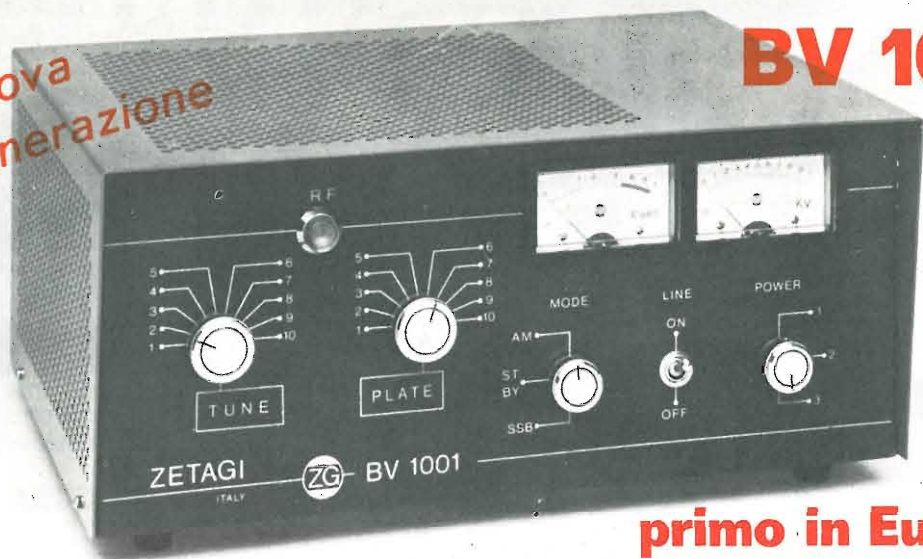

primo in Europa

CARATTERISTICHE TECNICHE

Alimentazione: 220 V 50 Hz
 Frequenza: 26 - 30 MHz
 Potenza d'ingresso: 0,5 - 6 W AM 15 W - PeP - SSB
 Potenza d'uscita: 500-200-80 W AM commutabili
 Potenza d'uscita SSB: 1 kW PeP
 Impedenza d'uscita: 40-75 Ω

- Modulazione positiva
- Commutazione RF automatica
- Dotato di ventola a grande portata
- Regolazione per « ROS » d'ingresso
- Dimensioni 170 x 380 x 280
- Peso Kg 16

LINEARE MOBILE B 100

60 W AM - 100 SSB
 Comando alta e
 bassa potenza
 Frequenza:
 26÷30 MHz



NUOVO TIPO LINEARE MOBILE B50

CB da mobile
 AM-SSB
 Input: 0,5÷4 W
 Output: 35 ÷ 40 W



La ZETAGI ricorda anche la sua vasta gamma di altri accessori che possono soddisfare qualsiasi esigenza.



via S. Pellico - Tel. (02) 9586378
 20040 CAPONAGO (MI)

Spedizione ovunque in contrassegno.
 Per pagamento anticipato spese di spedizione a ns. carico.

Consultateci chiedendo il ns. catalogo generale inviando L. 400 in francobolli.

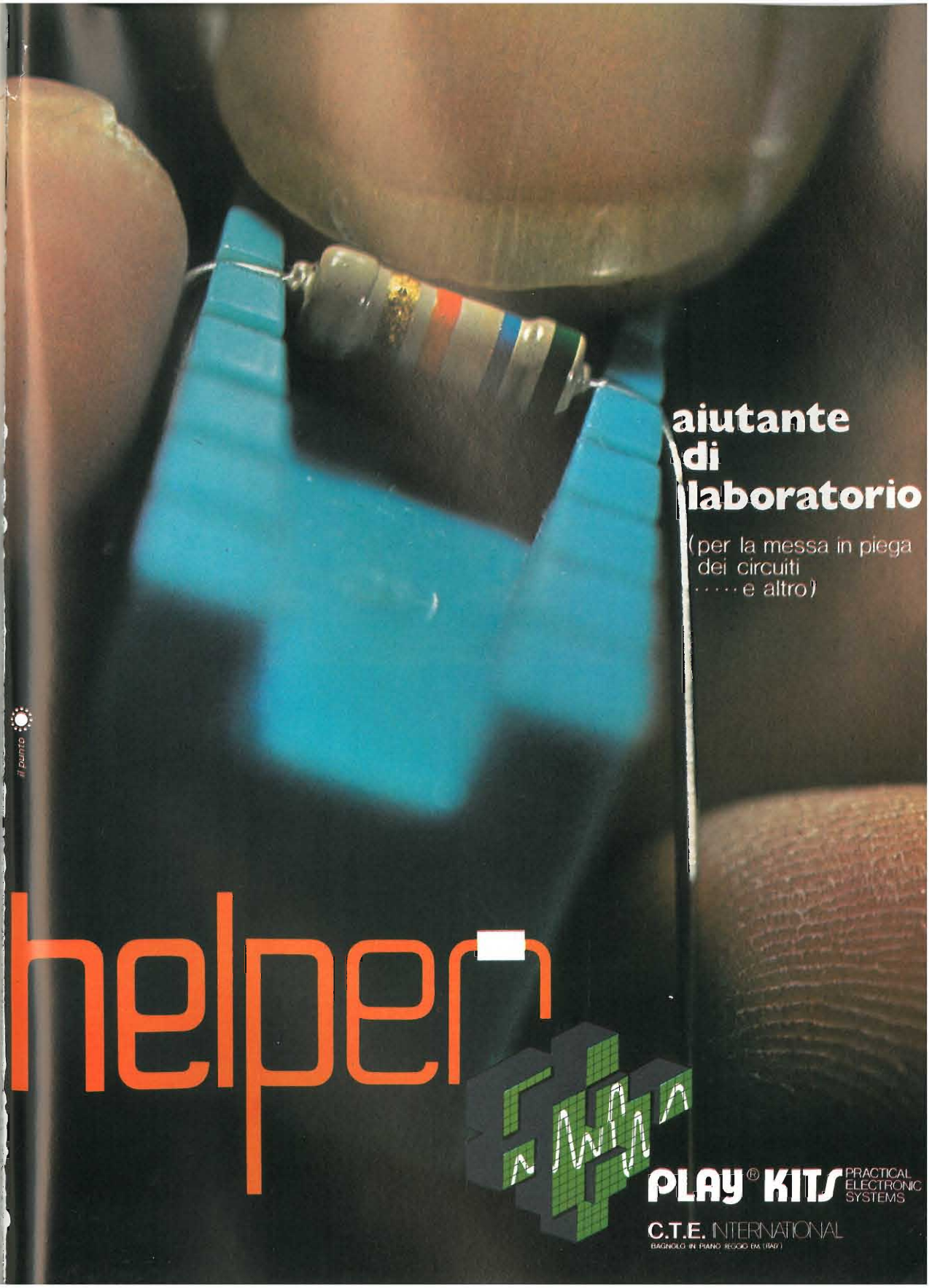

aiutante
di
laboratorio

(per la messa in piega
dei circuiti
..... e altro)

helper



PLAY® KITS PRACTICAL
ELECTRONIC
SYSTEMS

C.T.E. INTERNATIONAL
BAGNOLO IN PIANO (REGGIO EMILIA)

Standard Nov.el.: efficienza protetta contro tutto

Assistenza continua
Revisione gratuita

Acquistando un apparecchio
Standard Nov.el.
riceverete molto di più
di una normale "garanzia".

Con l'apparecchio
vi viene consegnato
il Tagliando Revisione Gratuita,
che dà diritto a far effettuare
entro un anno 2 tests di controllo,
completamente gratis,
presso il servizio Assistenza Nov.el.
Inoltre, avete la certezza che
l'apparecchio vi sarà restituito
perfettamente funzionante
entro 10 giorni dalla consegna,
così come avviene per tutti quelli
inviati per la riparazione
al nostro laboratorio,
dove tecnici altamente specializzati
hanno a disposizione
i più moderni strumenti di controllo.
Scegliere Nov.el., quindi,
vuol dire mettersi al riparo
da sgradite sorprese.

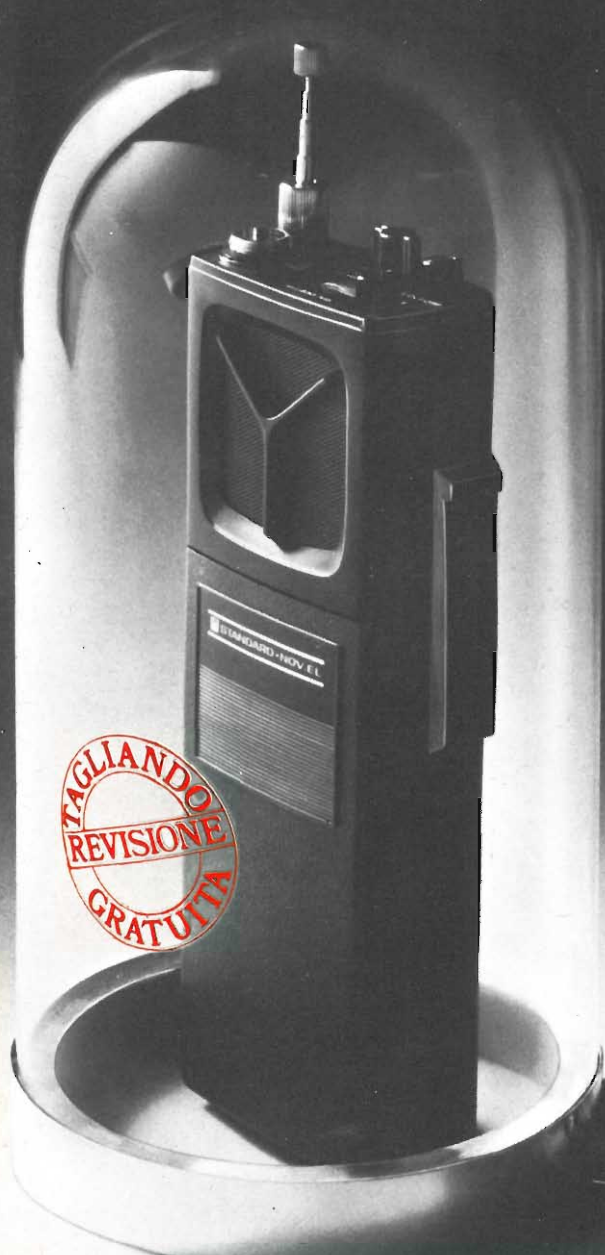

NOV.EL.

NOV.EL. s.r.l. - Radiotelecomunicazioni
Via Cuneo 3-20149 Milano-telefono (02) 433817-4981022